

GROHE Red Mono

GROHE Red Mono

Ⓚ1

ⓀⓀ6

Design & Quality Engineering GROHE Germany

99.130.131/ÄM 220349/07.11

GROHE
ENJOY WATER®

30 042

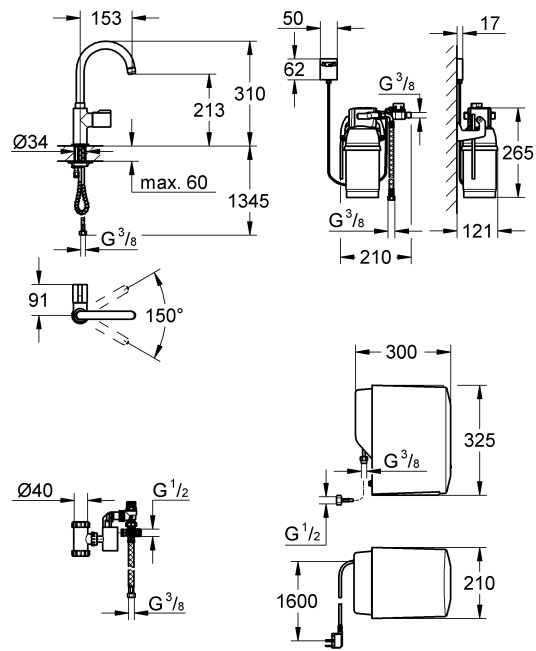

30 151

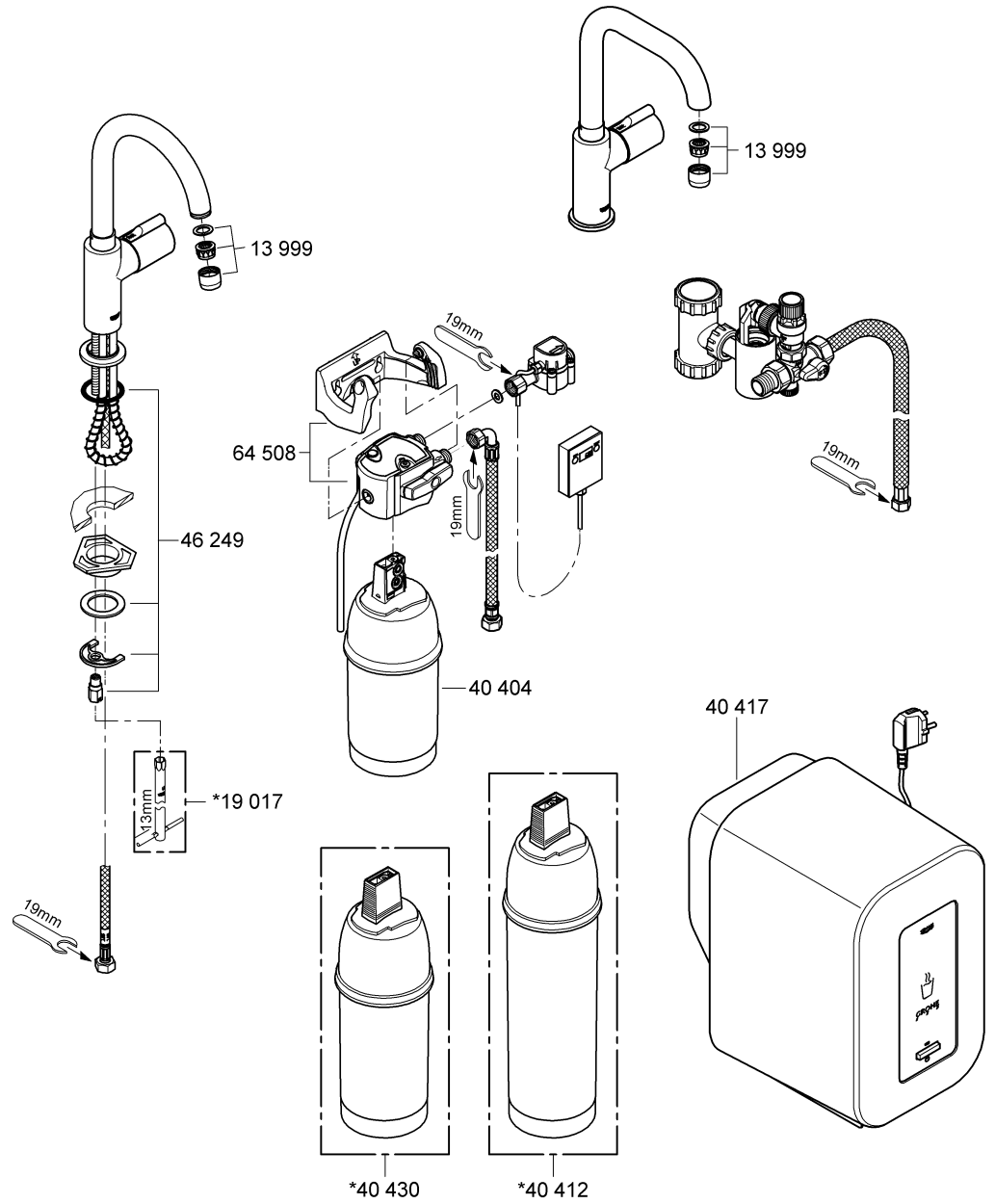
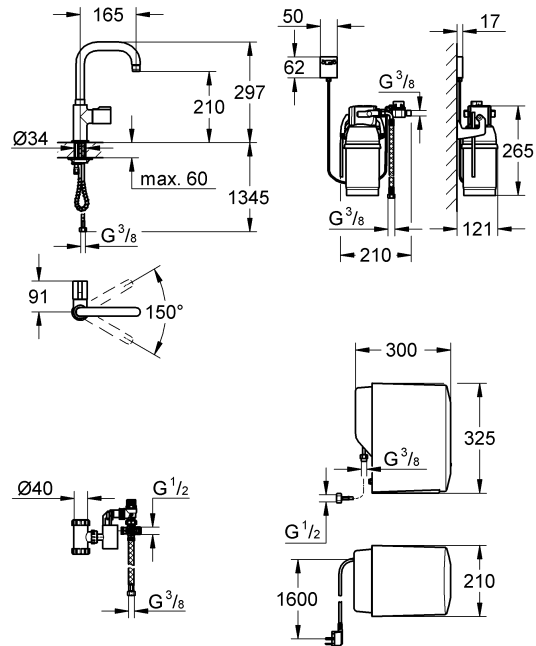

Bitte diese Anleitung an den Benutzer der Armatur weitergeben!
 Giv venligst denne vejledning videre til brugeren af armaturet!

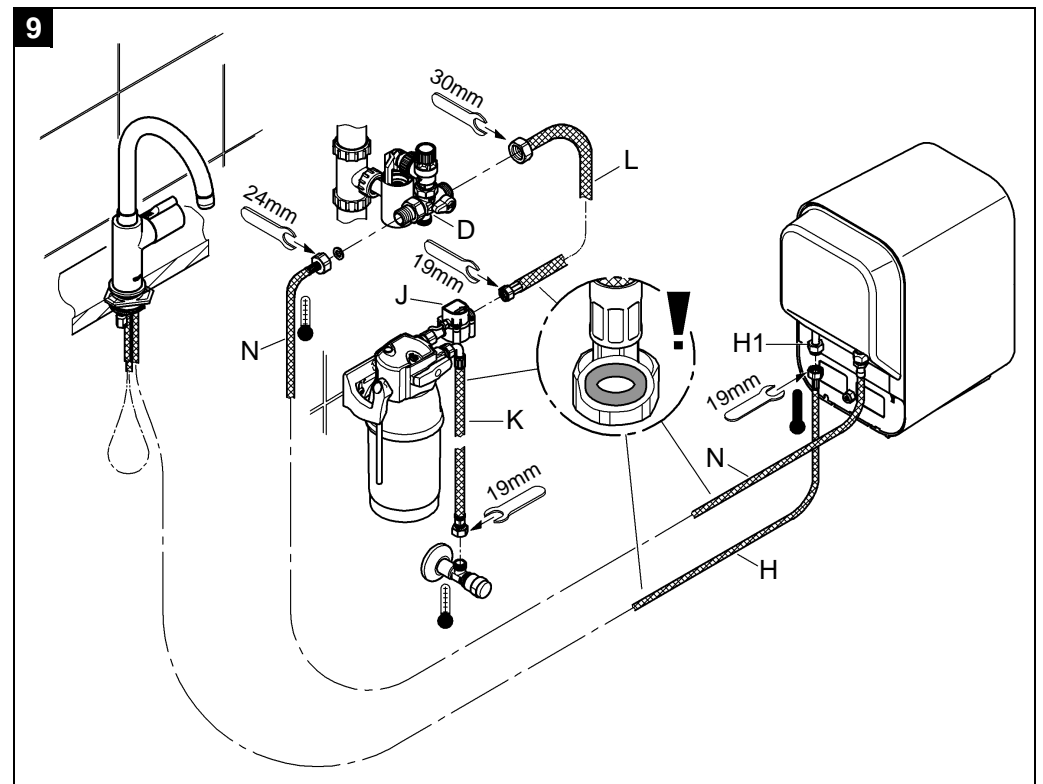
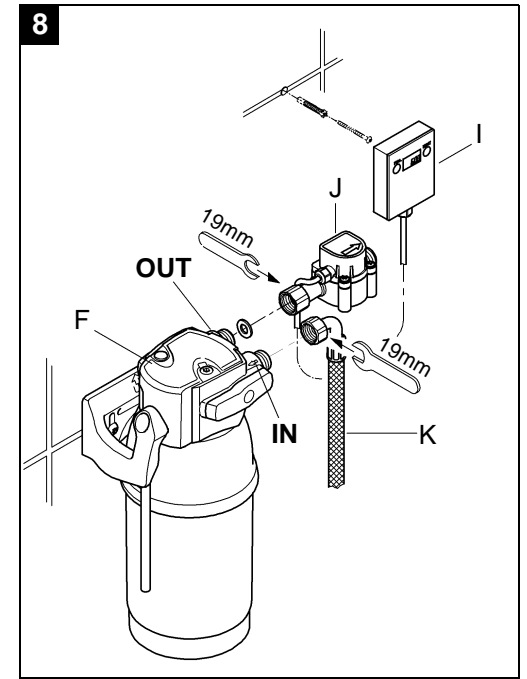
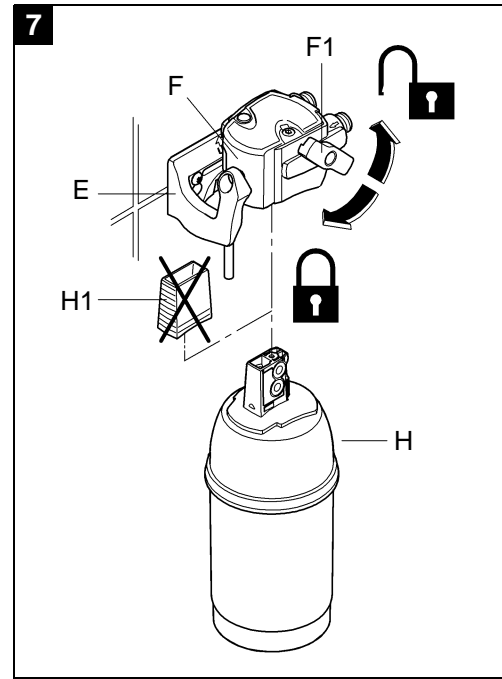
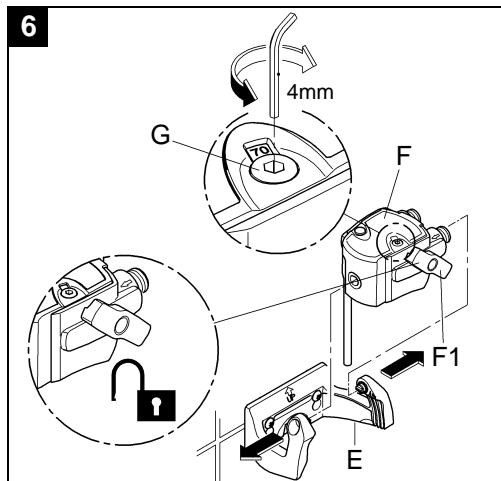
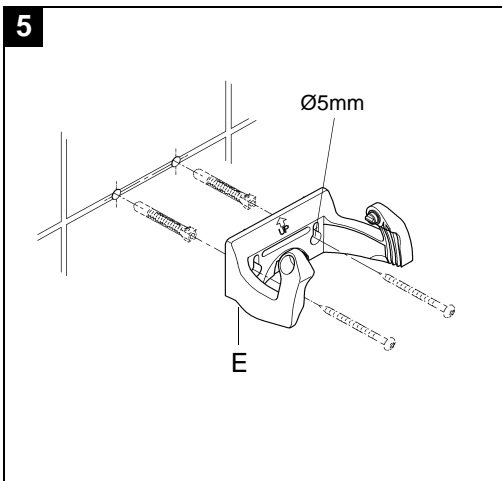
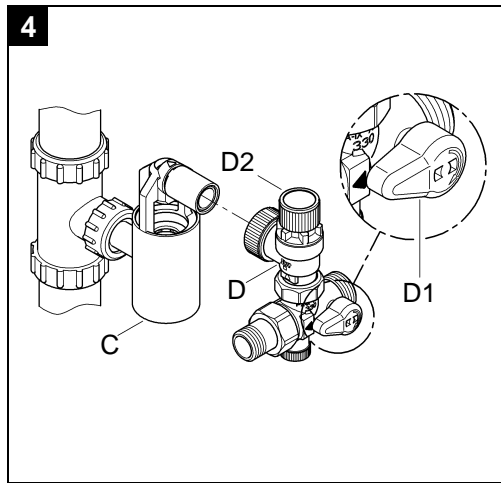
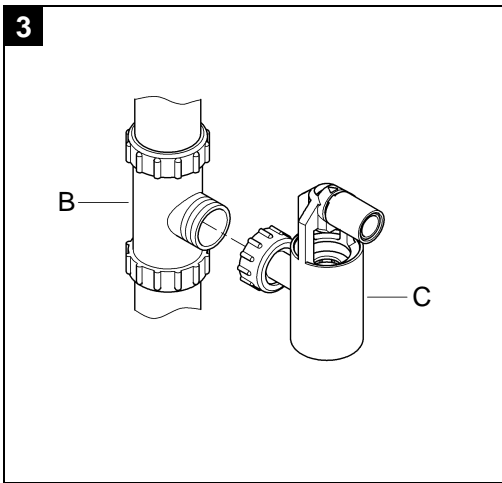
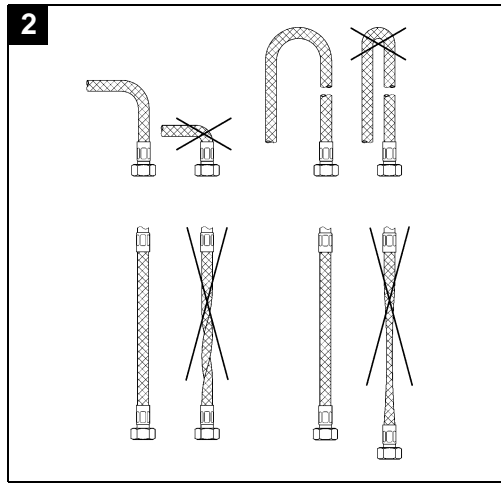
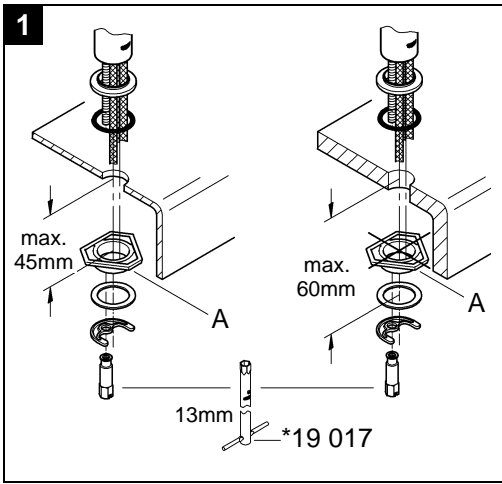



Betriebserlaubnis

Der GROHE Red Kochendwasser-Speicher mit Filtersystem muss mit der beiliegenden Sicherheitsgruppe montiert werden und darf damit nur in Dänemark in Betrieb genommen werden.

Der Kochendwasser-Speicher mit Filtersystem darf nur zusammen mit einer original GROHE Red Kochendwasser-Armatur betrieben werden.

Anwendungsbereich

Der Kochendwasser-Speicher dient der Erwärmung und Speicherung von Trinkwasser in Drucksystemen. Der Kochendwasser-Speicher eignet sich für den Anschluss an ein Leitungsnetz mit einem Wasserdruck von maximal 0,8 MPa (8 bar).

Der Anschluss an Warmwasser ist **nicht** möglich.

Das Filtersystem misst mit einem Sensor den Durchfluss und errechnet daraus die Restkapazität der Filterkartusche in Abhängigkeit von der eingestellten Literleistung. Wird die in der Anzeigeeinheit eingestellte Literleistung der Filterkartusche überschritten, werden die Werte negativ angezeigt.

Außerdem überwacht der Sensor die maximale Einsatzdauer der Filterkartusche. Wird die maximale Einsatzdauer von 12 Monaten überschritten, blinkt die Restkapazität der Filterkartusche.

Der Filterkopf ist mit einem DIN-DVGW bauartgeprüften Rückflussverhinderer ausgerüstet.

Das Wasserfiltrat ist gemäß EN 1717 in die Kategorie 2 eingestuft.

Sicherheitsinformationen



Dieses Gerät ist nicht für den Gebrauch durch Personen (einschließlich Kindern) mit eingeschränkten physischen, sensorischen oder geistigen Fähigkeiten sowie mangelnder Erfahrung und Kenntnis bestimmt. Kinder müssen beaufsichtigt werden um sicherzustellen, dass sie nicht mit dem Gerät spielen.



Gefahr durch beschädigte Spannungsversorgungskabel vermeiden. Bei Beschädigung muss der Kochendwasser-Speicher vom Hersteller oder dessen Kundendienst oder einer gleichermaßen qualifizierten Person ersetzt werden.



Achtung Verbrühungsgefahr! Austretendes Wasser ist kochend heiß. Zum Schwenken des Auslaufes **keinesfalls am Ende des Auslaufs anfassen**, da dieser sehr heiß wird.



Die Spannungsversorgung des Kochendwasser-Speichers muss über einen HPFI-Schalter mit einem maximalen Fehlerstrom von 30 mA abgesichert werden.

- Der Kochendwasser-Speicher muss an einer dauerhaften Spannungsversorgung mit Schutzleiter angeschlossen sein.
- Die Installation darf nur in frostsicheren Räumen vorgenommen werden.

- Der Kochendwasser-Speicher ist ausschließlich zum Gebrauch in geschlossenen Räumen geeignet.
- Der Kochendwasser-Speicher muss aufrecht stehend platziert werden.
- Bei der Reinigung Kochendwasser-Speicher und Stecker **nicht** direkt oder indirekt mit Wasser abspritzen.
- Der Kochendwasser-Speicher darf nicht geöffnet werden.
- **Nur Originalersatz- und Zubehörteile** verwenden. Die Benutzung von anderen Teilen führt zum Erlöschen der Gewährleistung sowie der CE-Kennzeichnung und kann zu Verletzungen führen.

Soll der Kochendwasser-Speicher (aus irgendeinem Grund) entleert werden, muss die Sicherheitsgruppe vom Kochendwasser-Speicher getrennt werden. Den Kochendwasser-Speicher umdrehen und das Wasser herauslaufen lassen.

Wir raten jedoch dringend davon ab den Kochendwasser-Speicher zu entleeren! Es besteht ein erhebliches Risiko den Kochendwasser-Speicher zu beschädigen.

Filtersystem:

Um gesundheitliche Schäden zu vermeiden sind die folgenden Hinweise im Umgang mit dem Filtersystem zu beachten:

- Das Filtersystem muss aus hygienischen Gründen vor der ersten Benutzung gespült werden, siehe Kapitel **Installation**.
- Für den optimalen Einsatz der Filterkartusche darf die eingestellte Literleistung oder die Lebensdauer von 12 Monaten nicht überschritten werden.
- Der Filterkopf **muss** nach Ablauf von 5 Jahren ausgetauscht werden.
- Das Filtersystem darf nur mit Kaltwasser in Lebensmittelqualität betrieben werden.
- Das Filtersystem **muss** am Einbauort vor mechanischen Beschädigungen sowie vor Hitze und direkter Sonneneinstrahlung geschützt werden.
- Nach Lagerung und Transport unter 0 °C muss die Filterkartusche bei geöffneter Originalverpackung mindestens 24 Stunden vor Inbetriebnahme bei Umgebungstemperaturen von 4 – 30 °C lagern.
- Das Filtersystem darf niemals während des Betriebs geöffnet werden.
- Das Filtermaterial der Filterkartusche wird einer speziellen Behandlung mit Silber unterzogen. Eine geringe Menge Silber, die gesundheitlich unbedenklich ist, kann an das Wasser abgegeben werden. Diese entspricht den Empfehlungen der Weltgesundheitsorganisation (WHO) für Trinkwasser.
- **Hinweis für Nierenkranke oder Dialysepatienten:** Während des Filtervorgangs kann es zu einer leichten Erhöhung des Kaliumgehalts kommen. **Bei Nierenerkrankung oder Kaliumdiät wird eine Abstimmung mit dem behandelnden Arzt empfohlen.**
- GROHE empfiehlt das Filtersystem nicht über einen längeren Zeitraum außer Betrieb zu nehmen. Ist das Filtersystem über 4 Wochen nicht in Gebrauch, muss mindestens ein Speicherinhalt (4 Liter) ungenutzt durchlaufen.

Technische Daten

Elektrische Daten

Kochendwasser-Speicher:

- Anschluss: Wandsteckdose mit Schutzleiter, über eine 16 A Sicherung abgesichert
- Spannungsversorgung: 230 V AC / 50 Hz
- Leistungsaufnahme: 2100 W
- Standby-Verlustleistung (eingeschaltet): 15 W
- Standby-Verlustleistung (ausgeschaltet): 1 W
- Schutzart: IPX4

Filtersystem:

- Batterie Sensor: 3 V-Lithium Batterie (Typ CR 2032)
- Kabellänge: 1.500mm
- Schutzart Anzeigeeinheit (Wandmontage): IPX4
- Schutzart Sensor: IPX8

Sanitärtechnische Daten:

- Inhalt Kochendwasser-Speicher: 4 l
- Fließdruck:
 - min. 0,1 MPa (1 bar)
 - empfohlen 0,2 – 0,5 MPa (2 – 5 bar)
- Betriebsdruck: 0,2 – 0,8 MPa (2 – 8 bar)
- Prüfdruck: 1,6 MPa (16 bar)
- Durchfluss bei 0,3 MPa (3 bar) Fließdruck: ca. 3,7 l/min
- Kochendwassertemperatur: 100 °C
- Die tatsächliche Temperatur kann aufgrund von unterschiedlichen Umgebungsdrücken geringfügig abweichen
- Aufwärmzeit von 10 °C auf 100 °C: ca. 15 min
- Verfügbares Speichervolumen bei 100 °C: 3 l/min
- Max. Chlorwert: 100 mg/l
- Klemmlänge der Armatur max. 60mm
- Wasseranschluss Speicher: Kaltwasser vom Eckventil
- Wasseranschluss Armatur: Kochendwasser vom Speicher

Filtersystem:

- Wassertemperatur: 4 – 30 °C
- Durchfluss bei 0,3 MPa (3 bar) Fließdruck: ca. 4,5 l/min
- Filterkapazität bei 14 - 17 °KH: 600 Liter oder max. 12 Monate

Die Karbonathärte und der Chlorwert können beim zuständigen Wasserversorger erfragt werden.

Zulassung und Konformität



Dieses Produkt entspricht den Anforderungen der entsprechenden EU-Richtlinien.

Die Übereinstimmungserklärungen können unter der folgenden Adresse angefordert werden:

GROHE Deutschland Vertriebs GmbH

Zur Porta 9

D-32457 Porta Westfalica

Elektroinstallation



Die Elektroinstallation darf nur von einem Elektro-Fachinstallateur vorgenommen werden! Dabei sind die Vorschriften nach IEC 364-7-701 1984 (entspr. VDE 0100 Teil 701) sowie alle nationalen und örtlichen Vorschriften zu beachten!

- Verlängerungskabel zwischen Steckdose und Kochendwasser-Speicheranschluss sind **nicht** zulässig.

Installation

Maßzeichnung auf Klappseite I beachten.

Armatur montieren, siehe Klappseite II, Abb. [1] und [2]. Armatur in Spültischbohrung einsetzen. Hierbei müssen die Schläuche einzeln durchgesteckt werden.

Hinweis: Durch Wegfall der Stabilisierungsplatte (A) kann die Klemmlänge um 15mm vergrößert werden, siehe Abb. [1].

Beiliegendes T-Stück (B) an Abwasserleitung anschließen, siehe Abb. [3].

Trichter (C) an T-Stück (B) anschließen, siehe Abb. [3].

Sicherheitsgruppe (D) am Trichter (C) montieren, siehe Abb. [4].

Wandhalter (E) montieren, Abb. [5].

Geeignete Schrauben und ggf. Dübel verwenden (nicht im Lieferumfang enthalten).

Karbonathärte am Filterkopf (F) einstellen, siehe Abb. [6].

Karbonathärte an der Bypass-Einstellung (G) auf lokale Verhältnisse einstellen, siehe Tabellenspalte A auf Seite 5. Die Karbonathärte kann beim zuständigen Wasserversorger erfragt werden. Der dem Bypasswert aus Spalte A zugeordnete Wert aus Spalte B muss zusätzlich in der Anzeigeeinheit (I) eingestellt werden, siehe Kapitel

Einstellung der Litervorgabe.

Filterkopf (F) in Wandhalter (E) einsetzen, siehe Abb. [6].

Filterkartusche (H) einsetzen, siehe Abb. [7].

Der Filterkopf (F) lässt sich zur Montage im Wandhalter (E) um bis zu 90° nach vorne schwenken.

Schutzkappe (H1) abziehen und Filterkartusche (H) bis zum Anschlag in Filterkopf (F) einsetzen. Einbaulage der Filterkartusche beachten!

Verriegelungsgriff (F1) drehen, bis Filterkartusche spürbar einrastet.

Druckschlauch (K) am Eingang [IN] des Filterkopfes (F) montieren, siehe Abb. [8].

Sensor (J) am Ausgang [OUT] des Filterkopfes (F) montieren.

Achtung! Fließrichtung beachten.

Der Sensor (J) muss horizontal montiert werden.

Anzeigeeinheit (I) montieren.

Geeignete Schraube und ggf. Dübel verwenden oder mit doppelseitigem Klebeband befestigen (nicht im Lieferumfang enthalten).

Speicher unter Berücksichtigung der verfügbaren

Schlauchlängen aufstellen, siehe Abb. [2] und [9].

Spannungsversorgung **noch nicht** herstellen.

Rohrleitungssystem vor und nach der Installation gründlich spülen (DIN 1988/DIN EN 806 beachten)!

Filtersystem anschließen, siehe Abb. [2] und [9].

1. Druckschlauch (K) des Filtersystems auf Eckventil schrauben.
2. Schlauch (L) auf Sensor (J) schrauben.

Armatur und Sicherheitsgruppe (D) anschließen, siehe Abb. [2], [4] und [9].

1. Den mit **100 °C** markierten Druckschlauch (H) der Armatur am Anschluss (H1) des Speichers anschließen, siehe Abb. [9].
2. Schlauch (E) unter Verwendung der beiliegenden Dichtungen an Sicherheitsgruppe (D) schrauben.
3. Den **blau** markierten Druckschlauch (N) vom Speicher unter Verwendung der beiliegenden Dichtungen an die Sicherheitsgruppe (D) montieren.



Damit kein Überdruck entstehen kann, darf das Ablassventil (D2) der Sicherheitsgruppe nicht abgedeckt sein, siehe Abb. [4].

In den Auslauf dürfen keine nachgeschalteten Widerstände in Form von Luftsprudlern (z.B. Mousseure) und durchflussreduzierend wirkende Elemente (z.B. Drossel-elemente) eingebaut werden, da sonst der Speicher geschädigt wird.

Eckventil öffnen und Anschlüsse auf Dichtheit prüfen.

Wichtig!

Beim Aufheizen dehnt sich das Wasservolumen im Speicher aus. Das Ausdehnungswasser muss am Trichter (C) der Sicherheitsgruppe (D) heraustropfen, siehe Abb. [4].

Dies ist ein notwendiger und normaler Vorgang.

Filtersystem spülen, siehe Klappseite III, Abb. [10].

1. Auffanggefäß unter den Filter stellen, um aus Schlauch (O) ablaufendes Wasser aufzufangen.
2. Spülventil (F2) am Filterkopf (F) drücken und Filtersystem spülen.
3. Spülvorgang fortsetzen, bis das aus dem Schlauch (O) austretende Wasser klar und blasenfrei ist [min. 2 Liter].

Speicher mit Wasser befüllen, siehe Abb. [4], [11] und [12].

1. Absperrventil (D1) an der Sicherheitsgruppe (D) öffnen, siehe Detail Abb. [4].
2. Taste (P1) des Griffs (P) der Armatur nach außen ziehen und den Griff gegen den Uhrzeigersinn drehen, siehe Abb. [11].
3. Speicher füllen, bis Wasser aus dem Auslauf der Armatur austritt.
4. Spannungsversorgung über Netzstecker (R) herstellen, siehe Abb. [12].
5. Taste (S) am Speicher für mindestens 2 Sekunden drücken und halten, um den Speicher anzuschalten. Die rote Kontrollleuchte (S1) zeigt an, dass der Speicher eingeschaltet ist.
6. GROHE Red Kochendwasser-Armatur öffnen und mit einem Speicherinhalt (4 Liter) spülen.

Einstellung der Litervorgabe

Die im Filterkopf (F) eingestellte Bypass-Einstellung (G), siehe Klappseite II, Abb. [6], muss in die Anzeigeeinheit (I) übertragen werden, siehe Klappseite III, Abb. [13].

Der Wert der Litervorgabe ist abhängig von der Karbonathärte gemäß Tabellenspalte B auf Seite 5. Wert wie folgt einstellen:

Taste		Anzeige
PROG. 	Taste PROG kurz drücken (PRG blinkt)	
RESET 	Taste RESET kurz drücken, um zur Programmierung der Litervorgabe zu gelangen (00000 blinkt)	
PROG. 	Taste PROG so oft drücken, bis die gewünschte Position erreicht ist (00000 Ziffer blinkt)	
RESET 	Taste RESET so oft drücken, bis die gewünschte Ziffer erreicht ist (00600 Ziffer blinkt)	
PROG. 	Taste PROG so oft drücken, bis das Menü verlassen wird (PRG erlischt und der eingestellte Wert erscheint)	

Das GROHE Red Kochendwasser-System ist jetzt fertig installiert und betriebsbereit.



Das Datum der Installation muss auf dem Wartungsaufkleber vermerkt und sichtbar auf dem Speicher angebracht werden.

Bedienung Armatur

Hinweis:

Zur Vermeidung von Fehlbedienungen und zum Schutz vor Verletzungen empfehlen wir das Anbringen des beiliegenden Aufklebers.

Taste (P1) des Griffs (P) nach außen ziehen, den Griff (P) gegen den Uhrzeigersinn drehen und halten, um Kochendwasser zu zapfen. Der Griff (P) schließt selbstständig, siehe Abb. [6].

Taste (S) für mindestens 2 Sekunden drücken und halten um den Speicher an- oder auszuschalten, siehe Abb. [7].

Wartung



Bei Eingriffen in das Versorgungsnetz oder bei Wartungsarbeiten ist das GROHE Red Kochendwasser-System vor Benutzung zu entlüften, da es sonst zu Dampfstoßen kommen kann.

Eckventil schließen, Speicher ausschalten und Netzstecker herausziehen.

Warten, bis sich der Speicher und die Armatur abgekühlt haben. Hebel öffnen, um den Speicher drucklos zu machen.

Alle Teile prüfen, reinigen, evtl. austauschen und mit Spezialarmaturenfett einfetten.

I. Filter (H), siehe Klappseite IV, Abb. [14].

Zum Filterwechsel siehe beiliegende Technische Produktinformation der Filterkartusche.

Werkseitig ist das Filtersystem mit der 600 Liter Filterkartusche (Best.- Nr.: 40 404) ausgestattet. Zusätzlich sind die folgenden Filtergrößen verfügbar: 3.000 Liter Filterkartusche (Best.- Nr.: 40 412) oder 1.500 Liter Filterkartusche (Best.- Nr.: 40 430).

Hinweis: Die unterschiedlichen Filterkartuschen können unter www.grohe.com bestellt werden.

Rücksetzen der Filterkapazität,

siehe Klappseite IV, Abb. [15]

Nach dem Einsetzen einer neuen Filterkartusche muss die Filterkapazität wie folgt wieder zurückgesetzt werden:

Taste	Anzeige
	Anzeige blinkt (negative Litervorgabe, z. B. -1 oder Restkapazität z. B. 150 blinkt)
RESET 	Taste RESET 3 Sekunden drücken (reSEt erscheint)
	Die Daten für Zeit und Literleistung sind zurückgesetzt

Hinweis: Die programmierte Litervorgabe der Filterkartusche bleibt erhalten.

Batterie (I3), siehe Klappseite IV, Abb. [16] und [17].

Batterie spätestens 7 Jahre nach Inbetriebnahme der Armatur ersetzen.

Taste	Anzeige
	Anzeige BATT blinkt (Batterie ist entladen und muss ausgetauscht werden)

1. Schraube (I1) lösen und Deckel (I2) abnehmen, siehe Abb. [16].

2. Batterie (I3) herausnehmen und austauschen, siehe Abb. [17]. **Achtung:** Polung beachten!

Hinweis: Die vom Benutzer gespeicherten Einstellungen bleiben auch nach einem Batteriewechsel oder bei entladener Batterie erhalten.

Montage in umgekehrter Reihenfolge.

II. Mousseur

Mousseur (I3 999) herausschrauben und säubern, siehe Klappseite I.

Montage in umgekehrter Reihenfolge.

III. Sicherheitsgruppe

Der GROHE Red Kochendwasser-Speicher beinhaltet eine Sicherheitsgruppe. An der Sicherheitsgruppe (D) kann überprüft werden, ob über den Trichter (C) das Ausdehnungswasser ungehindert aus dem Speicher abfließt, siehe Abb. [4]. Beim Aufheizen tropft das Ausdehnungswasser heraus.

Das Ablassventil (D2) muss zweimal im Jahr betätigt werden, um zu prüfen ob es verstopft ist. Dazu das Ablassventil (D2) gegen den Uhrzeigersinn **vorsichtig** kurz öffnen bis Wasser am Trichter austritt.

Service

Zur Verbesserung des Kundendienstes empfehlen wir das Produkt unter www.grohe.com zu registrieren.

Zur Beseitigung von Problemen, Tabelle **Störung / Ursache / Abhilfe** beachten.

Wenn das Problem nicht behoben werden kann, Netzstecker des Speichers ziehen, um die Spannungsversorgung zu trennen. Seriennummer des Speichers von der Rückseite des Geräts aufschreiben und an den GROHE Kundendienst wenden oder per E-Mail die Service Hotline des Hauses GROHE unter TechnicalSupport-HQ@grohe.com kontaktieren.

Der GROHE Red Kochendwasser-Speicher kann nicht repariert werden. Im Servicefall **muss** der komplette Speicher ausgetauscht werden.

Zur Gewährleistung eines störungsfreien Betriebs **müssen** die heißwasserführenden Teile der Anlage alle fünf Jahre durch den GROHE Kundendienst gewartet werden.

Nach jedem Service/Wartung muss der Kochendwasser-Speicher wieder gefüllt werden, siehe Kapitel **Installation**.



Das Datum der Wartung muss auf dem Wartungsaufkleber auf dem Speicher eingetragen werden.

Ersatzteile

siehe Klappseite I (* = Sonderzubehör).

Pflege

Die Hinweise zur Pflege dieser Armatur sind der beiliegenden Pflegeanleitung zu entnehmen.

Umwelt und Recycling

Verbrauchte Filterkartuschen werden durch GROHE unter der auf www.grohe.com für das jeweilige Land angegebenen Adresse zurückgenommen. Sie können aber auch gefahrlos über den Hausmüll entsorgt werden.



Geräte mit dieser Kennzeichnung und Batterien gehören **nicht** in den Hausmüll, sondern sind gemäß den landes-spezifischen Vorschriften, getrennt zu entsorgen.

Karbonathärte				Bypass	Literleistung 40 404
				A	B
12 - 13 (°KH)	21 - 24 (°FH)	4,10 - 4,82 (mval/l)	2,06 - 2,41 (mmol/l)	50 %	900 l
14 - 17 (°KH)	25 - 31 (°FH)	4,83 - 6,25 (mval/l)	2,42 - 3,12 (mmol/l)	40 %	600 l
18 - 24 (°KH)	32 - 43 (°FH)	6,26 - 8,75 (mval/l)	3,13 - 4,37 (mmol/l)	30 %	400 l
25 - 35 (°KH)	44 - 63 (°FH)	8,76 - 12,50 (mval/l)	4,38 - 6,24 (mmol/l)	20 %	250 l

Störung	Ursache	Abhilfe
Wasser zu kalt	<ul style="list-style-type: none"> • Leerer Speicher eingeschaltet (An-Kontrollleuchte blinkt) • Aufwärmphase noch nicht beendet 	<ul style="list-style-type: none"> - Speicher füllen, siehe Kapitel Installation - Speicher durch Drücken des auf der Rückseite befindlichen Resetknopfes (T) mit einem dünnen Stift zurücksetzen, siehe Abb. [18] - Maximal 30 Minuten warten
Wassermenge zu gering	<ul style="list-style-type: none"> • Mousseur der Armatur verschmutzt oder defekt • Vorabspernung nicht voll geöffnet • Wasserzufuhr gedrosselt 	<ul style="list-style-type: none"> - Mousseur austauschen, siehe Kapitel Wartung - Absperrventile, Vorabspernungen voll öffnen - Versorgungsleitungen prüfen, Vorabspernung öffnen
Wasser kocht nicht	<ul style="list-style-type: none"> • Speicher ist noch nicht heiß genug 	<ul style="list-style-type: none"> - Nach dem Einschalten ca. 15 Minuten warten
Ablassventil (D2) tropft ständig	<ul style="list-style-type: none"> • Wasserdruck zu hoch 	<ul style="list-style-type: none"> - Ablassventil (D2) mehrfach kurz öffnen, siehe Abb. [4] - Wenn das Problem weiterhin besteht durch einen Fachinstallateur einen Druckminderer in die Versorgungsleitung einbauen lassen
Speicher verliert Wasser	<ul style="list-style-type: none"> • Schlauchanschluss oder Innenbehälter undicht 	<ul style="list-style-type: none"> - Speicher ausschalten, Netzstecker herausziehen und an den GROHE Kundendienst wenden
Spritzender, unregelmäßiger Strahl	<ul style="list-style-type: none"> • Mousseur der Armatur verschmutzt oder defekt 	<ul style="list-style-type: none"> - Mousseur austauschen, siehe Kapitel Wartung
Armatur läuft ununterbrochen	<ul style="list-style-type: none"> • Griff schließt nicht 	<ul style="list-style-type: none"> - Vorabspernungen schließen, Speicher ausschalten, Netzstecker herausziehen und an den GROHE Kundendienst wenden



Standardtypegodkendelse

GROHE Red beholderen med Filtersystemet skal monteres med det vedlagte sikkerhedsmodul, og må kun således tages i brug i Danmark.

GROHE Red beholderen med Filtersystemet må kun anvendes sammen med et originalt GROHE Red armatur.

Anvendelsesområde

GROHE kogevandsbeholderen varmer og lagrer drikkevand i trykssystemer. GROHE kogevandsbeholderen er egnet til tilslutning til et system med et vandtryk på maksimalt 0,8 MPa (8 bar).

Systemet kan **ikke** tilsluttes det varme vand.

Filtersystemet måler gennemstrømningen med en sensor og beregner heraf filterpatronens resterende kapacitet afhængigt af den indstillede literydelse. Overskrides filterpatronens literydelse, der er indstillet på displayet, vises værdierne negativt.

Derudover overvåger sensoren også filterpatronens maksimale anvendelsestid. Overskrides den maksimale anvendelsestid på 12 måneder, blinker filterpatronens resterende kapacitet.

Filterhovedet er udstyret med en konstruktionsafprøvet kontraventil.

Vandfiltratet er klassificeret til kategori 2 iht. EN 1717.

Sikkerhedsinformationer



Dette apparat må ikke bruges af personer (inklusive børn) med indskrænkede fysiske, følelsesmæssige eller åndelige evner samt manglende erfaringer og kendskab.

Børn skal være under opsyn, så de ikke leger med apparatet.



Undgå skader som følge af beskadigede spændingsforsyningsledninger. For at undgå beskadigelser, skal GROHE Red beholderen udskiftes enten af fabrikanten, dennes kundeservice eller en hertil uddannet person.



OBS: Risiko for forbrændinger! Vandet er kogende. Tag **ikke om udløbets ende for at dreje udløbet**, da den bliver meget varm.



GROHE Red beholderens spændingsforsyning skal sikres med et HPFI-relæ med en maksimal lækstrøm på 30 mA.

- GROHE kogevandsbeholderen skal være tilsluttet strømforsyningen med en jordledning.
- Installationen må kun foretages i frostsikre rum.

- GROHE kogevandsbeholderen er kun egnet til brug i lukkede rum.
- GROHE kogevandsbeholderen skal placeres opretstående.
- GROHE kogevandsbeholderen og stikket må **ikke** oversprøjtes direkte eller indirekte med vand under rengøringen.
- GROHE kogevandsbeholderen må ikke åbnes.
- **Der må kun anvendes originale reservedele og tilbehør.** Anvendes der andre dele bortfalder garantien og CE-tegnet, og det kan medføre kvæstelser.

Skal GROHE kogevandsbeholderen (af én eller anden grund) tømmes, skal sikkerhedsmodulet tages af kogevandsbeholderen. Vend GROHE kogevandsbeholderen om og lad vandet løbe ud.

GROHE kogevandsbeholderen bør dog ikke tømmes! Der er en stor risiko for, at GROHE kogevandsbeholderen ødelægges heraf.

Filtersystemet:

- Filtersystemet skal skylles gennem før første anvendelse af hensyn til hygiejnen, se kapitlet **Installation**.
- For at få den bedste anvendelse af filterpatronen må den indstillede literydelse eller levetiden på 12 måneder ikke overskrides.
- Filterhovedet **skal** udskiftes efter 5 år.
- Filtersystemet må kun drives med koldt vand af drikkevalitet.
- Filtersystemet **skal** beskyttes ved opstillingstedet mod mekaniske skader samt mod varme og direkte sollys.
- Efter en opbevaring og transport på under 0 °C skal filterpatronen opbevares mindst 24 timer i den åbnede originale emballage ved temperaturer på 4 – 30 °C før den kan anvendes.
- Filtersystemet må aldrig åbnes under anvendelsen.
- Filterpatronens materiale er underlagt en særlig behandling med sølv. Der kan afgives en ringe mængde sølv, som ikke er sundhedsskadeligt, til vandet. Dette svarer til anbefalingerne fra verdenssundhedsorganisationen (WHO) for drikkevand.
- **Henvisning til mennesker med svage nyrer eller dialysepatienter:** Under filtreringen kan der opstå en let forøgelse af kaliumindholdet. **For mennesker med svage nyrer eller som følger en kaliumdiæt bør lægens råd indhentes.**
- GROHE anbefaler, at filtersystemet ikke sættes ud af drift over en længere periode. Anvendes filtersystemet ikke i mere end 4 uger, skal mindst beholderens indhold (4 liter) strømme ubrugt igennem.

Tekniske data

Elektriske data

GROHE kogevandsbeholderen:

- Tilslutning: Vægstikdåse med jordledning, sikret via en 16 A sikring
- Spændingsforsyning: 230 V AC / 50 Hz
- Ydelse: 2100 W
- Standby tabseffekt (tilsluttet): 15 W
- Standby tabseffekt (slukket): 1 W
- Beskyttelsesart: IPX4

Filtersystemet:

- Batteri sensor: 3 V-litium batteri (type CR 2032)
- Kabellængde: 1.500mm
- Beskyttelsesart display (vægmontering): IPX4
- Beskyttelsesart sensor: IPX8

Sanitærtekniske data:

- Indhold GROHE kogevandsbeholder: 4 l
- Tilgangstryk: min. 0,5 bar/anbefalet 1 - 5 bar
- Driftstryk: maks. 8 bar
- Prøvetryk: 16 bar
- Gennemstrømning ved 3 bar tilgangstryk: ca. 3,7 l/min.
- Kogende vandtemperatur: 100 °C
- Den faktiske temperatur kan afvige en smule pga. omgivelsesbetingelserne
- Opvarmningstid fra 10 °C til 100 °C: ca. 15 min.
- Beholdervolumen ved 100 °C: 3 l/min.
- Maks. klorværdi: 100 mg/l
- Armaturets klemlængde: maks. 60mm
- Vandtilslutning beholder: koldt vand fra hjørneventilen
- Vandtilslutning armatur: Kogende vand fra beholder

Filtersystemet:

- Tilgangstryk: mindst 1 bar / anbefalet 2 – 5 bar
- Driftstryk: 2 – 8 bar
- Vandtemperatur: 4 – 30 °C
- Gennemstrømning ved 3 bar tilgangstryk: ca. 4,5 l/min
- Filterkapacitet ved 14 - 17 °KH: 600 liter eller maks. 12 måneder

Oplysninger om carbonathårdheden og klorværdien fås hos det lokale vandforsyningsselskab.

Godkendelse og overensstemmelse



Dette produkt opfylder alle krav i de pågældende EU-direktiver.

Overensstemmelseserklæringerne kan rekvireres på følgende adresse:

GROHE Deutschland Vertriebs GmbH

Zur Porta 9

D-32457 Porta Westfalica, Tyskland

El-installation



El-installationen må kun foretages af en autoriseret elinstallatør! Følg forskrifterne iht. IEC 364-7-701 1984 (svarende til VDE 0100 del 701) samt alle nationale og lokale forskrifter!

- Der må **ikke** monteres en forlængerledning mellem stikdåsen og kogevandsbeholderens stik.

Installation

Vær opmærksom på måltegningen på foldeside I.

Monter armaturet, se foldeside II, ill. [1] og [2].

Sæt armaturet ind i køkkenbordets hul. Slangerne skal stikkes igennem enkeltvis.

Bemærk: Hvis stabiliseringspladen (A) udelades, kan klemlængden forøges med 15mm, se ill. [1].

Tilslut det vedlagte T-stykke (B) til afløbsledningen, se ill. [3].

Tilslut tragten (C) til T-stykke (B), se ill. [3].

Monter sikkerhedsmodulet (D) på tragten (C), se ill. [4].

Monter vægholderen (E), se ill. [5].

Anvend egnede skruer og evt. dyvler (er ikke en del af leverancen).

Indstil Carbonathårdhed filterhovedet (F), se ill. [6].

Indstil Carbonathårdhed bypass-indstillingen (G) til lokale forhold, se tabellens spalte A på side 10. Oplysninger om Carbonathårdhed fås hos det lokale vandforsyningsselskab. Værdien fra spalte B, der er tilordnet bypassværdien fra spalte A, skal også indstilles på displayet (I), se kapitel **Indstilling af literværdien**.

Sæt filterhovedet (F) i vægholderen (E), se ill. [6].

Sæt filterpatronen (H) i, se ill. [7].

Filterhovedet (F) kan vippe 90° fremefter til monteringen i vægholderen (E).

Træk beskyttelseshætten (H1) af og sæt filterpatronen (H) helt ind i filterhovedet (F). Overhold filterpatronens monteringsposition!

Drej låsegrebet (F1), indtil filterpatronen tydeligt går i hak.

Monter trykslangen (K) på filterhovedets (F) indgang [IN], se ill. [8].

Monter sensoren (J) på filterhovedets (F) udgang [OUT].

Vigtigt! Vær opmærksom på vandløbsretningen.

Sensoren (J) skal monteres horisontalt.

Monter displayet (I).

Anvend en egnet skrue og evt. en dyvel eller fastgør den med dobbeltsidet klæbebånd (er ikke en del af leveringen).

Placer beholderen, så slangelængderne passer, se ill. [2] og [9].

Opret dog **endnu ikke** spændingsforsyningen.

Skyl rørledningssystemet grundigt før og efter installationen (overhold EN 806)!

Tilslut filtersystemet, se ill. [2] og [9].

1. Skru filtersystemets tryksslange (K) på hjørneventilen.
2. Skru slangen (L) på sensoren (J).

Tilslut armaturet og sikkerhedsmodul (D), se ill. [2], [4] og [9].

1. Skru tryksslangen (H), der er markeret med **100 °C**, fra armaturet på beholderens tilslutning (H1), se ill. [9].
2. Skru slangen (L) med de vedlagte pakninger på sikkerhedsmodul (D).
3. Monter den med **blåt** markerede tryksslange (N) på beholderen med den vedlagte pakning på sikkerhedsmodul (D).



For at der ikke kan dannes et overtryk, må udløbsventilen (D2) på sikkerhedsmodul ikke dækkes til, se ill. [4].

Der må ikke være monteret nogen efterkoblede modstande i afløbet i form af perlatorer (f.eks. mousseurer) og elementer (f.eks. droslings-elementer), der reducerer gennemstrømningen, da beholderen ellers beskadiges.

OBS!

Ved opvarmning udvider vandet sig i beholderen. Udvidelsesvandet skal dryppe ud gennem sikkerhedsmodul (D) tragt (C), se ill. [4].

Dette er en nødvendig og normal proces.

Skyl filtersystemet, se foldeside III; ill. [10].

1. Placer en opsamlingsbeholder under filteret, for at opsamle vandet der løber ud af slangen (O).
2. Tryk skylleventilen (F2) på filterhovedet (F) og skyl filtersystemet.

Fortsæt skylningen, indtil vandet, der kommer ud af slangen (O), er klart og uden bobler [min. 2 liter].

Fyld beholderen med vand, se ill. [4], [11] og [12].

1. Åben spærreventilen (D1) på sikkerhedsmodul (D), se detaljebilledet, ill. [4].
2. Træk grebets (P) tast (P1) på armaturet udefter, og drej grebet mod uret, se ill. [11].
3. Fyld beholderen, til vandet løber ud af armaturets udløb.
4. Opret spændingsforsyningen med stikket (R), se ill. [12].
5. Tryk mindst 2 sekunder på tasten (S) på beholderen, for at tænde for beholderen. Den røde kontrollampe (S1) indikerer, at beholderen er tilsluttet.
6. Åbn GROHE Red kogevandsarmaturet og skyl gennem med beholderens indhold (4 liter).

Indstilling af literværdien

Bypass-indstillingen (G), der er indstillet i filterhovedet (F), se foldeside II, ill. [6], skal overføres til displayet (I), se foldeside III, ill. [13].

Indstil literværdien, der afhænger af Oplysninger om Carbonathårdhed fås hos det lokale vandforsyningselskab, iht. tabelspalten B på side 10 som følger:

Tast		Display
PROG.	Tryk et øjeblik på tasten PROG (PRG blinker)	
RESET	Tryk et øjeblik på tasten RESET , for at skifte til literværdiens programmering (00000 blinker)	
PROG.	Tryk på tasten PROG flere gange, indtil den ønskede position er nået (00000 tallet blinker)	
RESET	Tryk på tasten RESET flere gange, indtil det ønskede tal er nået (00600 tallet blinker)	
PROG.	Tryk på tasten PROG flere gange, indtil menuen afsluttes (PRG forsvinder og den indstillede værdi ses)	

GROHE Red kogevandssystemet er så installeret og klar til brug.



Datoen for installationen skal markeres på vedligeholdelsesklistermærket og placeres synligt på beholderen.

Betjening af armaturet

Bemærk:

For at undgå fejlbetjening og kvæstelser bør vedlagte klistermærke placeres.

Træk **grebets (P) tast (P1)** udefter, og drej grebet (P) mod uret, for at tappe kogende vand ud. Grebet (P) lukker selv, se ill. [6].

Tryk mindst 2 sekunder på **tasten (S)** og hold, for at tænde eller slukke for beholderen, se ill. [7].

Vedligeholdelse



Ved arbejde på forsyningsystemet eller i forbindelse med vedligeholdelsesarbejder skal GROHE Red kogevandssystemet udlufes igen før brugen, da der ellers kan ske dampstød.

Luk hjørneventilen, sluk for beholderen og træk stikket ud.

Vent til beholderen og armaturet er kølet af. Åbn grebet for at koble beholderen trykløs.

Kontroller alle dele, rens dem, udskift dem evt., og smør dem med specielt armaturfedt.

I. Filter (H), se foldeside IV, ill. [14].

Ved skift af filteret, se vedlagte tekniske produktinformation for filterpatronen.

Fra fabrikken er filtersystemet udstyret med en 600 liters filterpatron (bestillingsnummer: 40 404). Derudover findes de følgende filterstørrelser: 3000 liters filterpatron (bestillingsnummer: 40 412) eller 1500 liters filterpatron (bestillingsnummer: 40 430).

Bemærk: De forskellige filterpatroner kan bestilles under www.grohe.com.

Nulstilling af filterkapaciteten, se foldeside IV, ill. [15].

Når der er sat en ny filterpatron i, skal filterkapaciteten igen nulstilles:

Tast		Display
	Displayet blinker (negativ literværdi, f.eks. -1 eller resterende kapacitet f.eks. 150 blinker)	
RESET 	Tryk på tasten RESET i mere end 3 sekunder (rESEt ses).	
	Dataene for tiden og literydelsen er nulstillet	

Bemærk: Filterpatronens programmerede literværdi opretholdes.

Batteri (I3), se foldeside IV, ill. [17] og [18].

Batteriet skal udskiftes senest 7 år efter armaturets ibrugtagning.

Tast		Display
	Displayet BATT blinker (Batteriet er afladt og skal udskiftes)	

1. Løsn skruen (I1) og tag dækslet (I2) af, se ill. [17].

2. Tag batteriet (I3) af og udskift det, se ill. [18].

Bemærk: Vær opmærksom på polariteten!

Bemærk: Indstillinger, der er gemt af brugeren, opretholdes også selv efter et batteriskift eller når batteriet er afladt.

Monteringen foretages i omvendt rækkefølge.

II. Mousseur

Skru mousseuren (13 999) ud, og rens den, se foldeside I.

Monteringen foretages i omvendt rækkefølge.

III. Sikkerhedsmodul

Til GROHE Red kogevandsbeholderen medfølger et sikkerhedsmodul. På sikkerhedsmodulet (D) kan det kontrolleres, om udvidelsesvandet frit kan sive ud af beholderen på tragten (C), se ill. [4].

Under opvarmningen drypper udvidelsesvandet ud.

Udløbsventilen (D2) skal aktiveres to gange om året, for at kontrollere, om ventilen er tilstoppet. Åbn i den forbindelse **forsigtigt** udløbsventilen (D2) mod uret, indtil vandet løber ud ved tragten.

Service

For at forbedre kundeservicen anbefaler vi, at produktet registreres under www.grohe.com.

Afhjælpning af problemer, se tabellen **fejl/årsag/afhjælpning**.

Kan problemet ikke afhjælpes hermed, trækkes stikket ud på beholderen for at koble spændingsforsyningen fra. Skriv beholderens serienummer op - bag på apparatet - og kontakt GROHE kundeservice eller skriv en mail til GROHE service hotline på adressen **TechnicalSupport-HQ@grohe.com**.

GROHE Red kogevandsbeholderen kan ikke repareres. I tilfælde af en service **skal** hele beholderen udskiftes.

For at sikre en fejlfri drift **skal** de varmtvandsførende dele i anlægget kontrolleres hvert 5. år af GROHE kundeservice.

Efter hver service/vedligeholdelse skal kogevandsbeholderen igen fyldes op, se kapitlet **Installation**.



Datoen for vedligeholdelsen skal markeres på vedligeholdelsesklistermærket på beholderen.

Reserve dele

se foldeside I (* = specialtilbehør).

Pleje

Anvisningerne vedrørende pleje af dette armatur er anført i vedlagte vedligeholdelsesvejledning.

Miljø og genbrug

Brugte filterpatroner kan indsendes til GROHE på den lokale adresse, der er angivet på www.grohe.com. Den kan dog også smides ud med det almindelige affald.



Apparater med denne betegnelse og batterier må **ikke** smides ud med det almindelige affald, men skal bortskaffes iht.nationale forskrifter.

Carbonathårdhed				Bypass	Literydelse 40 404
				A	B
12 - 13 (°KH)	21 - 24 (°FH)	4,10 - 4,82 (mval/l)	2,06 - 2,41 (mmol/l)	50 %	900 l
14 - 17 (°KH)	25 - 31 (°FH)	4,83 - 6,25 (mval/l)	2,42 - 3,12 (mmol/l)	40 %	600 l
18 - 24 (°KH)	32 - 43 (°FH)	6,26 - 8,75 (mval/l)	3,13 - 4,37 (mmol/l)	30 %	400 l
25 - 35 (°KH)	44 - 63 (°FH)	8,76 - 12,50 (mval/l)	4,38 - 6,24 (mmol/l)	20 %	250 l

Fejl	Årsag	Afhjælpning
Vandet er for koldt	<ul style="list-style-type: none"> • En tom beholder er tilsluttet (til-kontrollampen blinker) • Opvarmningen er endnu ikke afsluttet 	<ul style="list-style-type: none"> - Fyld beholderen op, se kapitel Installation. Nulstil beholderen ved at trykke på resettasten (S) bag på beholderen med en tynd genstand, se ill. [18] - Vent maksimalt 30 minutter
Vandmængden er for ringe	<ul style="list-style-type: none"> • Armaturets mousseur er snavset eller defekt • Forafspærring ikke helt åben • Vandtilførslen er nedsat 	<ul style="list-style-type: none"> - Udskift mousseuren, se kapitel Vedligeholdelse - Spærreventiler, forafspærringer åbnes helt - Kontroller forsyningsledningerne, åbn forafspærringer
Vandet koger ikke	<ul style="list-style-type: none"> • Beholderen er endnu ikke varm nok 	<ul style="list-style-type: none"> - Efter tilslutningen, vent ca. 15 minutter
Udløbsventilen (D2) drypper hele tiden	<ul style="list-style-type: none"> • Vandtrykket er for højt 	<ul style="list-style-type: none"> - Åbn kort for udløbsventilen (D2), se ill. [4] - Afhjælpes problemet ikke heraf, skal en fagmontør montere en reduktionsventil i forsyningsledningen
Beholderen mister vand	<ul style="list-style-type: none"> • Slangeforbindelsen eller beholderens indre er utætte 	<ul style="list-style-type: none"> - Sluk for beholderen, træk stikket ud og kontakt GROHE kundeservice
Sprøjtende, uregelmæssig stråle	<ul style="list-style-type: none"> • Armaturets mousseur er snavset eller defekt 	<ul style="list-style-type: none"> - Udskift mousseuren, se kapitel Vedligeholdelse
Armaturet løber uafbrudt	<ul style="list-style-type: none"> • Grebet lukker ikke 	<ul style="list-style-type: none"> - Luk for forafspærringerne, sluk for beholderen, træk stikket ud og kontakt GROHE kundeservice

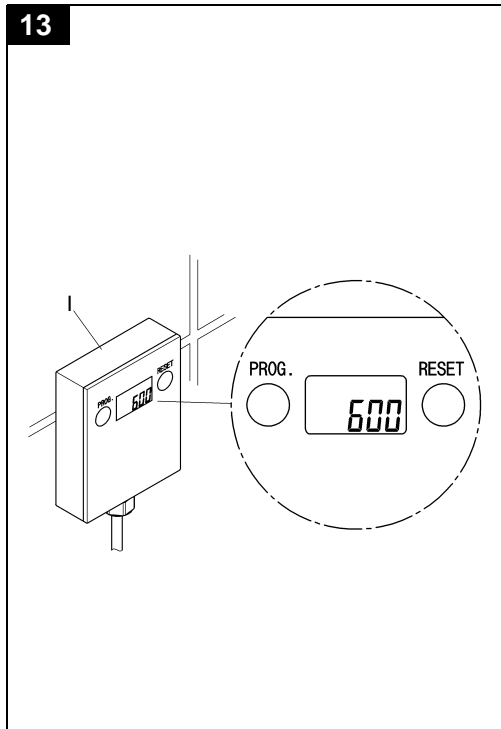
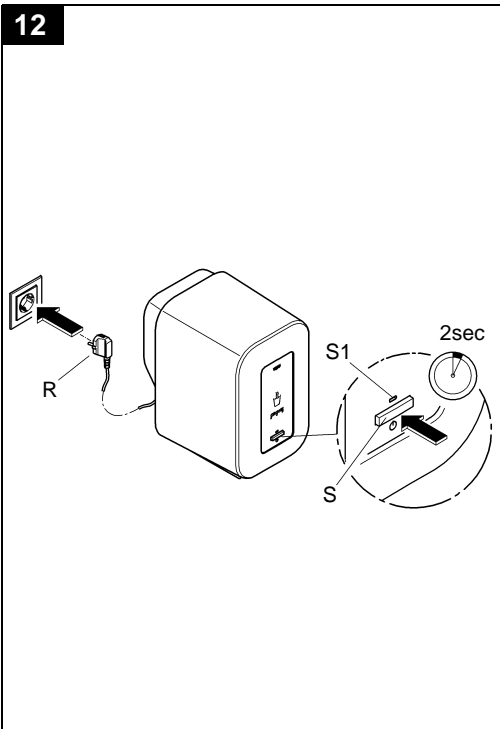
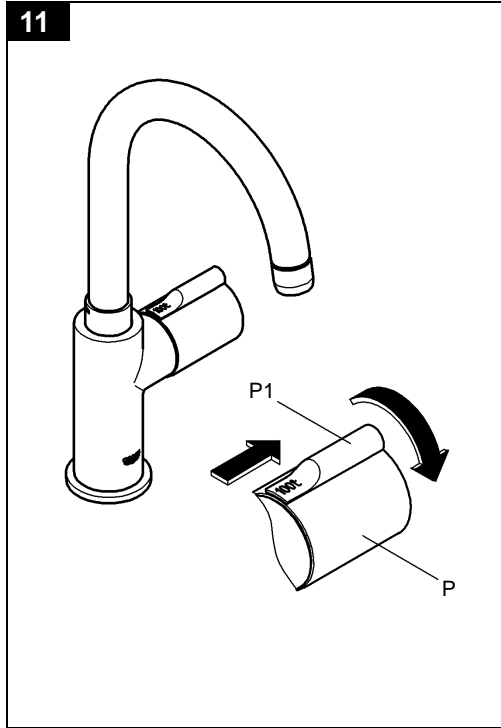
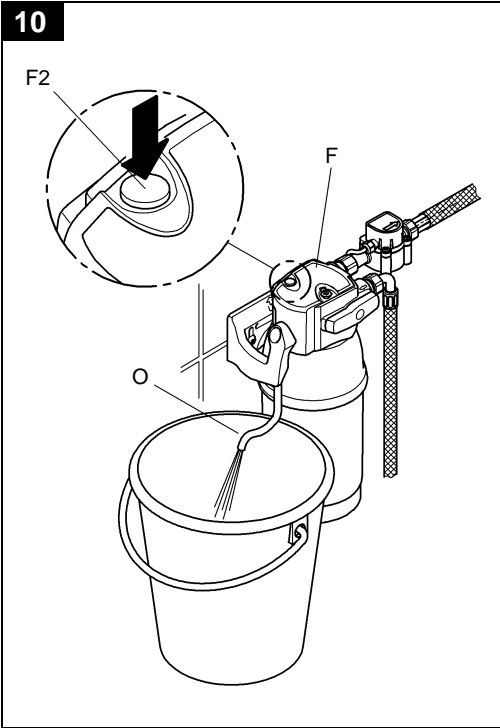

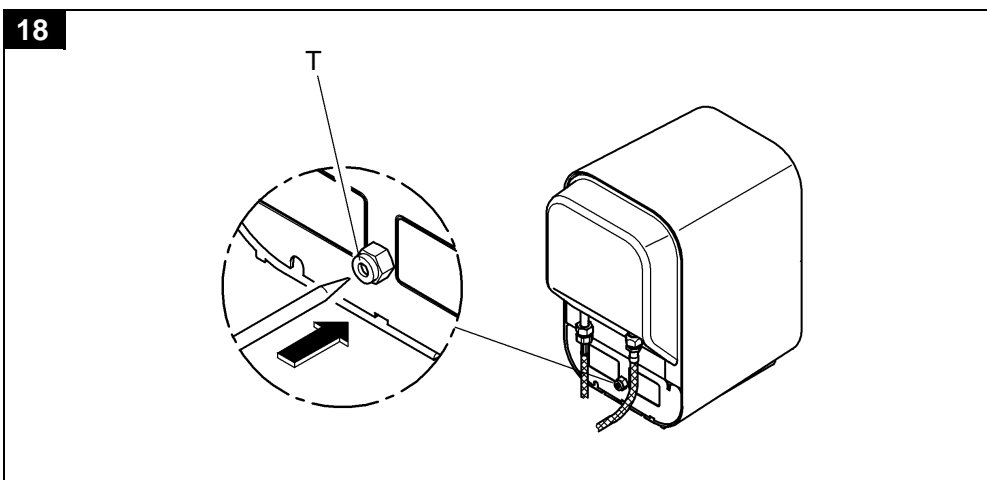
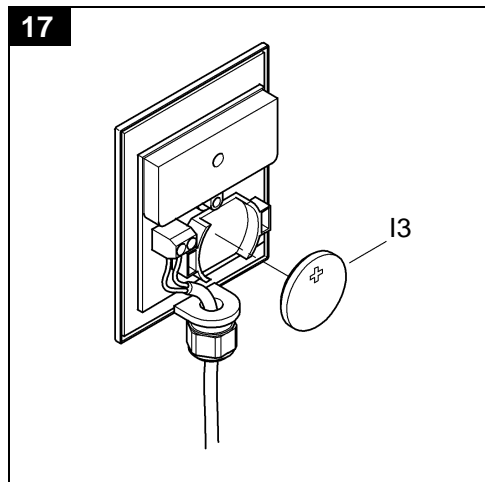
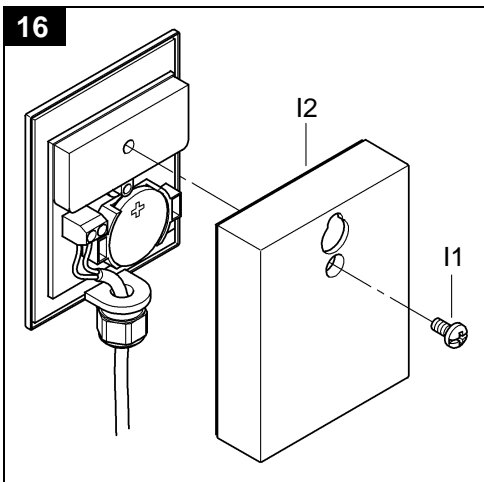
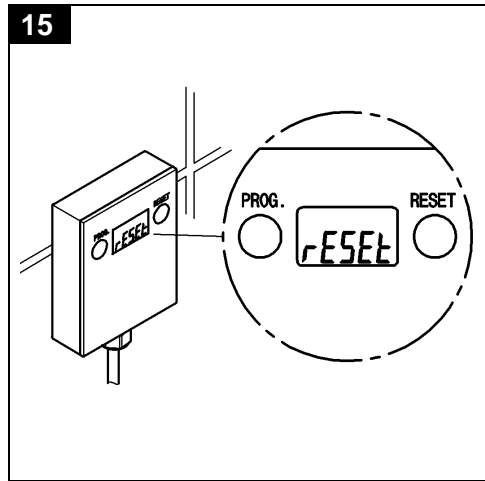
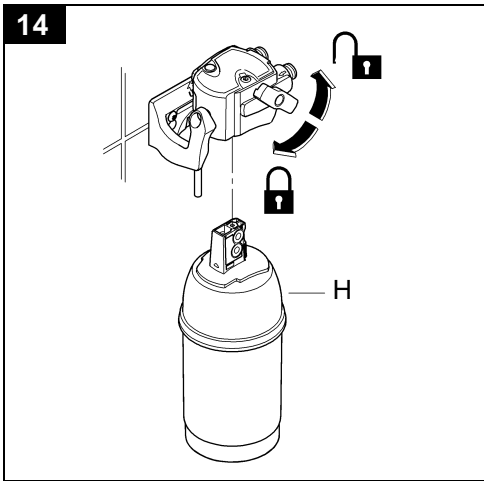

(D)
Grohe Deutschland
Vertriebs GmbH
Zur Porta 9
32457 Porta Westfalica
Tel.: +49 571 3989-333
Fax: +49 571 3989-999

(A)
GROHE Ges.m.b.H.
Wienerbergstraße 11/A7
1100 Wien
Tel.: +43 1 68060
Fax: +43 1 6884535

(B)
GROHE nv - sa
Diependaalweg 4a
3020 Winksele
Tel.: +32 16 230660
Fax: +32 16 239070

(BG)
Търговско представителство
Grohe AG България
Бизнес център Слатина
Ул. Слатинска 1
1574 София
Тел.: +359 2 9719959
+359 2 9712535
Факс.: +359 2 9712422

(CDN)
GROHE Canada Inc.
1230 Lakeshore Road East
Mississauga, Ontario
Canada, L5E 1E9
Tel.: +1 905 2712929
Fax: +1 905 2719494

(CH)
Grohe Switzerland SA
Bauarena Volketswil
Industriestrasse 18
8604 Volketswil
Tel.: +41 44 8777300
Fax: +41 44 8777320

(CN)
高仪 (上海)
卫生洁具有限公司
上海市黄陂北路227号
中区广场607-610室
电话: +86 21 63758878
传真: +86 21 63758865

(CY)
GROME Marketing (Cyprus) Ltd.
195B, Old Nicosia-Limassol Road
Dhali Industrial Zone
P.O. Box 27048
1641 Nicosia
Tel.: +357 22 465200
Fax: +357 22 379188

(CZ SK)
Grohe ČR s.r.o.
Zastoupení pro ČR a SR
V Oblouku 104, Čestlice
252 43 Průhonice
Tel.: +420 22509 1082
Fax: +420 22509 1085

www.grohe.com

(DK)
GROHE A/S
Walgerholm 11
3500 Vaerløse
Tel.: +45 44 656800
Fax: +45 44 650252

(E)
GROHE España S.A.
C/ Botanica, 78 - 88
Gran Via L'H - Distr. Econòmic
08908 L'Hospitalet de Llobregat
(Barcelona)
Tel.: +34 93 3368850
Fax: +34 93 3368851

(EST LT LV)
GROHE AG Eesti filiaal
Tartu mnt 16
10117 Tallinn
Tel.: +372 6616354
Fax: +372 6616364

(F)
GROHE s.à.r.l.
60, Boulevard de la Mission
Marchand
92400 Courbevoie - La Défense
Tel.: +33 1 49972900
Fax: +33 1 55702038

(FIN)
Oy Teknocalor Ab
Sinikellonkuja 4
01300 Vantaa
Tel.: +358 9 8254600
Fax: +358 9 826151

(GB)
GROHE Limited
Blays House, Wick Road
Englefield Green
Egham, Surrey, TW20 0HJ
Tel.: +44 871 200 3414
Fax: +44 871 200 3415

(GR)
N. Sapountzis S.A.
86, Kapodistriou & Roumelis Str.
142 35 N. Ionia - Athens
Tel.: +30 210 2712908
Fax: +30 210 2715608

(H)
GROHE Hungary Kft.
Röppentyű u. 53.
1139 Budapest
Tel.: +36 1 238 80 45
Fax: +36 1 238 07 13

(HR)
GROHE AG - Predstavništvo
Štefanovečka 10
10000 Zagreb
Tel.: +385 1 2989025
Fax: +385 1 2910962

(I)
GROHE S.p.A.
Via Castellazzo Nr. 9/B
20040 Cambiago (Milano)
Tel.: +39 2 959401
Fax: +39 2 95940263

(IND)
Grohe India Private Limited
The Great Eastern Centre
Gesco Corporate Centre
70 Nehru Place
New Dehli 110019
Tel.: +91 11 5561 9423 / 9513
Fax: +91 11 5561 9451

(IS)
BYKO hf.
Skemmuvegi 2
200 Kópavogur
Tel.: +354 515 4000
Fax: +354 515 4099

(J)
Grohe Japan Ltd.
TRC Building, 3F
1-1 Heiwajima 6-chome, Ota-ku
Tokyo 143-0006
Tel.: +81 3 32989730
Fax: +81 3 37673811

(N)
GROHE A/S
Nils Hansens vei 20
0667 Oslo
Tel.: +47 22 072070
Fax: +47 22 072071

(NL)
GROHE Nederland BV
Metaalstraat 2
2718 SW Zoetermeer
Tel.: +31 79 3680133
Fax: +31 79 3615129

(P)
GROHE Portugal
Componentes Sanitários, LDA
Zona Industrial de Areeiros,
Apt. 167
3850-200 Albergaria-a-Velha
Tel.: +351 234 529 900
Fax: +351 234 529 901

(PL)
GROHE Polska Sp. z o.o.
Pulawska 182 Street
02-670 Warszawa
Tel.: +48 22 5432 640
Fax: +48 22 5432 650

(RUS)
Представительство
Grohe AG
Москва, ул. Пусаковская 13, стр. 1
107140
тел.: +7 495 9819510
факс: +7 495 9819511

(RO)
Grohe AG Reprezentanta
Strada Nicolae Iorga 13,
Corp B
010432 Bucuresti (Sector 1)
Tel.: +40 21 2125050
Fax: +40 21 2125048

(S)
GROHE A/S
Kungsängsvägen 25
753 23 Uppsala
Tel.: +46 771 141314
Fax: +46 771 141315

(SLO)
GROSAN inženiring d.o.o.
Slandrova 4
1000 Ljubljana
Tel.: +386 1 5633060
Fax: +386 1 5633061

(TR)
GROME IC Ve Dis Ticaret
Limited Sirketi
Sun Plaza - Dereboyu Caddesi
Bilim Sokak. No: 5 Kat:10
34398 Maslak-Istanbul
Tel.: +90 212 3281344
Fax: +90 212 3281772

(UA)
Представництво
Grohe AG Україна
Вул. Івана Франка, 18-А
01030 Київ
тел.: +38 044 537 52 73
факс: +38 044 590 01 96

(USA)
GROHE America Inc.
241 Covington Drive
Bloomingtondale
Illinois, 61018
Tel.: +1 630 5827711
Fax: +1 630 5827722

**Eastern Mediterranean
Middle East - Africa
Area Sales Office:**
GROME Marketing (Cyprus) Ltd.
195B, Old Nicosia-Limassol Road
Dhali Industrial Zone
P.O. Box 27048
1641 Nicosia
Tel.: +357 22 465200
Fax: +357 22 379188

Far East Area Sales Office:
GROHE Pacific Pte. Ltd.
438 Alexandra Road
06-01/04 Alexandra Point
Singapore 119958
Tel.: +65 6311 3600
Fax: +65 6378 0855

GROHE
ENJOY WATER®