

20 892

Talia

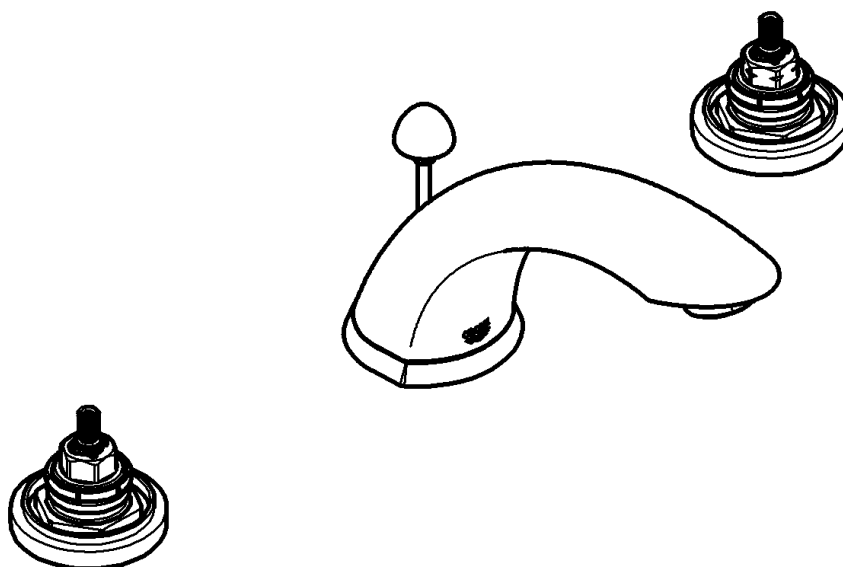

Talia

English4
Français6
Español8

Design & Quality Engineering GROHE Germany

96.155.031/ÄM 215369/09.09

GROHE

ENJOY WATER®

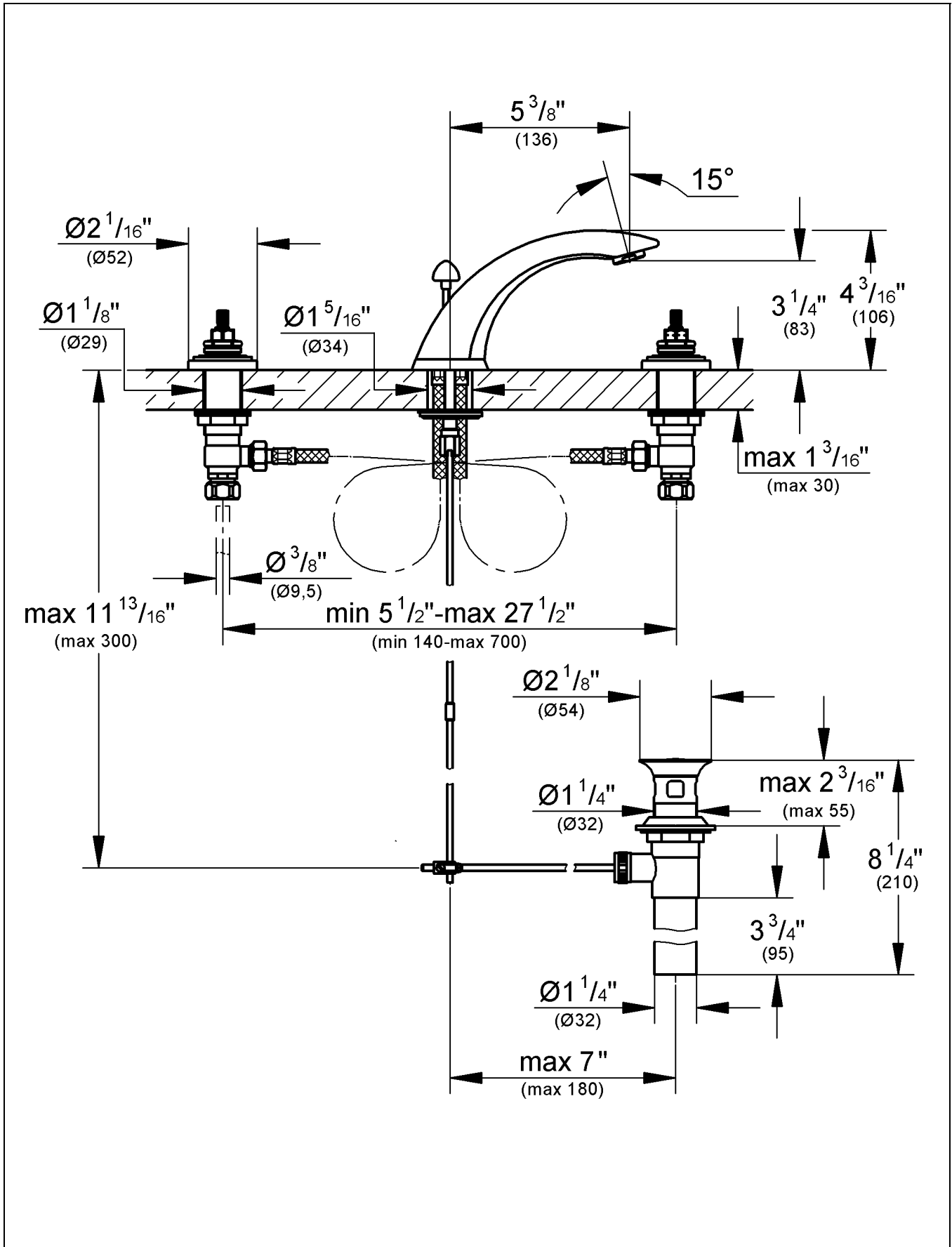

Please pass these instructions on to the end user of the fitting!
 S.v.p remettre cette instruction à l'utilisateur de la robinetterie!
 Entregue estas instrucciones al usuario final de la grifería!

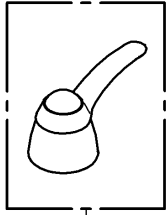

*18 077

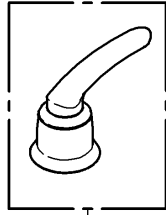

*18 085

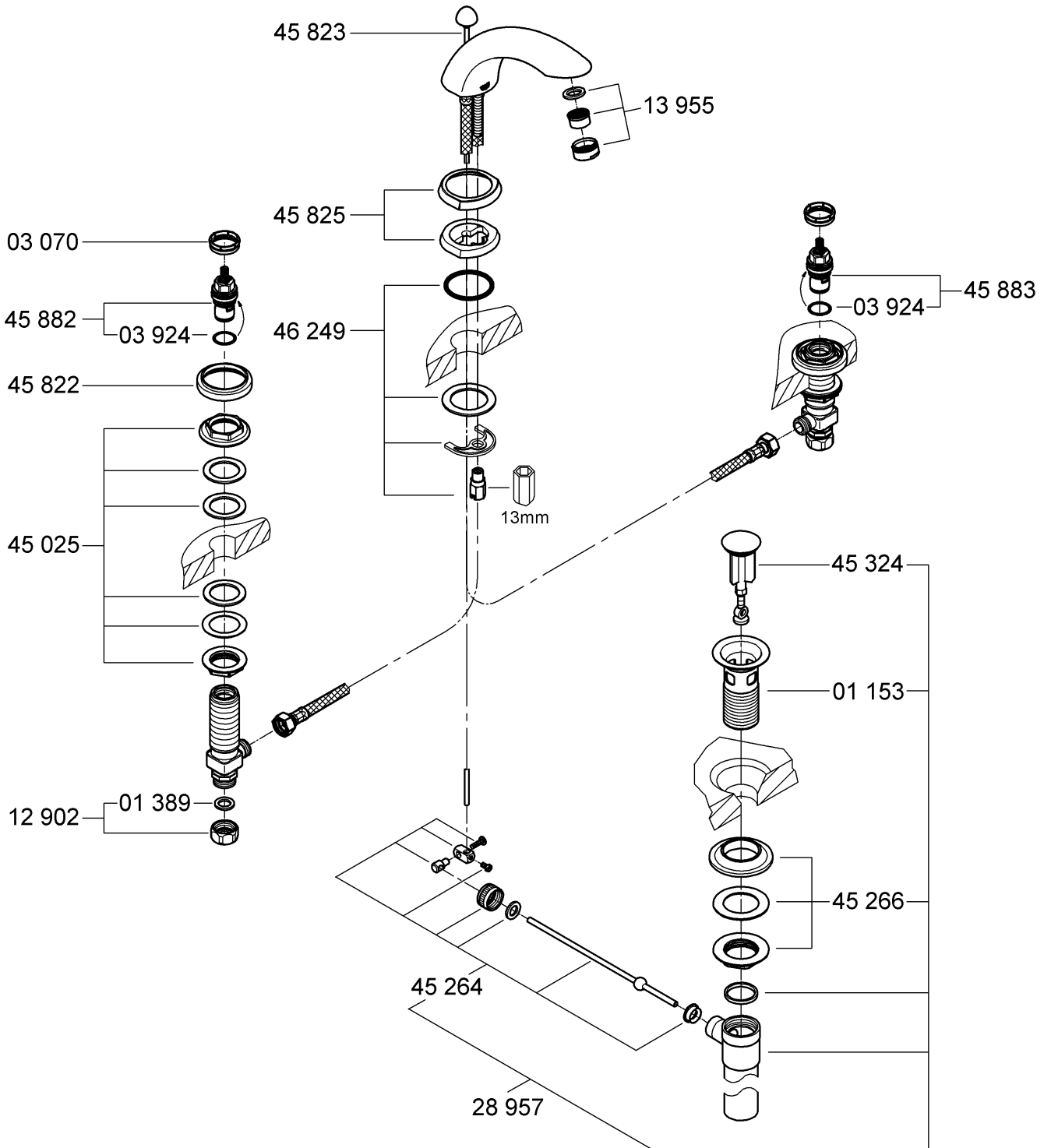

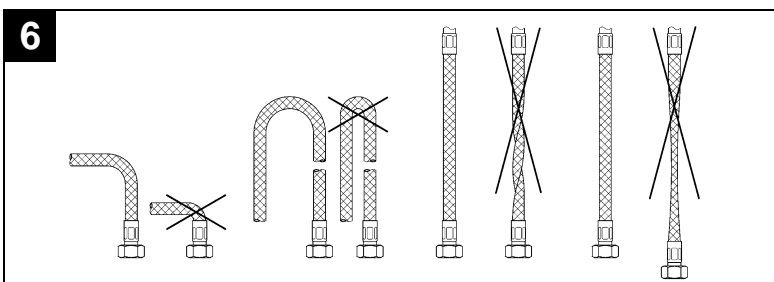
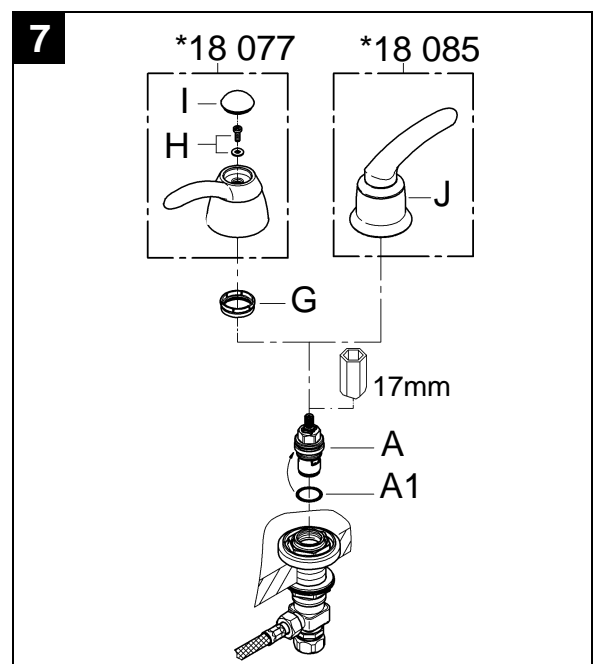
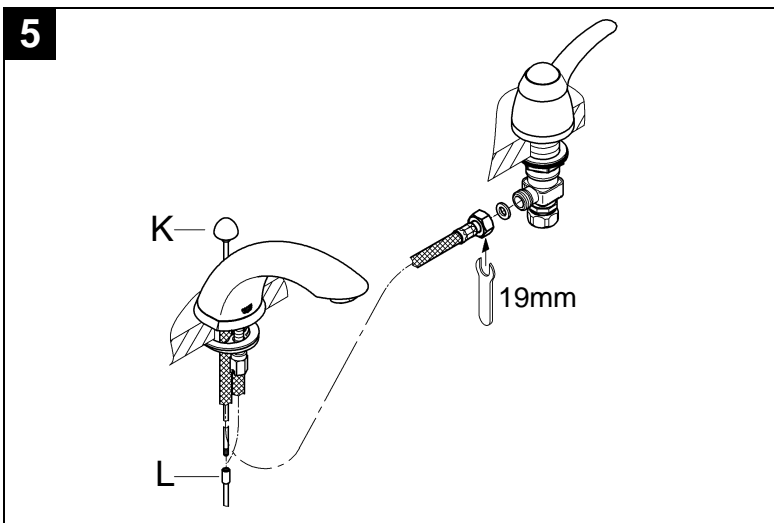
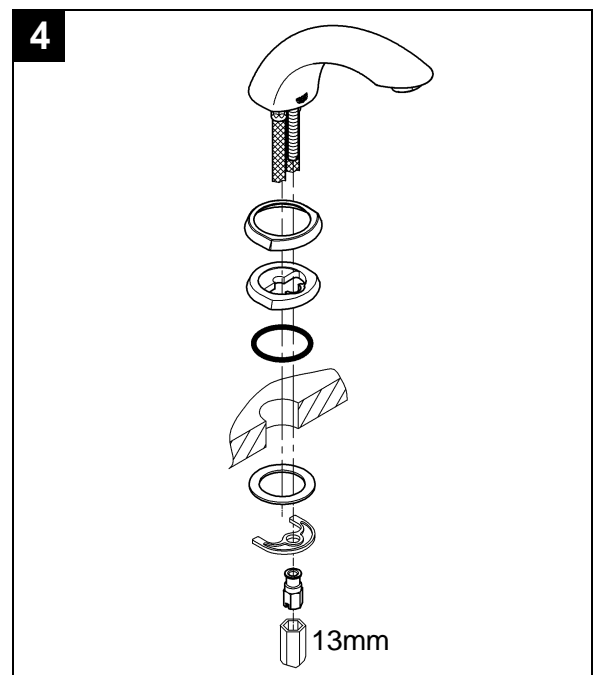
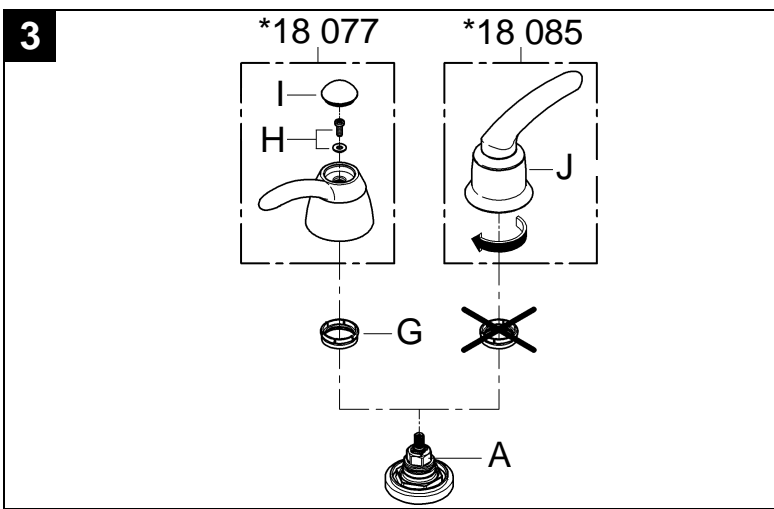
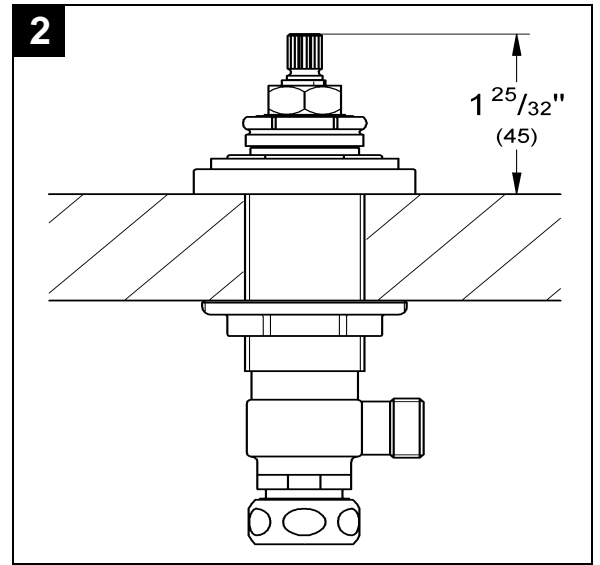
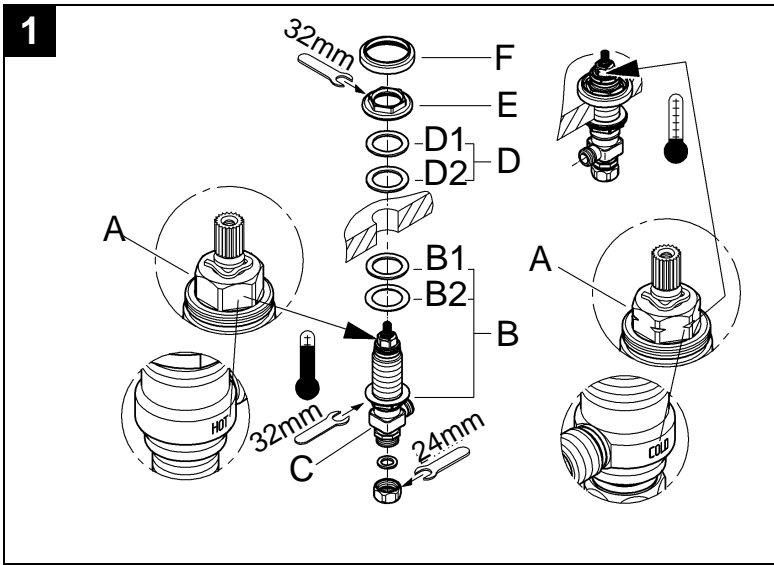

English

Application

Operation is possible in conjunction with:

- Pressurized storage heaters

Operation is **not** possible with:

- Low-pressure storage heaters (displacement water heaters)

Specifications

- Max. flow

GROHE WaterCare 8.3 L/min or 2.2 gpm/60 psi
5.7 L/min or 1.5 gpm/60 psi

- Flow pressure

- min. 7.25 psi
- recommended 14.5 - 72.5 psi
- greater than 72.5 psi, fit pressure reducing valve

- Max. operating pressure

145 psi

- Test pressure

232 psi

- Temperature

- max. (hot water inlet) 176 °F

- Water connection

cold on right side
hot on left side

Note:

Major pressure differences between cold and hot water supply should be avoided.

Installation

Refer to the dimensional drawing on fold-out page I.

Flush piping system prior and after installation of faucet thoroughly!

Side valves, see figs. [1] and [2].

- Valve with a groove on the top edge of the cartridge (A) and in addition marked with blue tape should be mounted on the right (cold water) side.

- Valve without a groove on the top edge of the cartridge (A) and in addition marked with red tape should be mounted on the left (hot water) side.

1. Screw the mounting set (B) to the bottom of the thread of the side valve (C).

Make sure that the rubber washer (B1) is on the top of the fiber washer (B2).

2. Insert the side valve (C) through the basin hole from below.

3. Slide on seals (D) and screw on nut (E).

Make sure that the fiber washer (D1) is on the top of the rubber washer (D2).

4. With 32mm open-ended spanner fasten the side valve (C).

The distance between the top of the headpart and the basin must be 1 25/32", see fig. [2].

5. Screw the escutcheon (F) down to the nut (E), see fig. [1].

Install lever (18 077)

not included in the scope of delivery, see fig. [3].

- Push ring (G) onto headpart (A).
- Push on lever.
- Tighten with screw (H) and insert cap (I).

Install lever (18 085) not included in the scope of delivery.

- Push on lever complete and screw cap (J) onto headpart (A).

Fit spout, see fig [4].

Mount lift rod, see fig. [5].

Insert the lift rod (K) through the spout and screw on the lower lift rod (L).

The connector is at the lower lift rod (L).

Fit pop-up drain (28 957), see fold-out page I, ensure that flange of pop-up drain is sealed.

Connect wideset, see figs. [5] and [6].

Connect the side valves to the water supply. Ensure the supplied washers are used for all connections.

The cold water supply should be connected on the right side valve (marked blue) and the hot water supply to the left valve (marked red).

Open cold and hot water supply and check connections for leakage!

Maintenance

Inspect and clean all parts, replace as necessary and grease with special grease.

Shut off cold and hot water supply!

I. Replacing the headpart, see fig. [7].

1. Remove lever (18 077):
 - Detach cover cap (I) and screw out screw (H).
 - Pull off lever.
 - Pull off ring (G).

Lever (18 085):

- Unscrew cap (J) and pull off lever complete.

2. Unscrew headpart (A) using a 17mm socket wrench.

3. Change complete headpart (A) or O-ring (A1).

Observe the different replacement part numbers of the headparts, see fold-out page I.

II. Unscrew and clean flow regulator (13 955), see fold-out page I.

Assemble in reverse order.

Replacement parts, see fold-out page I (* = special accessories).

Care

Instructions for care of this faucet will be found in the Limited Warranty supplement.

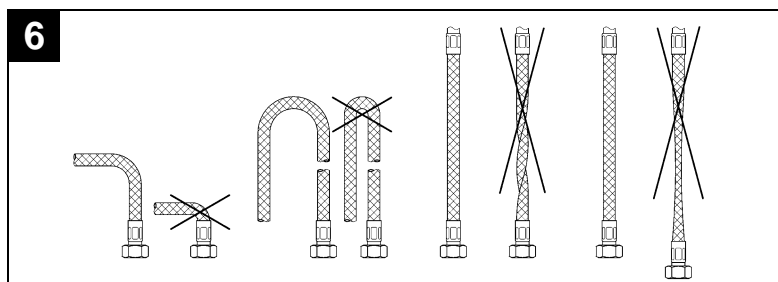
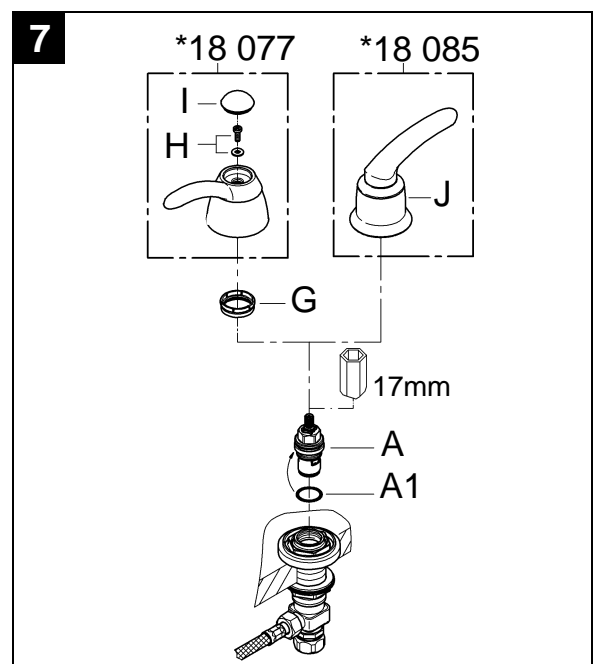
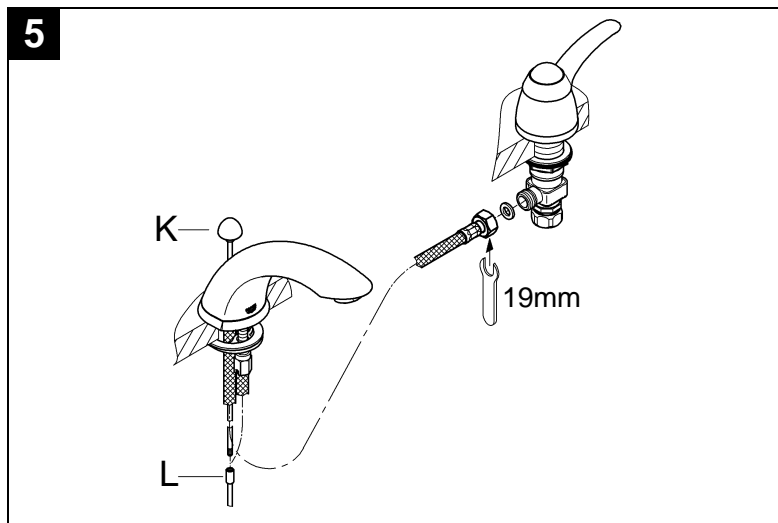
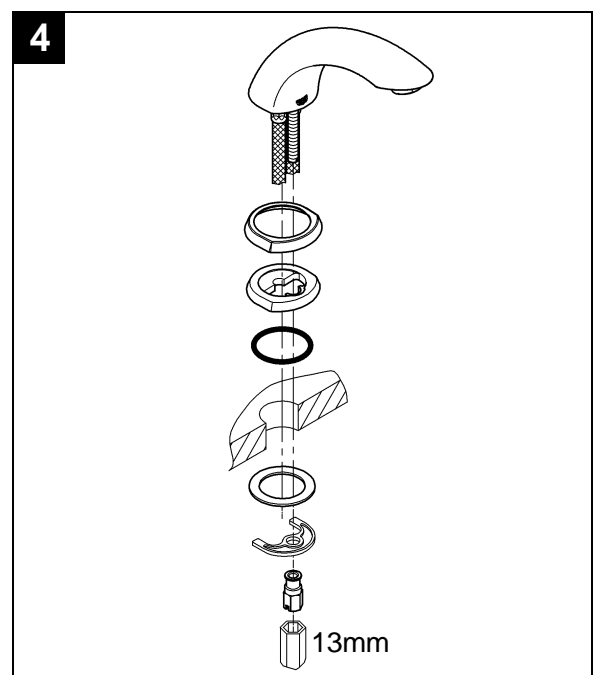
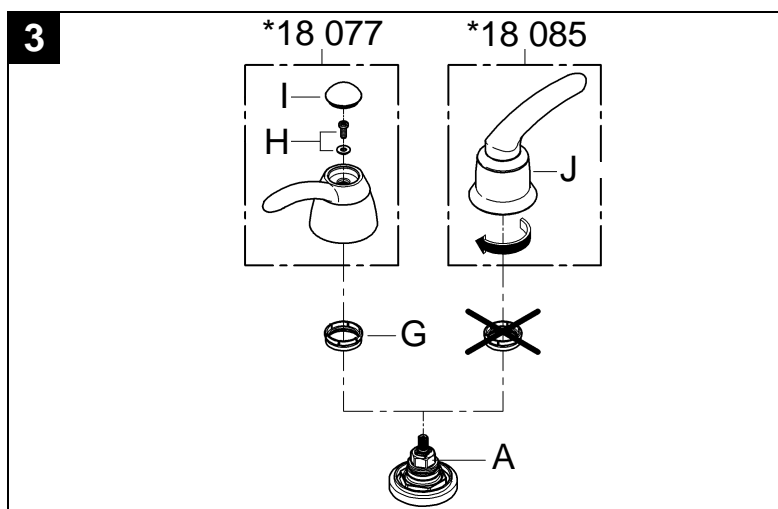
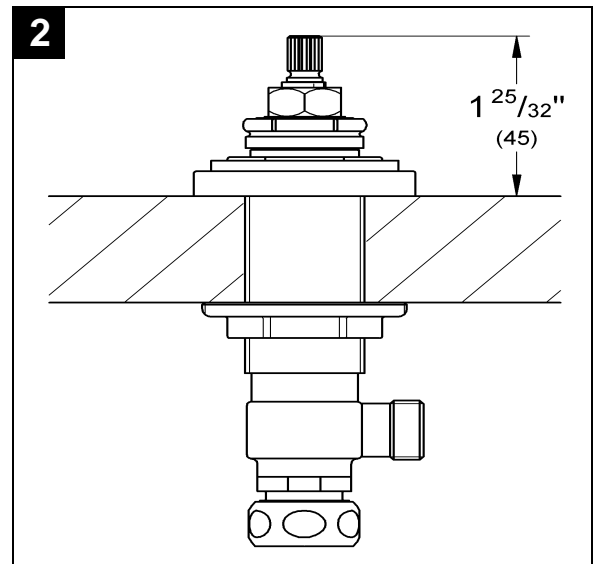
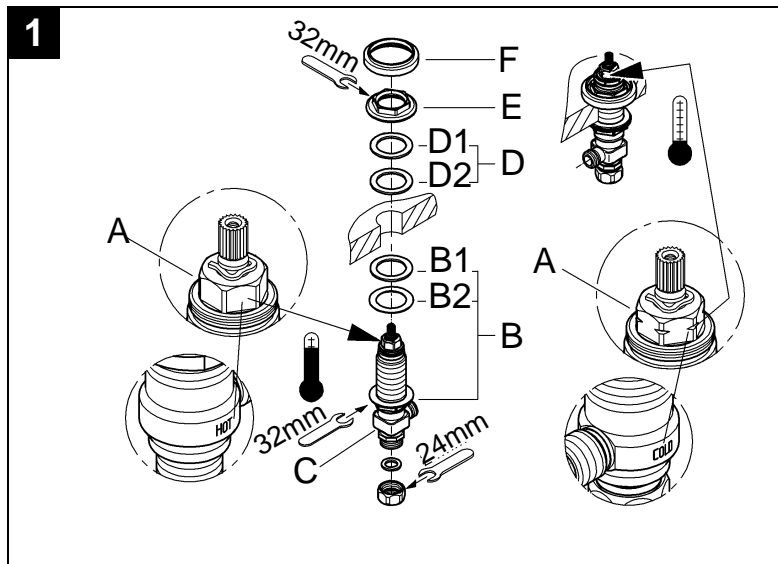

Français

Domaine d'application

Le service est possible en combinaison avec:

- Des chauffe-eau à accumulateurs sous pression

Le service **n'est pas** possible en combinaison avec:

- Des systèmes d'eau chaude à écoulement libre

Caractéristiques techniques

- Débit maxi.

8,3 l/min ou 2,2 g/min/4,1 bar

GROHE WaterCare

5,7 l/min ou 1,5 g/min/4,1 bar

- Pression dynamique

- mini 0,5 bar

- recommandée 1 à 5 bars

- Installer un réducteur de pression lorsque la pression statique est supérieure à 5 bars.

- Pression de service maxi. 10 bars

- Pression d'épreuve 16 bars

- Température

- maxi. (arrivée d'eau chaude) 80 °C

- Raccordement d'eau froide côté droit

chaude côté gauche

Remarque:

Eviter toutes différences importantes de pression entre les raccords d'eau froide et d'eau chaude!

Installation

Tenir compte de la cote du schéma sur le volet I.

Bien rincer les canalisations avant et après l'installation!

Robinets d'arrêt, voir figs. [1] et [2].

- Le robinet avec une rainure sur le capot (A) et repéré par du ruban bleu doit être posé sur le côté droit (eau froide).

- Le robinet sans rainure sur le capot (A) et repéré par du ruban rouge doit être posé sur le côté gauche (eau chaude).

1. Visser au préalable la fixation (B) sur le robinet d'arrêt (C) de la d'au d'assembleur.

Assurez-vous que la rondelle en caoutchouc (B1) est sur le dessus de la rondelle de fibre (B2).

2. Introduire le robinet d'arrêt (C) dans le trou du lavabo, par le bas.

3. Faire coulisser les joints (D) et visser l'écrou (E).

Assurez-vous que la rondelle de fibre (D1) est sur le dessus de la rondelle en caoutchouc (D2).

4. Fixer le robinet d'arrêt (C) avec une clé plate de 32mm. La distance de la base au tête en céramique et le lavabo doit être de 45mm, voir fig. [2].

5. Visser la rosace (F) vers le bas l'écrou (E), voir fig. [1].

Installer le levier (18 077) non compris dans le volume de livraison, voir fig. [3].

- Poussez l'anneau (G) sur la tête (A).

- Poussez le levier.

- Serrez avec la vis (H) et introduire le capot (I).

Installer le levier (18 085) non compris dans le volume de livraison.

- Poussez le levier complète et visser le capuchon (J) sur la tête (A).

Monter le bec, voir fig. [4].

Montage de la tirette, voir fig. [5].

Insérer la tirette (K) dans le bec et la visser sur la tirette inférieure (L).

La tirette de vidage inférieure (L) comporte le raccord.

Monter la bonde de vidage (28 957), voir volet I, s'assurer que le joint de clapet est étanche.

Brancher la robinetterie, voir figs. [5] et [6].

Raccorder les robinets d'arrêt à l'alimentation en eau.

S'assurer que toutes les rondelles fournies sont utilisées pour les raccords.

L'arrivée d'eau froide doit être raccordée au robinet droit (repéré en bleu) et l'arrivée d'eau chaude au robinet gauche (repéré en rouge).

Ouvrir les arrivées d'eau froide et d'eau chaude et vérifier l'étanchéité des raccords!

Maintenance

Vérifier et nettoyer toutes les pièces, les remplacer si nécessaire et les lubrifier avec de la graisse spéciale.

Fermer les arrivées d'eau froide et d'eau chaude!

I. Remplacement de la tête, voir fig. [7].

1. Desserrer le levier (18 077):

- Retirer le capot (I) et dévisser la vis (H).

- Ôter le levier.

- Ôter l'anneau (G).

Levier (18 085):

- Retirer le capuchon (J) et ôter le levier complète.

2. Dévisser la tête (A) avec une clé à douille 17mm.

3. Changer complètement la tête (A) ou le joint torique (A1).

Observer les diverses références de pièces de rechange des têtes, voir volet I.

II. Déposer et nettoyer la régulateur de jet (13 955), voir volet I.

Le montage s'effectue dans l'ordre inverse.

Pièces de rechange, voir volet I (* = accessoires en option).

Entretien

Vouez trouverez les instructions d'entretien de ce mitigeur dans le supplément Garantie Limitée.

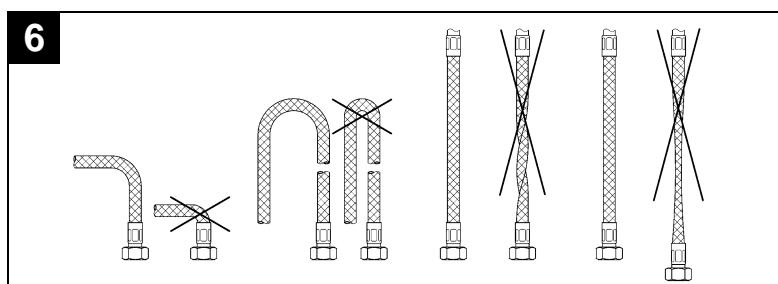
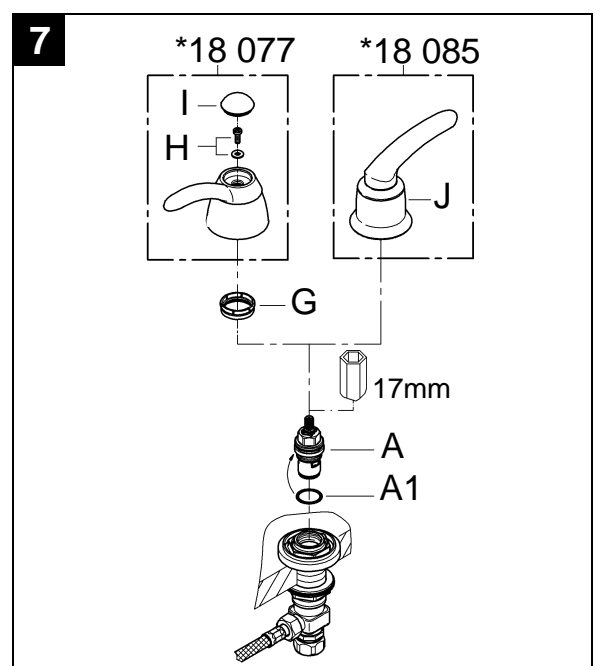
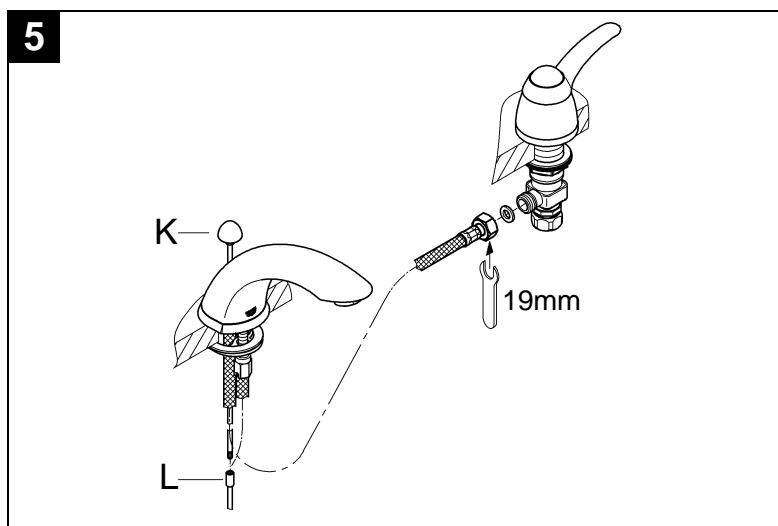
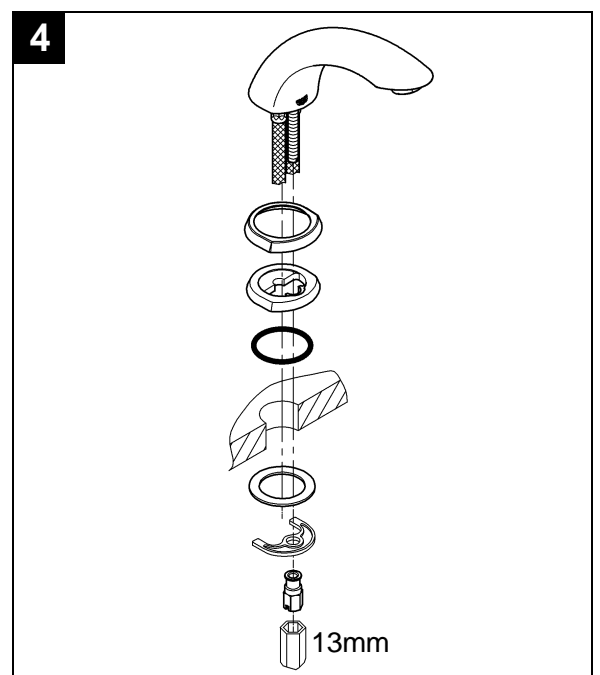
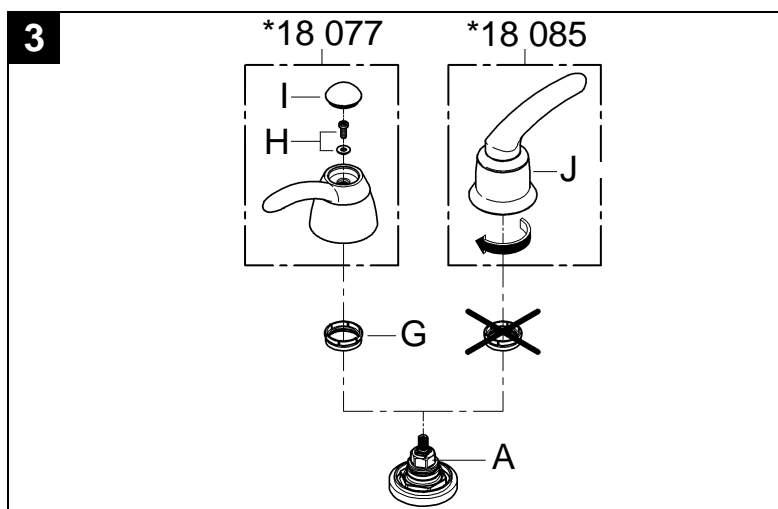
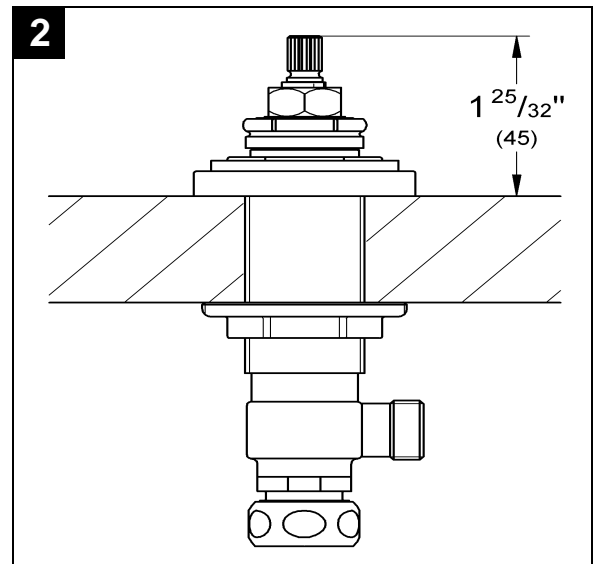
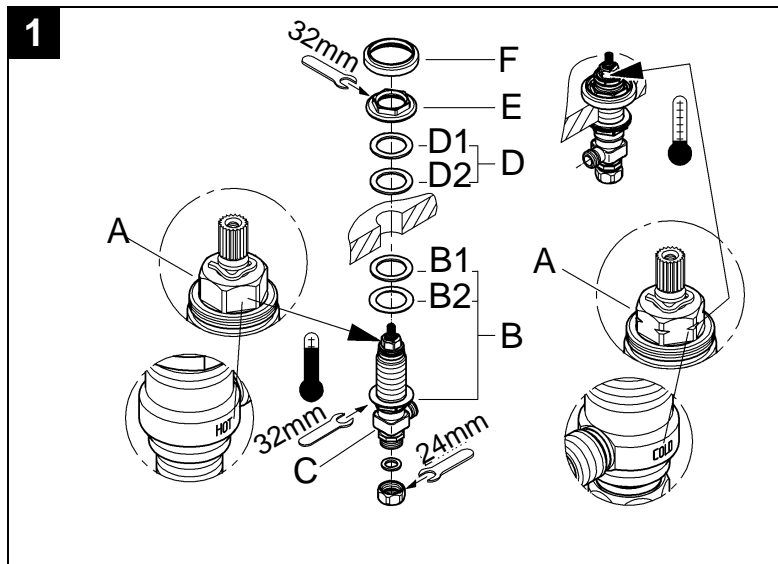

Español

Campo de aplicación

Es posible el funcionamiento en conjunción con:

- Acumuladores de presión

No instalar con:

- Acumuladores de baja presión (calentadores de agua sin presión)

Datos técnicos

- Caudal máx.
8.3 L/min o 2.2 gpm/60 psi
GROHE WaterCare 5.7 L/min o 1.5 gpm/60 psi
- Presión de trabajo
- min. 7,25 psi
- recomendada 14,5 - 72,5 psi
- mayor de 72,5 psi, instalar válvula reductoras de presión
- Presión máx. de funcionamiento 145 psi
- Presión de verificación 232 psi
- Temperatura
- máx. (entrada de agua caliente) 176 °F
- Toma de agua fría en lado derecho
caliente en lado izquierdo

Nota:

Evítense diferencias de presión importantes entre la entrada de agua fría y caliente.

Instalación

Respetar el croquis de la página desplegable I.

¡Purgar a fondo el sistema de tuberías antes y después de la instalación!

Válvulas laterales, ver las figs. [1] y [2].

- La válvula con una ranura en la parte superior del cabezal (A) que además está marcada con cinta azul debe montarse a la derecha (agua fría).
 - La válvula sin una ranura en la parte superior del cabezal (A) que además está marcada con cinta roja debe montarse a la izquierda (agua caliente).
1. Atornille el grupo de montaje (B) determinado al fondo de la cuerda de rosca de la válvula lateral (C). Cerciórese de que la arandela de goma (B1) esté en la tapa de la arandela de la fibra (B2).
 2. Inserte la válvula lateral (C) desde abajo a través del agujero de la pila.
 3. Coloque las juntas (D) y atornille la tuerca (E). Cerciórese de que la arandela de la fibra (D1) esté en la tapa de la arandela de goma (D2).
 4. Fijar la válvula lateral (C) con una llave de boca de 32mm. La distancia desde la montura cerámica y la encimera del lavabo debe ser de 1 25/32", ver la fig. [2].
 5. Atornille el rosetón (F) abajo la tuerca (E), ver la fig. [1].

Instalar la palanca (18 077) no pertenece a los componentes suministrados, ver la fig. [3].

- Empuje el anillo (G) sobre montura (A).
- Empuje la palanca.
- Apriete con el tornillo (H) y inserte la tapa de cobertura (I).

Instalar la palanca (18 085) no pertenece a los componentes suministrados.

- Empuje la palanca completa y rosca la tapa (J) sobre montura (A).

Montar el caño, ver fig. [4].

Montar el tirador, ver fig. [5].

Inserte la varilla de elevación (K) a través del caño y atornillelo a la varilla de elevación inferior (L).

El conector está en la varilla de elevación inferior (L).

Montar el desagüe (28 957), ver la página desplegable I, asegurarse de que esté sellado el cuerpo de la válvula del desagüe.

Acople el conjunto, véanse las figs. [5] y [6].

Conecte las válvulas laterales a la toma de agua. Asegúrese de que en todas las conexiones se emplean las arandelas suministradas.

La toma de agua fría debe conectarse a la válvula lateral derecha (marcada en azul) y la toma de agua caliente a la válvula izquierda (marcada en rojo).

¡Abrir las llaves de pasa del agua fría y del agua caliente y comprobar la estanqueidad de las conexiones!

Mantenimiento

Inspeccione y limpie todas las piezas, sustitúyalas en caso necesario y lubríquelas con grasa especial.

¡Cerrar las llaves de paso del agua fría y del agua caliente!

I. Cambio de la montura, ver la fig. [7].

1. Quitar la palanca (18 077):
 - Separe la tapa de cobertura (I) y desenrosca el tornillo (H).
 - Quite la palanca.
 - Quite el anillo (G).
- Palanca (18 085):
 - Desenrosca la tapa (J) y quite la palanca completa.
2. Desenrosca la montura (A) mediante una llave de vaso de 17mm.
3. Cambiar la montura (A) completa o la junta tórica (A1).

Tener en cuenta los diferentes números de referencia de los repuestos de las monturas, ver página desplegable I.

II. Desenrosca y limpiar el aireador (13 955), ver página desplegable I.

Efectuar el montaje en el orden inverso.

Piezas de recambio, ver página desplegable I (* = accesorios especiales).

Cuidados

En el suplemento Garantía a Limitada encontrará las instrucciones relativas al cuidado de esta batería.

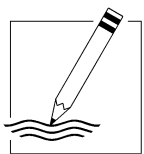

A series of 20 horizontal lines spanning the width of the page, providing a template for handwriting practice.



www.grohe.com

Grohe America Inc.
241 Covington Drive
Bloomington, IL
60108
U.S.A.
Technical Services
Phone: 630/582-7711
Fax: 630/582-7722

Grohe Canada Inc.
1230 Lakeshore Road East
Mississauga, Ontario
Canada, L5E 1E9
Technical Services
Services Techniques
Phone/Tél: 905/271-2929
Fax/Télécopieur: 905/271-9494