

*Pure Freude  
an Wasser*



WATER.  
INTELLIGENCE.  
ENJOYMENT.



# „CHCEMY SPEŁNIAĆ MARZENIA O INTELIGENTNYCH DOMACH, W KTÓRYCH KORZYSTANIE Z WODY JEST PRZYJEMNOŚCIĄ.”

## Drodzy Klienci,

Przed Wami specjalne wydanie GROHE Magazine ISH 2017 “Water. Intelligence. Enjoyment.” („Woda. Inteligencja. Przyjemność.”). Targi ISH we Frankfurcie nad Menem to wiodące, światowe wydarzenie w branżach rozwiązań wodnych i energetycznych. Naszym wyzwaniem jest kształtowanie przyszłości przez odkrywanie sposobów na wykorzystanie inteligentnych technologii, w celu zwiększenia przyjemności korzystania z wody przez naszych klientów w ich codziennym życiu.

Woda jest podstawową substancją w naszych domach. Dlatego misją, którą stawia przed sobą GROHE, jest dostarczanie jej w sposób inteligentny i przyjemny. Dowodem na nasze zaangażowanie w tej materii są innowacje technologiczne na miarę XXI wieku, które zaprezentowaliśmy na tegorocznych targach ISH.

GROHE Blue Home to wyjątkowy system kuchenny, który sprawia, że zwykła woda staje się produktem o jakości klasy premium – idealnie przefiltrowana, o czystym smaku, niegazowana, lekko gazowana lub gazowana. Natomiast system GROHE Red jest rozwiązaniem, które stanie się centralnym punktem w Państwa kuchni, ponieważ pozwala cieszyć się filtrowaną, wrzącą wodą prosto z baterii.

Otwieramy zupełnie nowy rozdział w kategorii inteligentnych technologii do domów. GROHE Sense i GROHE Sense Guard to produkty zapewniające najwyższy poziom ochrony gospodarstw domowych przed zagrożeniami związanymi z wodą. GROHE Sense jest w stanie wykryć nawet najmniejszy wyciek wody oraz

ochronić dom przed zalaniem lub zawilgoceniem. GROHE Sense Guard natomiast, daje możliwość natychmiastowego odcięcia doprowadzania wody, nie dopuszczając tym samym do wystąpienia szkód.

Jesteśmy przekonani, że nasza nowa linia GROHE Sense odniesie sukces na miarę innego bestsellera: GROHE SmartControl. To cieszący się popularnością system prysznicowy z intuicyjnym interfejsem, pozwalającym na wybór preferowanego strumienia za pomocą jednego przycisku, który wystarczy jedynie przekręcić, by regulować temperaturę i natężenie przepływu wody. Teraz dostępny jest również w wersji do zabudowy podtynkowej.

Nowa linia GROHE Ceramics to kolejny ekscytujący krok w naszej wizji, której celem jest oferowanie idealnie dopasowanych, kompletnych rozwiązań do łazienek. GROHE łączy 100 lat doświadczenia Lixil w produkcji ceramiki, ze swoją wiodącą pozycją w dziedzinie tworzenia armatury łazienkowej. Dzięki temu klienci mają wyjątkową możliwość idealnego dopasowania armatury do urządzeń sanitarnych.

Natomiast system prysznicowy AquaSymphony wprowadza w świat zupełnie wyjątkowych przeżyć podczas kąpieli. Ciesz się czystym luksusem w swoim domu, dzięki połączeniu zmysłowego strumienia wody z delikatnym oświetleniem i muzyką poprawiającą nastrój.

Aby dowiedzieć się więcej o tym, jak GROHE może pomóc wypełnić dom wodą, inteligentnymi rozwiązaniami i przyjemnością, prosimy zapoznać się z naszym magazynem, specjalnie przygotowanym na targi ISH 2017.

**Michael Rauterkus**  
Chief Executive Officer  
Grohe AG

# SPIS TREŚCI

## 10

### WATER

- 14 GROHE Blue Home
- 22 Essence
- 28 Lineare



## 32

### INTELLIGENCE

- 36 GROHE Sense & Sense Guard
- 46 GROHE SmartControl
- 52 GROHE Rapido SmartBox



## 58

### ENJOYMENT

- 62 AquaSymphony
- 70 Sensia Arena
- 74 GROHE Ceramics

## 82

### NOWOŚCI

- 84 Rainshower 310 2-Jet
- 86 Tempesta 210
- 87 Euphoria 260 SmartControl
- 90 GROHE Red
- 92 Essence Professional
- 93 Concetto Professional
- 94 GROHE Flush Plates
- 95 Szklana pokrywa Skate Cosmopolitan
- 96 Essence E and Eurocube E
- 97 Grohtherm Special



# PURE FREUDE AN WASSER.

Życiodajna i niosąca radość – woda sama w sobie jest źródłem inspiracji dla naszej wyróżniającej się oferty produktów. Każdy z nich stworzyliśmy w oparciu o cztery wartości: Jakość, Technologia, Design i Zrównoważony rozwój. Zachowanie równowagi między nimi sprawia, że nasza oferta jest źródłem przyjemności korzystania z wody.



## JAKOŚĆ

### NIEMIECKA JAKOŚĆ ŹRÓDŁEM ZAUFANIA KLIENTÓW

Dążymy do doskonałości, która wykracza poza nasze produkty. Zasadniczo naszym celem jest osiągnięcie pełnej doskonałości na każdym etapie – począwszy od projektu, poprzez produkcję, a skończywszy na obsłudze klienta. Nasza historia wspaniałej niemieckiej inżynierii, rygorystycznych testów wewnętrznych i licznych zewnętrznych certyfikacji, wzbudza pełne zaufanie klientów do marki, na której mogą polegać.

## TECHNOLOGIA

### TECHNOLOGIA WOBEC ŻYWIOŁU WODY

Poprzez nasze stałe poszukiwanie innowacji technologicznych, dążymy do zintegrowania najnowszych możliwości cyfrowych i tworzymy inteligentne rozwiązania, które dają naszym klientom większą przyjemność korzystania z wody. Nasi wewnętrzni eksperci poskramiają moc wody, aby codziennie ulepszać doznania klientów – to chwila prawdy dla naszych produktów i marki.



## WZORNICTWO

### CHARAKTERYSTYCZNY DESIGN PERFEKCYJNIE WYKONANY

Sposób, w jaki przemawia do nas empatyczny i intuicyjny projekt daje nam możliwość tworzenia produktów, które sprawiają wrażenie szytych na miarę. To unikatowe DNA GROHE, zarówno ergonomiczne, jak i wyróżniające się wizualnie, pozwoliło nam na zdobycie licznych nagród w dziedzinie wzornictwa: światowej klasy referencje to dowód na uznanie, jakim cieszymy się na całym świecie.



## ZRÓWNOWAŻONY ROZWÓJ

### GWARANCJA PRZYJEMNOŚCI KORZYSTANIA Z WODY PRZEZ LATA

Woda jest podstawową i jedną z najbardziej fascynujących substancji na Ziemi. Dlatego chcemy oferować zarówno obecnym klientom, jak i przyszłym pokoleniom, produkty oparte na zrównoważonych rozwiązaniach, takich jak GROHE Blue, GROHE EcoJoy i GROHE SilkMove ES. Liczne wyrazy uznania potwierdzają nasze zaangażowanie w ochronę planety.

**WATER.**  
INTELLIGENCE.  
ENJOYMENT.



## PO PROSTU WSPANIAŁE UCZUCIE

Woda to podstawowy element w naszym życiu. Składa się z niej w dużej mierze nasze ciało, wykorzystujemy ją podczas budowy naszych domów. Woda otacza nas i towarzyszy nam przez całe życie. Jest też źródłem przeżyć. Uczucie kropli na dłoniach lub twarzy, to prosta, lecz cudowna przyjemność. Smak wody również ma ogromne znaczenie, ponieważ pomaga naszemu podniebieniu określać wszystkie inne smaki. W przyrodzie woda to także źródło przeżyć: wiosenny deszcz, wzburzony potok w lesie, górski wodospad, morze – wszystko to może nieść ze sobą głęboko poruszające przeżycia. 7,5 miliarda ludzi na całym świecie polega na tym cennym składniku. Dlatego wykorzystujemy pomysłowość technologii, aby zapewnić wszystkim unikalne przeżycia związane z wodą w domu.

WODA  
JEST  
WSZĘDZIE

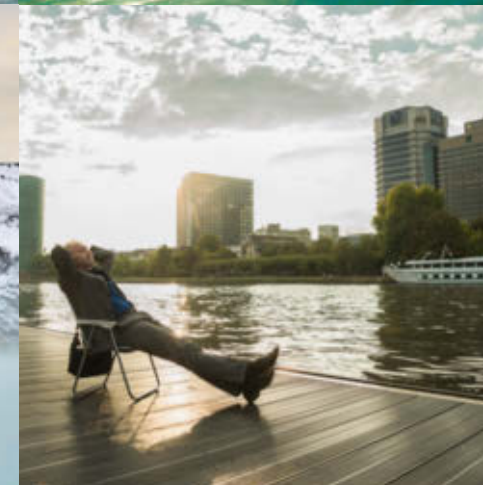

### KAŻDA KROPLA JEST CENNA

Kiedy rozejrzemy się wokół wydaje się, że wody mamy pod dostatkiem. Czy wiesz, że tylko 3% wody na Ziemi jest zdatne do picia?

### OCHRONA PLANETY

Woda jest jedną z najistotniejszych substancji na Ziemi. Dlatego naszym klientom chcemy oferować produkty oparte na zrównoważonych rozwiązaniach, takich jak GROHE Blue, GROHE EcoJoy i GROHE SilkMove ES.



Ponad dwie trzecie powierzchni Ziemi pokrywa woda. Największa jej część znajduje się w oceanach, ale woda jest również w rzekach i jeziorach, pokrywach lodowych i lodowcach, w powietrzu w formie pary oraz w glebie w postaci wilgoci. Nasze ciało składa się z wody w 60 %, a mózg w 70 %. Woda amortyzuje i nawilża nasze stawy, odżywia i chroni tkanki, utrzymuje temperaturę ciała w normie i pomaga w usuwaniu zbędnych substancji. Woda to absolutne odświeżenie.

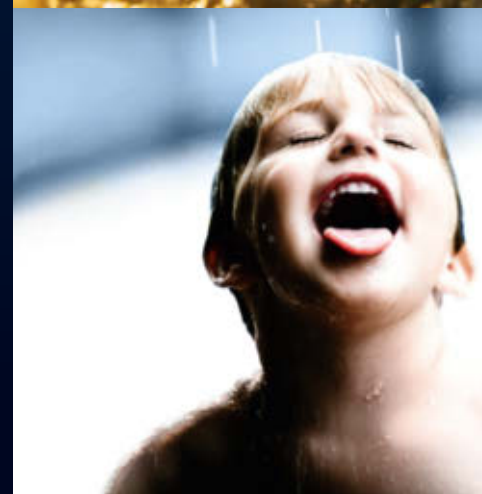
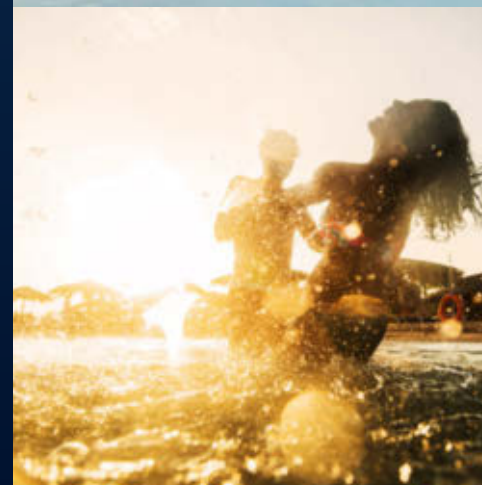

### KORZYSTAJMY ODPOWIEDZIALNIE

Woda jest tak cenna, że wszyscy powinniśmy robić wszystko, co w naszej mocy, aby oszczędzać jej jak najwięcej każdego dnia. Na przykład proste wyłączenie baterii, podczas mycia zębów pozwoli zaoszczędzić sześć litrów wody na minutę.

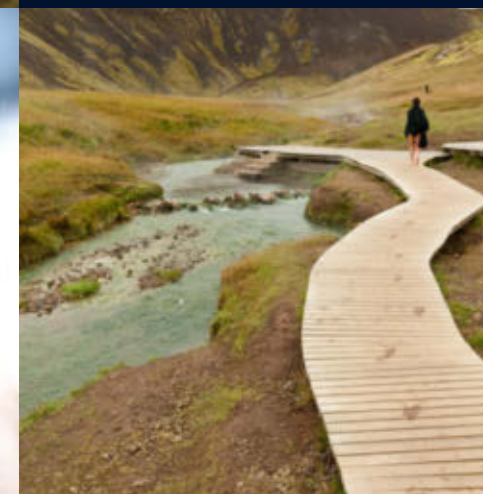



# UNBOTTLED WATER

REFRESH WITH **GROHE BLUE HOME**



Jeżeli lubisz chłodną i niegazowaną wodę, nie ma nic prostszego.

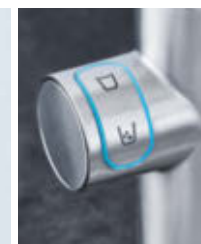

Woda tylko lekko gazowana? Żaden problem.

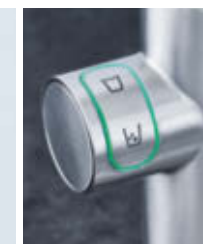

Woda gazowana, pełna bąbelków, by dać gaszącą pragnienie przyjemność.





# NAJLEPSZE OPAKOWANIE NA WODĘ: BRAK OPAKOWANIA



## JESTEŚMY ODPOWIEDZIALNI ZA NASZĄ PLANETĘ

Powinniśmy chronić jej środowisko i oszczędzać cenne zasoby wody. Dlatego w GROHE wierzymy, że dzięki Blue Home jesteśmy w stanie ratować świat szklanka po szklance.

W świecie, który z każdym dniem coraz bardziej tonie w morzu plastiku, problem niepodlegających biodegradacji butelek staje się kwestią niezwykle pilną.

Czy naprawdę potrzebujemy wody butelkowanej? W GROHE wierzymy, że dzięki GROHE Blue Home znaleźliśmy idealne rozwiązanie zastępcze. Badania porównawcze Uniwersytetu w Göttingen, dotyczące emisji CO<sub>2</sub> potwierdzają:

Redukcja emisji do 61% z korzyścią na rzecz GROHE Blue Home w odniesieniu do wody butelkowanej. Ciesz się wodą o krystalicznym smaku i miej pewność, że dbasz o środowisko naturalne.

## OSZCZĘDNOŚĆ W BLIŻSZEJ I DALSZEJ PERSPEKTYWIE

GROHE Blue Home to inwestycja opłacalna na wiele sposobów. Kiedy weźmiesz pod uwagę koszty zapewnienia wody pitnej dla rodziny i znajomych przez 365 dni w roku – szybko zauważysz, ile oszczędzasz dzięki GROHE Blue Home w porównaniu do stałych zakupów wody butelkowanej. To prosta arytmetyka. Wkrótce oszczędności pojawią się z każdą wypitą szklanką wody. Nie tylko ze względu na wysiłek, którego unikniesz i czas, który zyskasz. Jeśli zarejestrujesz GROHE Blue Home online, przedłużymy Twoją gwarancję na produkt do 3 lat. Będziesz korzystać z niego bez obawy o dodatkowe koszty w przyszłości.

### MARKA A

Koszt w ciągu roku:  
1620€

### MARKA B

Koszt w ciągu roku:  
1188€

### MARKA C

Koszt w ciągu roku:  
1080€

### GROHE BLUE HOME

Koszt w ciągu roku:  
540€

-50%

#### Przykładowe obliczenia

Roczne koszty konsumpcji wody, które ponosi czteroosobowa rodzina w przeliczeniu 1,5 litra na osobę.

Podane wyliczenia przedstawiają koszt w euro i są odzwierciedleniem rynku niemieckiego.



# KSZTAŁT PRZYSZŁOŚCI WODY PITNEJ

Wyobraź sobie łyk idealnie orzeźwiającej, schłodzonej wody, która ugasi nawet największe pragnienie. Dostępnej od zaraz, na wyciągnięcie ręki, przez naciśnięcie tylko jednego przycisku – woda o idealnej temperaturze w mgnieniu sekundy. Pomyśl o szklance napoju, który będzie gotowy natychmiast i o pierwszym, znakomitym łyku. Ciesz się doskonałym smakiem wody w zaciszu własnej kuchni, w gronie bliskich i znajomych.



Wymiana  
w ciągu  
1 min.

GROHE Blue Home kryje w sobie prosty mechanizm, który pozwala uzyskać odpowiednie nasycenie wody dwutlenkiem węgla za pomocą jednego przycisku. Dzięki temu otrzymujesz przyjemnie schłodzoną, filtrowaną wodę – dokładnie taką, jaką lubisz – Ty i cała Twoja rodzina.

Możesz wybrać idealną temperaturę z zakresu od 5 °C do 10 °C, aby otrzymać przyjemnie schłodzoną wodę. To tutaj powstaje woda gazowana.



# CZYSTE SUMIENIE Z KAŻDĄ KROPLĄ

GROHE ZRÓWNOWAŻONY ROZWÓJ

## OSZCZĘDZANIE WODY KROPLA PO KROPLI

Do 2050 roku ludzie na Ziemi będą potrzebowali o 55 % więcej wody pitnej niż mamy dziś. Już teraz jedna trzecia populacji żyje na terenach z ograniczonym dostępem do wody, a prawie miliard osób żyje bez dostępu do wody pitnej. Są to wyniki raportu „Global Risks 2015”.

Każdy z nas może codziennie zaoszczędzić kilka kropli wody, np. napełniając do pełna zmywarkę, czy naprawiając cieknące baterie. Przyszłością oszczędzania jest również technologia cyfrowa.

## SPOSÓB NA OSZCZĘDNOŚĆ ENERGII

Według ONZ zwiększone zapotrzebowanie na energię może wkrótce wyczerpać ograniczone zasoby Ziemi. Co więcej, pozyskiwanie wody wymaga energii, a produkcja energii wymaga wody.

Przyszłość planety zależy od nas. Inne małe zmiany w naszym zachowaniu mogą również pomóc w oszczędzaniu energii.

## WYRZUCAJMY MNIEJ WYKORZYSTUJMY WIĘCEJ

Według Białej Księgi Uniwersytetu Nowojorskiego, globalna produkcja odpadów podwoiła się przez ostatnie dziesięć lat. Znaczącą częścią tych odpadów są plastikowe butelki po wodzie. Do roku 2025, na świecie będzie produkowanych 2,5 miliarda ton śmieci rocznie. Ten rosnący problem odpadów ma negatywny wpływ na wiele istotnych sfer życia ludzi.

Wszyscy możemy pomóc w jego rozwiązaniu. Na przykład, możemy używać butelek wielorazowego użytku lub pobierać filtrowaną wodę pitną prosto z baterii. Pamiętajmy, opakowania stanowią 30 % wagi i 50 % objętości śmieci.



CSR-PREIS  
DER BUNDESREGIERUNG

Winner 2017

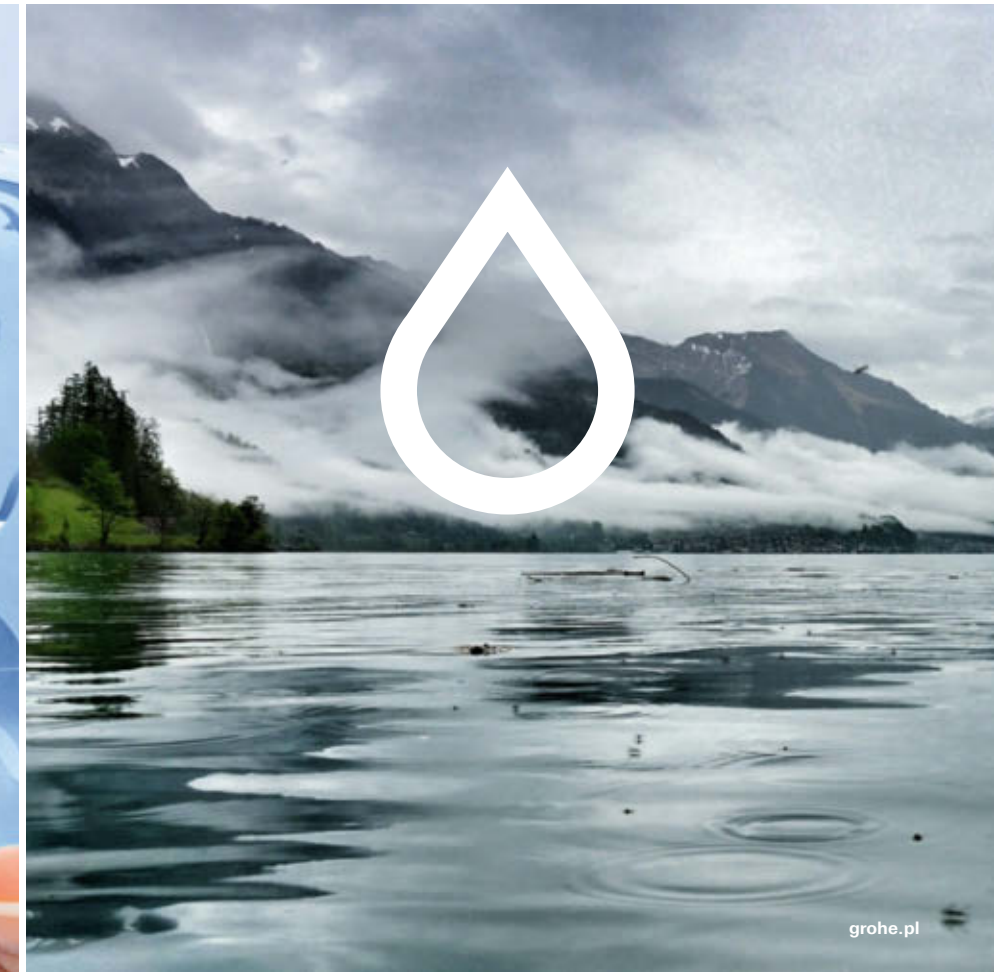

# FREEDOM OF CHOICE

GROHE ESSENCE

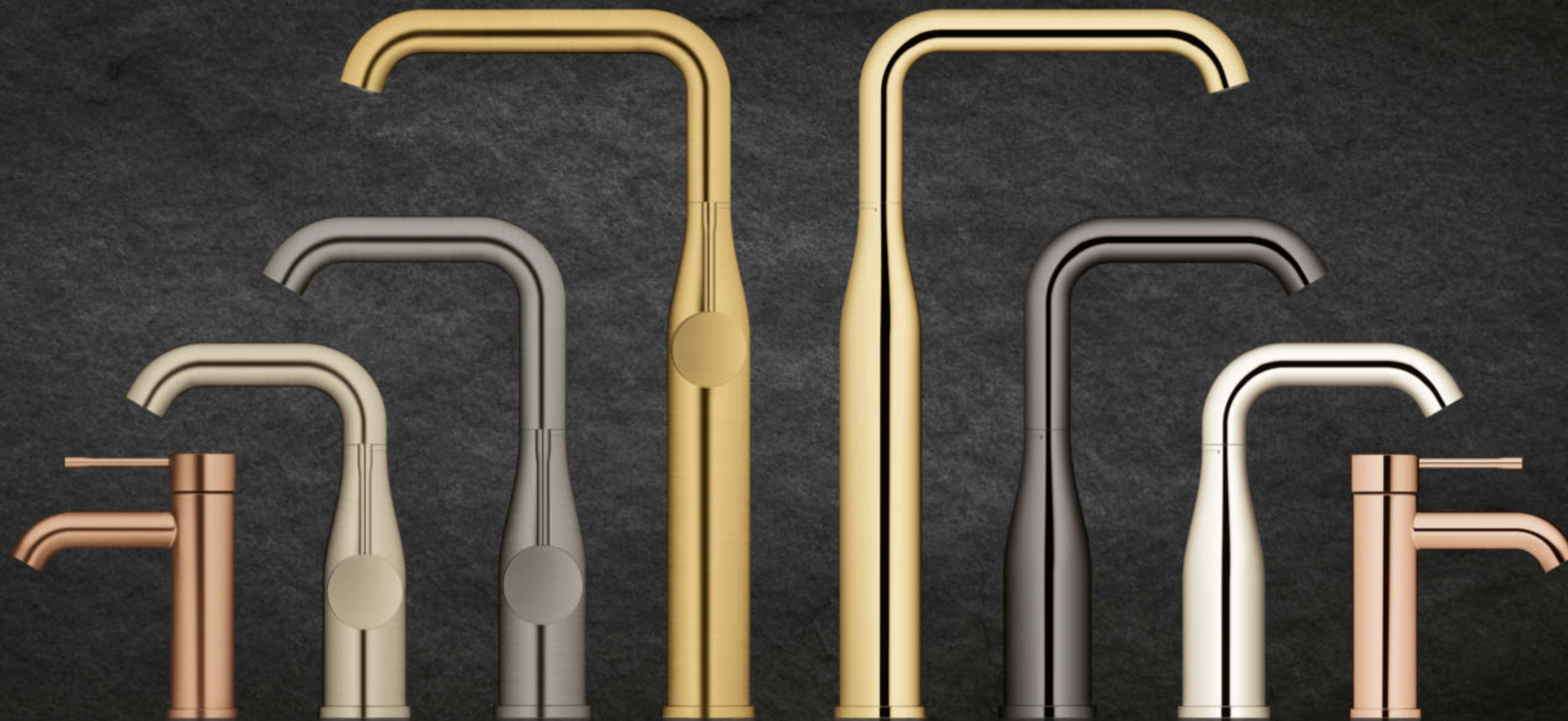

# TWORZYMY IDEALNĄ KOLEKCJĘ ESSENCE

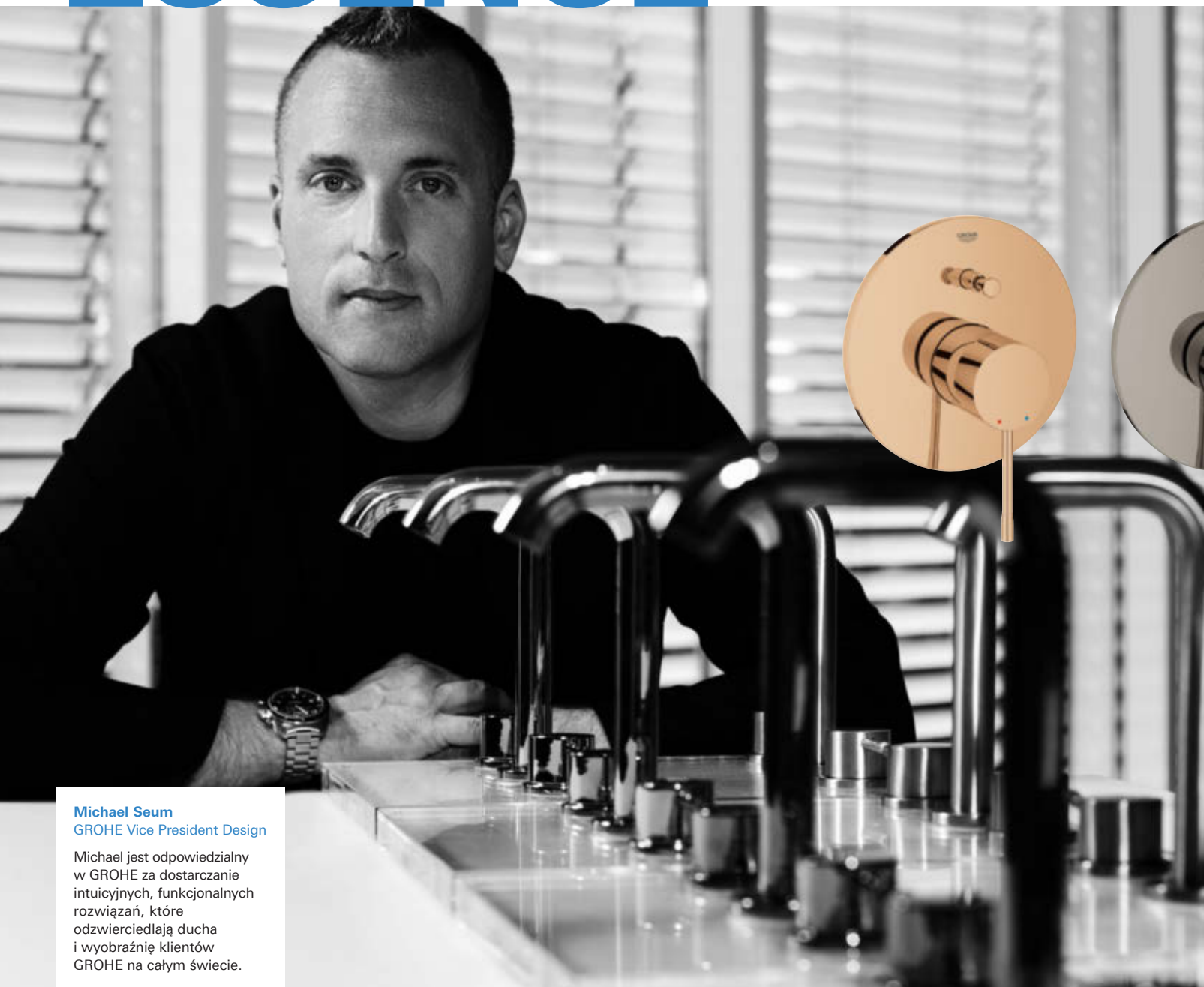

**Michael Seum**  
GROHE Vice President Design

Michael jest odpowiedzialny w GROHE za dostarczanie intuicyjnych, funkcjonalnych rozwiązań, które odzwierciedlają ducha i wyobraźnię klientów GROHE na całym świecie.

**Klasycznie eleganckie baterie z serii Essence zawsze były przykładem prostego i nowoczesnego wzornictwa. W zeszłym roku ich projekt został zmieniony poprzez dodanie większej liczby luksusowych kolorów i najnowocześniejszych powłok. O odświeżeniu klasyki rozmawialiśmy z Michaeliem Seumem, Vice President Design w GROHE.**

**GROHE »** Co nowego możemy znaleźć w Essence New... i dlaczego?

**MICHAEL SEUM »** Na początek wyjaśnię, że pozostaliśmy absolutnie wierni pierwotnej filozofii produktu, na którą składa się minimalizm kształtu i prostota projektu. Nasze doświadczenia z designem, poprzez kontakty z liderami w tej dziedzinie na całym świecie pokazały, że rośnie zapotrzebowanie na większą indywidualizację i personalizację wzornictwa łazienek. Dlatego właśnie rozszerzyliśmy naszą gamę produktów o 8 nowych propozycji. Pozwoliło nam to stworzyć niewiarygodnie bogaty zestaw narzędzi dla kreatywnych umysłów, pozwalający projektantom wewnątrz na komponowanie ich wymarzonych łazienek niezależnie od ich stylu.

**GROHE »** Jaka była pierwsza reakcja?

**MICHAEL SEUM »** Jednym słowem: EKSCYTACJA. Przez kilka ostatnich miesięcy podróżowałem po świecie z próbkami kolekcji Essence New i szczerze mówiąc, byłem bardzo miło zaskoczony pozytywnym i entuzjastycznym nastawieniem projektantów na całym świecie.

**GROHE »** Jak podsumowałby Pan główne korzyści dla architektów i projektantów wnętrz?

**MICHAEL SEUM »** Są trzy główne korzyści. Po pierwsze, Essence New daje projektantom więcej możliwości do wyrażenia swojej kreatywności. Po drugie, ten klasyczny design pasuje do niemal każdego stylu łazienki. Trzecią korzyścią jest oszczędność. Seria Essence zawsze prezentowała przystępny cenowo klasyczny design, zaś Essence New nadal może stanowić część ofert, w których wymagana jest konkurencyjność cenowa.



Essence łączy w sobie zaadaptowaną na potrzeby człowieka geometrię z szeroką gamą kolorów

POZWÓL SOBIE  
NA CHWILĘ  
ZAPOMNIENIA  
Z SERIĄ  
**GROHE ESSENCE**

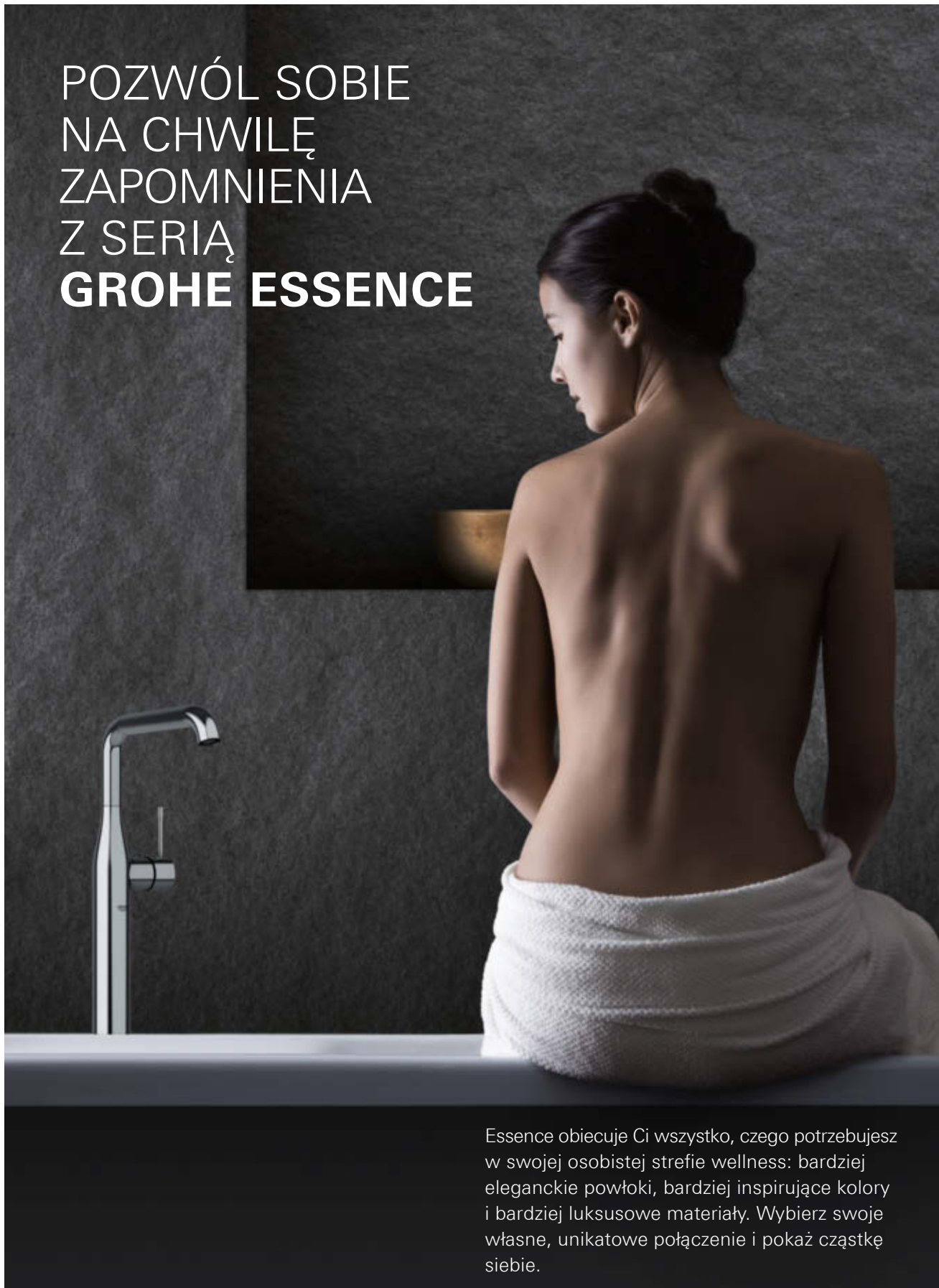

Essence obiecuje Ci wszystko, czego potrzebujesz w swojej osobistej strefie wellness: bardziej eleganckie powłoki, bardziej inspirujące kolory i bardziej luksusowe materiały. Wybierz swoje własne, unikatowe połączenie i pokaż część siebie.



JEDNA  
LINIA  
PRODUKTÓW.  
JEDEN  
FASCYNUJĄCY  
DESIGN.

Luksusowa różnorodność produktów premium, która jednocześnie fascynuje nowoczesnym i eleganckim wzornictwem: to filozofia kryjąca się za kolekcją Essence.





ZMYSŁOWY MINIMALIZM  
**GROHE LINEARE**



## ZAINSPIROWANE ARCHITEKTURĄ

### CIESZ SIĘ NIESKOŃCZONYMI MOŻLIWOŚCIAMI W PROJEKTOWANIU

Każdy projekt Lineare to prosta kompozycja zarówno zaokrąglonych, jak i kwadratowych form wykorzystujących jedynie smukłe i eleganckie proporcje. Aby zapewnić optymalny komfort, złagodziliśmy geometryczne kształty, koncentrując się na smukłych liniach. Kolekcja Lineare doskonale współgra zarówno z klasyczną, jak i nowoczesną estetyką łazienki, dając pełną swobodę podczas jej projektowania.





WATER.  
**INTELLIGENCE.**  
ENJOYMENT.



## NADAJEMY ZNACZENIE KAŻDEJ SEKUNDZIE

W dzisiejszych czasach nasze domy są pełne cyfrowych urządzeń, które sprawiają, że życie jest wygodniejsze i bezproblemowe. Inteligentne systemy znajdują się w każdym pomieszczeniu, łącznie z łazienką. To jest miejsce, w którym relaksujemy się i otaczamy się substancją, będącą naszą nieodłączną częścią – wodą. Jednak by móc cieszyć się nią w pełni, musimy mieć możliwość kontroli. Tylko wtedy możemy spędzić czas w łazience, relaksując się i oddając przyjemnym doznaniom dostarczanym przez wodę. Fakt, że inteligentne systemy kontroli wody są coraz bardziej powszechne, nie jest zaskoczeniem. Ta nowa, innowacyjna technologia gwarantuje, że każda sekunda i kropla wody jest w pełni wykorzystana.



## KONTROLA WODY

W przypadku przecieku, nasz nowy inteligentny system zapobiegania zalaniu GROHE Sense Guard natychmiast odetnie dopływ wody.



SPRAW,  
BY TWÓJ  
DOM  
BYŁ MĄDRY

## OSOBISTY KOMFORT NAJWYŻSZA HIGIENA

Toalety myjące GROHE posiadają system samooczyszczania, a także pozwalają każdemu członkowi rodziny na osobiste ustawienia parametrów od temperatury po tryb mycia.



## WYŻSZA INTELIGENCJA

Naszym celem nie jest cyfryzacja wody, ale sprawienie, aby korzystanie z niej było zarówno ekologiczne, jak i jeszcze bardziej przyjemne — zapewniając, że produkty i systemy, które ją dostarczają robią to w inteligentny sposób.



Jest wiele innowacyjnych rozwiązań, które podnoszą techniczną funkcjonalność i estetykę domu. Niezwykle przydatnym urządzeniem jest nasz system kontroli wody GROHE Sense Guard, który zapewnia optymalne zabezpieczenie domu przed zalaniem wodą. Natomiast nasza armatura sanitarna pokryta jest nanotechnologicznymi powłokami, które zapobiegają osadzeniu się brudu i sprawiają, że sprzątanie jest mniej pracochłonne.



# ZANIM DROBNY PRZECIEK ZMIENI SIĘ W POWÓDŹ

GROHE SENSE – OCHRONA POPRZECZ W CZESNE  
WYKRYWANIE

# ALARMUJĄCE DANE: SZKODY W WYNIKU ZALANIA TO NAJWIĘKSZY PROBLEM W GOSPODARSTWACH DOMOWYCH

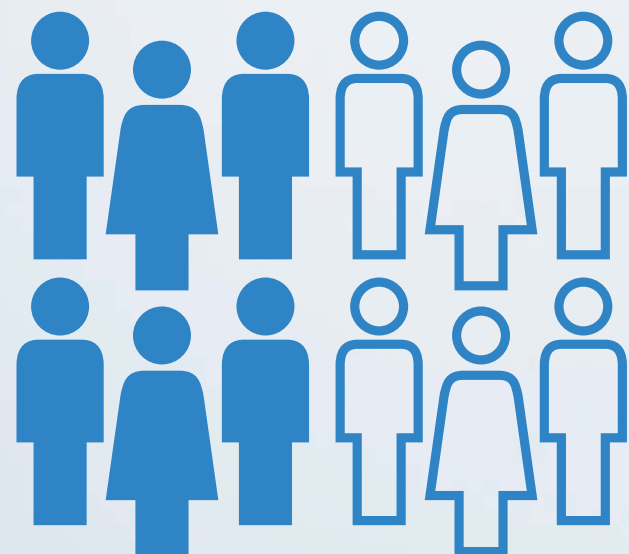

## 54%

54 % gospodarstw doświadczyło zniszczeń związanych z siecią wodociągową.<sup>1</sup>

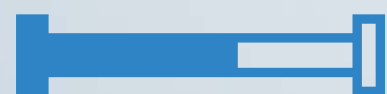

## 65%

Źródłem 65 % przypadków zalania domu była instalacja wodociągowa.<sup>2</sup>

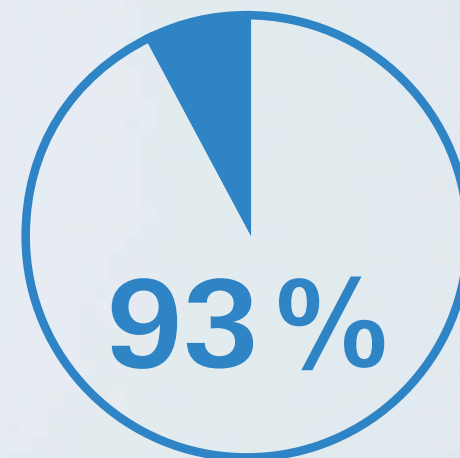

W 93 % przypadków można było uniknąć szkód wynikłych z zalania domu.<sup>3</sup>

## 2297 euro



W Europie średni koszt naprawy szkód w wyniku zalania domu wynosi 2297 euro<sup>4</sup>. 28 % gospodarstw domowych nie uzyskuje zwrotu tych kosztów. W przypadku gospodarstw, które uzyskały odszkodowanie, pokryło ono zaledwie 61 %<sup>1</sup> wszystkich kosztów.

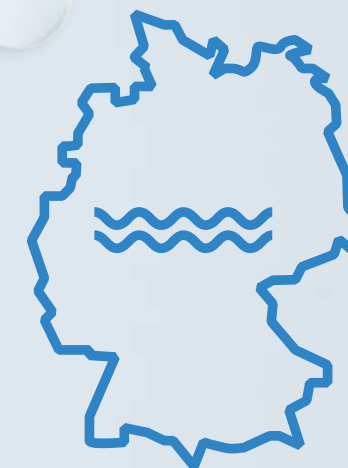

## 1,1 miliona

W 2015 roku w Niemczech zgłoszono 1,1 mln przypadków szkód wyrządzonych przez wodę w domach prywatnych.<sup>4</sup>

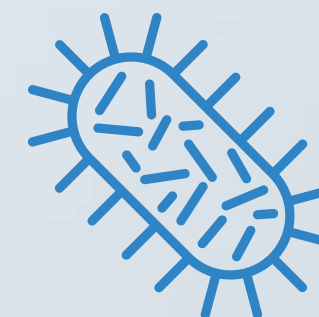

## 24 godziny

Wystarczy 24 godziny, aby w wyniku wilgoci doszło do rozwoju pleśni, która powoduje problemy z oddychaniem, astmę i alergię.<sup>5</sup>

<sup>1</sup> The ConsumerView, Styczeń 2017, Quantitative Assessment Europe

<sup>2</sup> The ConsumerView, Maj 2016, Quantitative Assessment Europe

<sup>3</sup> ACE-Group: <http://www.businesswire.com/news/home/20110404007195/en/ACE-Private-Risk-Services-Study-Identifies-Type>

<sup>4</sup> Według niemieckich firm ubezpieczeniowych: <http://www.gdv.de/zahlen-fakten/schaden-und-unfallversicherung/wohngbaeuerversicherung>

<sup>5</sup> [https://irp-cdn.multiscreensite.com/c4e267ab/files/uploaded/Rf7chFzSe2cTKWmjbMA\\_WHO\\_Guidelines%20for%20Indoor%20Air%20Quality\\_Dampness%20and%20Mould\\_2009.pdf](https://irp-cdn.multiscreensite.com/c4e267ab/files/uploaded/Rf7chFzSe2cTKWmjbMA_WHO_Guidelines%20for%20Indoor%20Air%20Quality_Dampness%20and%20Mould_2009.pdf)

# GROHE SENSE + GROHE SENSE GUARD: **ZGRANY ZESPÓŁ**, KTÓRY OBRONI TWÓJ DOM PRZED ZALANIEM

ŁATWA  
INSTALACJA



WYKRYWA WYCIEKI  
NA PODŁODZE

SPRAWDZA  
WILGOTNOŚĆ

SPRAWDZA  
TEMPERATURĘ  
I WYKRYWA  
ZAGROŻENIE MROZEM



WYKRYWA  
PĘKNIĘTE RURY  
I NATYCHMIAST  
ODCINA  
DOPIŁYW WODY

SPRAWDZA  
CIŚNIENIE,  
TEMPERATURĘ  
I PRZEPŁYW  
WODY

WYKRYWA  
ZAGROŻENIE  
MROZEM I MAŁE  
WYCIEKI

ŚLEDZI ZUŻYCIE  
WODY

# GROHE SENSE CHRONI DOM PRZED ZALANIEM WODĄ PRZEZ CAŁĄ DOBĘ. **WYKRYWANIE, OSTRZEGANIE I ZAPOBIEGANIE!**

GROHE Sense jest łatwym w instalacji systemem do ochrony domu przed zalaniem wodą. Urządzenie łączy się z bezprzewodową siecią LAN, monitoruje miejsca narażone na niekontrolowany wyciek wody, a także temperaturę i wilgotność pomieszczenia oraz natychmiast wysyła powiadomienie w przypadku wystąpienia sytuacji awaryjnej.

Ale to nie koniec: GROHE Sense Guard śledzi zużycie wody i wcześniej wykrywa małe przecieki, a w przypadku pękniętej rury natychmiast odcina doprowadzenie wody.

Aplikacja GROHE Ondus przeznaczona na smartfony, pozwala na stałe kontrolowanie sytuacji w domu.



# TWOJA CHWILA POD PRYSZNICEM

Pomyśl o najprzyjemniejszej chwili z życia codziennego. Chwili, którą poświęcasz dla siebie, aby się zrelaksować i naładować baterie: swojej chwili pod prysznicem. Ten czas jest tylko dla Ciebie. Chcemy, abyś mógł się nim cieszyć bez kompromisów. Dlatego wynaleźliśmy system prysznicowy, oparty w całości na intuicyjnej obsłudze, która wpływa na przeżycia pod prysznicem.

# NOWY INTERFEJS PRYSZNICA

GROHE SMARTCONTROL





SmartControl GROHE  
jest również dostępny  
w wersji podtynkowej.



## SMARTCONTROL DAJE JESZCZE WIĘKSZĄ PRZYJEMNOŚĆ KORZYSTANIA KĄPIELI



GROHE SmartControl jest rozwiązaniem, które sprawia, że zwykły prysznic nagle staje się źródłem prawdziwej przyjemności i absolutnego komfortu. Wszystko za sprawą technologii, którą stworzyliśmy specjalnie dla Ciebie.





## PODTYNKOWY SMARTCONTROL NOWA WOLNOŚĆ PRZESTRZENI

Teraz możesz cieszyć się idealnymi doznaniem pod prysznicem w każdej łazience – nawet małej. GROHE SmartControl do montażu podtynkowego jest zabudowany w ścianie, przez co zachwyca czystą, dyskretną elegancją i zajmuje znacznie mniej miejsca. Użyj pokrętki, aby wykąpać się w silnym strumieniu lub otoczyć się lekką mgiełką. Możesz też wybrać odpowiednią temperaturę dla każdej kropli.



# SMART

GROHE  
RAPIDO SMARTBOX



# DESIGN

GROHE  
SMARTCONTROL

# PO PROSTU WIĘCEJ ZALET

Urządzenie pozwala podłączyć 3 wyjścia wody na raz - nie trzeba więcej kuć ścian!

Łatwiejsza instalacja dzięki dolnym dopływom wody

Możliwość poprawienia rozety po montażu

Minimalna głębokość instalacji wynosi zaledwie 75 mm

Opcjonalne zawory serwisowe

Nowa wersja oferuje całkowite zabezpieczenie przed przepływem zwrotnym

Instalacja nie wymaga wcześniejszego przygotowania za pomocą specjalistycznych narzędzi



Sterowanie nawet 3 funkcjami prysznicza, aby zapewnić większą wygodę

Intuicyjna obsługa i doskonałe sterowanie strumieniem wody zapewnione przez SmartControl

Technologia zabudowy podtynkowej i eleganckie smukłe wzornictwo – 43 mm – pozostawiają większą przestrzeń pod prysznicem

## ŁATWIEJSZA INSTALACJA: DOGŁĘBNE SPOJRZENIE

### PASUJE DO WSZYSTKICH ŚCIAN

Dzięki głębokości instalacji wynoszącej zaledwie 75 mm GROHE Rapido SmartBox pasuje do każdego rodzaju ścian, nawet do tych szczególnie płytkich. Może być również szybciej i łatwiej instalowany w ścianach z litego materiału.

## INSTALACJA, KTÓRA ZAWSZE DZIAŁA

### ŁATWA INSTALACJA

GROHE Rapido SmartBox stanowi nowy punkt odniesienia dla szybkiej i łatwej instalacji. Dzięki łatwo dostępnym mosiężnym odpływom, instalacja wstępna może być wykonana za pomocą zwykłego klucza lub klucza do rur, co umożliwi skuteczną, szybki montaż.



GLĘBOKOŚĆ  
INSTALACJI  
WYNOSI  
ZALEDWIE 75 MM



POTRZEBNY  
TYLKO KLUCZ  
DO RUR

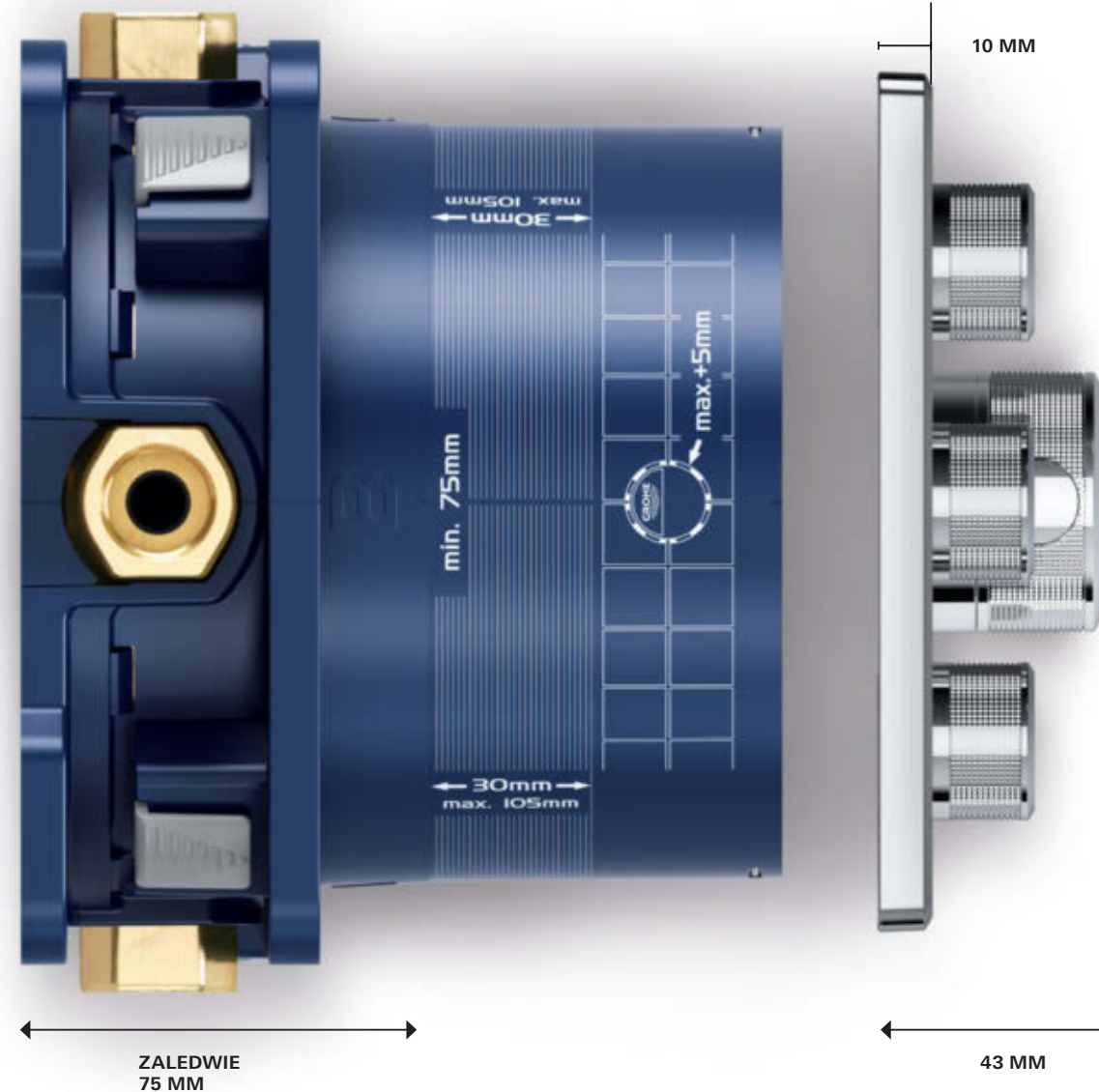

## SMUKŁY OZNACZA PIĘKNY

### 43 MM WYSIEGU

Niezależnie od głębokości położenia instalacji, całkowita nigdy nie przekracza 43 mm. GROHE SmartControl do montażu podtynkowego łączy wygodę zapewnioną przez większą przestrzeń pod prysznicem ze smukłym, atrakcyjnym wyglądem.

### CIĘSZE ROZETY

Dzięki wysokości wynoszącej zaledwie 10 mm, niezwykle cienka rozeta GROHE SmartControl do montażu podtynkowego jest elegancka i oszczędza miejsce.

### UKRYTY SYSTEM USZCZELNIAJĄCY

GROHE SmartControl do montażu podtynkowego do zabudowy posiada zintegrowany system uszczelniający, który całkowicie eliminuje przeciek wody pod ścianą.

### WYMIENNE OZNACZENIA

Pokrętła sterujące posiadają wiele różnych symboli, do zabudowy przedstawiają one różne opcje prysznicza. Symbole te są jasne i zrozumiałe, a ich działanie jest oczywiste. Mogą zostać skonfigurowane indywidualnie i łatwo zamienione, według indywidualnych potrzeb.



43 MM  
SMUKŁE  
WZORNICTWO

WATER.  
INTELLIGENCE.  
**ENJOYMENT.**



## WIĘCEJ NIŻ DOBRE, FANTASTYCZNE

Woda to podstawowy czynnik, który sprawia, że nasze rytuały w łazience są tak wyjątkowe. Woda odmładza i regeneruje. Ma właściwości uzdrawiające i relaksacyjne. GROHE daje ludziom możliwość korzystania z jej właściwości w pełnym wymiarze. Żeby to osiągnąć, łączymy prawdziwe rzemiosło z zaawansowaną technologią. Doradzamy, rozwijamy, produkujemy, odlewamy, galwanizujemy, składamy, pokrywamy i polerujemy — nasze działania pozwalają na nieporównywalne rezultaty. Dzięki temu użytkownicy produktów GROHE czują „Pure Freude an Wasser”, czyli czystą przyjemność korzystania z wody.

TO  
INDYWIDUALNY  
WYBÓR

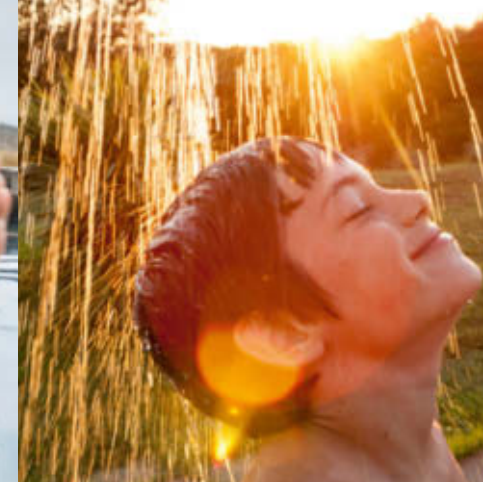

CZAS KĄPIELI TO CZAS  
ZABAWY

Prawdopodobnie każdy z nas doświadczył w dzieciństwie przyjemności pluskania się w kąpielni przed snem. Teraz możemy się cieszyć śmiechem naszych dzieci.



WZBOGACA KAŻDEGO

Głębokie rozluźnienie mięśni związane z gorącą kąpielą pomaga zredukować skurcze, napięciowe bóle głowy i poprawia elastyczność mięśni. Korzystne dla wszystkich, począwszy od sportowców, a skończywszy na pracownikach biurowych.

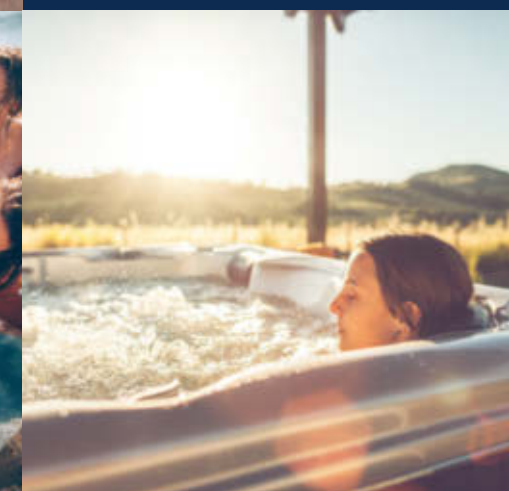
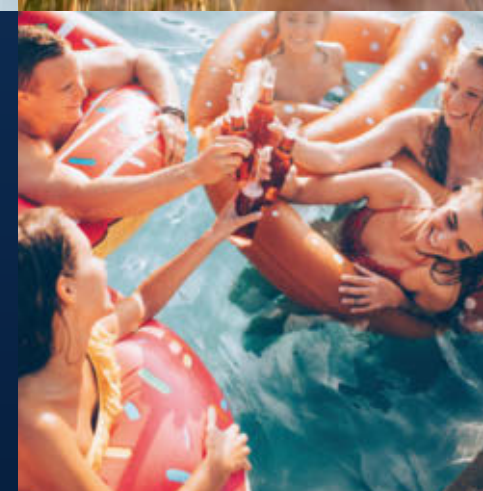

POWRÓT DO ŻYCIA  
PRZED NARODZINAMI

Dlaczego kąpiel jest tak relaksująca? Niektórzy mówią, że kąpiel przenosi nas do czasów wolnych od zmartwień, zagrożeń, niepewności. Czasu spędzonego w łonie matki.

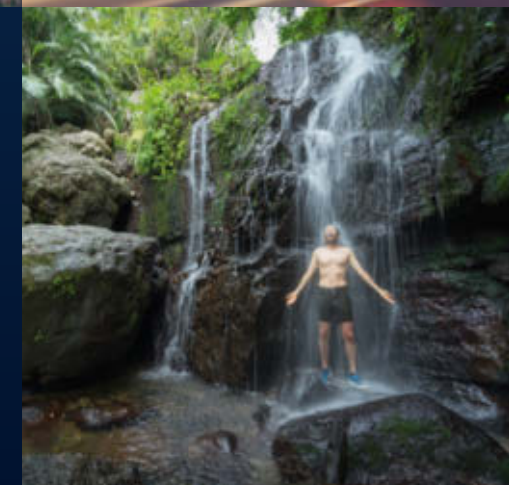

Niektórzy lubią otoczenie miliarda bąbelków. Inni wolą aromaty krystalizowanych soli. Niezależnie od upodobań większość ludzi nie może oprzeć się miłej, gorącej kąpielni, kiedy przychodzi czas na relaks. Niektórzy lubią ją gorącą, inni wolą chłodną. Niektórzy śpiewają, niektórzy odpływają, a inni po prostu się myją. Ale na tym nie koniec. Nawet umywalka zaspokaja indywidualne preferencje: plusk i koniec lub dokładne szorowanie. Każdy lubi swój własny, indywidualny sposób cieszenia się wodą. Ale wierzymy, że każdy z nich powinien mieć jedną wspólną cechę: czystość. Dlatego dzięki GROHE każdy może stworzyć łaźienkę w oparciu o własne, indywidualne zwyczaje i potrzeby.



# PURE LUXURY GROHE AQUASYMPHONY







Rain Sprays



AquaCurtain



Waterfall XL Sprays



Drizzle Sprays



Pure Spray



Bokoma Sprays



## INNOWACYJNE ROZWIĄZANIA IDEALNY PRYSZNIC W ZASIĘGU RĘKI

Skomponuj własną wodną symfonię. Dzięki AquaSymphony możesz przeżyć niezwykle chwile pod prysznicem. Inteligentny system sterowania pozwala wybrać i dostosować grę wody, światła i dźwięku, dostrajając się do Twoich życzeń każdego dnia.

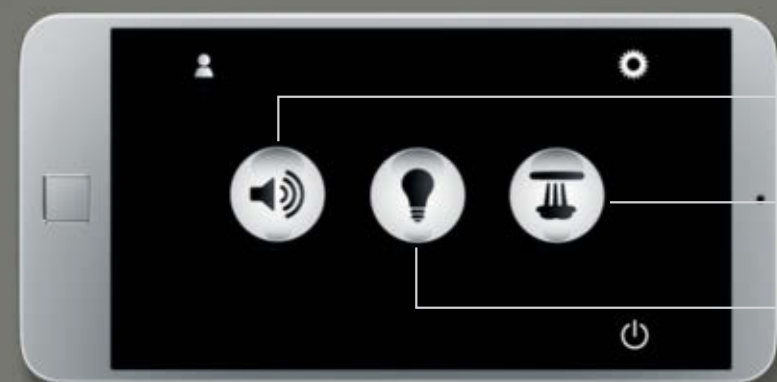

## INTELIGENTNA TECHNOLOGIA, INTUICYJNA OBSŁUGA

Jedna aplikacja pozwala dyrygować doskonałym zespołem funkcji. Jednostka bazowa F-digital Deluxe oraz urządzenie mobilne z systemem Apple lub Android, na którym zainstalowano aplikację GROHE SPA App, umożliwiają doskonałe sterowanie poszczególnymi modułami. Przedstawienie czas zacząć.

### NIECH MUZYKA PORUSZY TWOJE CIAŁO

Niech dźwięki Twojej ulubionej muzyki współgrają z rozpryskującą się wodą. Niezależnie od tego, czy wolisz modny jazz czy podnoszące na duchu dźwięki symfonii, zawsze możesz cieszyć się koncertem, na który masz ochotę.

### KĄPIEL PAROWA Z KORZYŚCIĄ DLA TWOJEGO ZDROWIA

Znana z pozytywnych właściwości moc pary wodnej jest teraz dostępna w Twoim prysznicu. Otwiera pory, oczyszcza organizm i nawilża skórę. Dzięki olejkom aromatycznym możesz zwiększyć jej relaksujące i luksusowe działanie.



### CHROMOTERAPIA DLA DUSZY

Doświadcz pełni doznań pod prysznicem, otaczając się wyjątkową kurtyną kolorowego światła. Zachwycająca liczba możliwych kombinacji kolorystycznych pozwala stworzyć pokaz świetlny dopasowany do indywidualnych preferencji, zapewniając całkowity relaks w trakcie kąpieli.



# NIEMIECKI PROJEKT I NIEMIECKA TECHNOLOGIA W POŁĄCZENIU Z **JAPOŃSKĄ** KULTURĄ SPA

Czy zjadłbyś surową rybę, gdybyś nie widział nic o kulturze i tradycji jedzenia sushi? Czerpiemy wiele z kultury japońskiej: rytuały związane z kąpielami czy jedzeniem, a nawet procesy produkcyjne. Analiza zaawansowanych zwyczajów higienicznych i wiedzy technologicznej umożliwiła nam wprowadzenie nowego i rewolucyjnego konceptu sanitarnego, który oparty został na przełomowej technologii. To innowacja, która odmieni Twoje życie w jego istotnej i najbardziej intymnej sferze.

# INTELLIGENT CARE

NOWY WYMIAR HIGIENY:  
**GROHE SENSIA ARENA**





## “DESIGN, KTÓRY DBA O CIEBIE”

Dobry projekt powinien być intuicyjny w użyciu oraz cechować się symbiozą formy i funkcjonalności. GROHE Sensia Arena odznacza się nadzwyczajną czystością, a jego obsługa nie sprawia najmniejszych problemów. Dzięki zastosowaniu muszli bez kołnierza, zabrudzenia nie mają się gdzie ukryć. Gładkie kształty dodają toalecie dyskretnej elegancji. Produkt posiada elementy, które subtelnie wpływają na komfort użytkowania, na przykład funkcyjne podświetlenie nocne, czy system automatycznego podnoszenia i opuszczania deski. Każdy z nich został dokładnie przemyślany w trosce o Ciebie i Twoje bezpieczeństwo. Od eleganckiej formy, po technologicznie zaawansowane powłoki – GROHE Sensia Arena wysoko podnosi poprzeczkę w swojej kategorii produktowej.



**Michael Seum**, GROHE Design

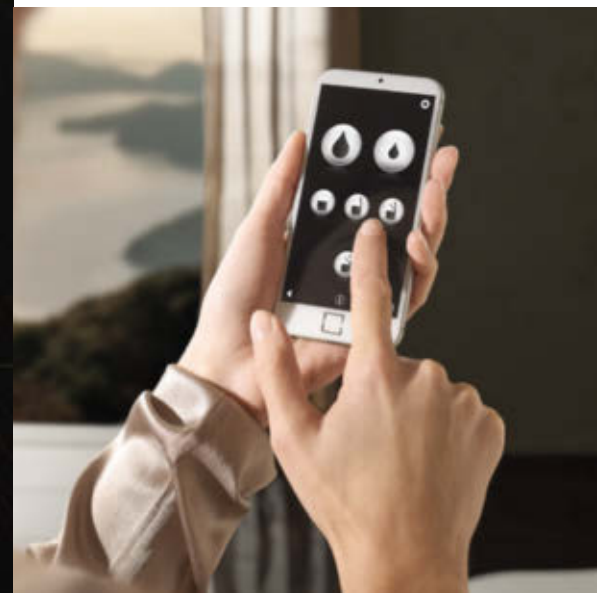

# INTELIĞENTNA TROSKA O TWOJE POTRZEBY!

Twoja toaleta i łazienka powinny być utrzymane w najwyższym stopniu czystości. Jej zadaniem jest zapewnienie uczucia prawdziwej higieny. Dlatego zadaliśmy o najmniejszy szczegół, aby towarzyszyło Ci ono na każdym etapie korzystania z naszego produktu. Dzięki specjalnym powłokom higienicznym oraz stabilnej sfluczce, toaleta skutecznie oczyszcza się sama, natomiast antybakteryjne ramiona natryskowe zapewniają całkowity komfort korzystania z funkcji natrysku.

### PEŁNA TROSKA O TWOJE POTRZEBY

#### 01 IDEALNA PIELĘGNACJA SKÓRY

Wybór w pełni regulowanych natrysków, podwójne antybakteryjne ramiona natryskowe i nieograniczone zasoby ciepłej wody gwarantują komfort mycia oraz idealną ochronę skóry: SkinClean.

#### 02 NAJWYŻSZY STOPIEŃ HIGIENY

Z wiodącą technologią Aquaceramic, powłoką HyperClean odporną na powstawanie bakterii i samoczyszczącymi, antybakteryjnymi ramionami natryskowymi możesz być całkowicie pewny, że higiena jest zachowana: HygieneClean.

#### 03 WYGODA OSOBISTA

Dzięki funkcjom takim jak absorpcja nieprzyjemnych zapachów, suszarka powietrzna, podświetlenie nocne i aplikacja na smartfon oferujemy Ci inteligentnie wykreowany komfort osobisty.



# PERFECT **MATCH**

PRZEDSTAWIAMY GROHE CERAMICS





## **GROHE CERAMICS** FORMA ŁĄCZY SIĘ Z FUNKCJONALNOŚCIĄ

Znalezienie idealnego połączenia nie jest łatwe. Odnosi się to również do łazienki. Nasze produkty ceramiczne dostępne są w wielu zalecanych zestawieniach, dopasowanych do naszej armatury, pryszniców i systemów sanitarnych, przez co uzupełniają się wzajemnie, zarówno pod względem designu, jak i technologii: wybór staje się łatwiejszy. Idealnie połączenie jest w zasięgu ręki.

# CUBE CERAMIC

## WYRAŻNA DEKLARACJA STYLU

Zapomnij na chwilę o pędzącym świecie i ciesz się tym, co ważne. Dzięki wyraźnym, minimalistycznym liniom, kolekcja CUBE CERAMIC podkreśla współczesny luksus w łazienkach. Każdy produkt charakteryzuje się wyszukaniem stylem i ostrymi, wyraźnymi liniami sześcianu. Dynamiczne kształty i gładkie powierzchnie są stworzone z myślą o bezproblemowej obsłudze. Produkty idealnie dopasowane do nowoczesnego wystroju łazienki, który daje poczucie spokoju i jasności umysłu.







## EURO CERAMIC DOSTOSOWANA DO TRYBU ŻYCIA

Wyobraź sobie świetnie wyglądającą łazienkę, która z łatwością dostosowuje się do codziennego życia – przestrzeń praktyczną, ale też przyjemną i wyjątkową.

Produkty z kolekcji Euro Ceramic zostały specjalnie zaprojektowane, aby połączyć doskonałą funkcjonalność z atrakcyjną ceną, tworząc elastyczną, stylową łazienkę, którą będziesz się cieszyć na co dzień przez wiele lat.



# NOWOŚCI



## STAWIAMY SOBIE NOWE CELE

GROHE jest światowym liderem pod względem produkcji najwyższej jakości baterii. Nie zamierzamy jednak spoczywać na laurach. Przeciwnie, chcemy nadal rozwijać nowe produkty przy użyciu najbardziej innowacyjnych technologii, aby dawać przyjemność zwaną przez nas „Pure Freude an Wasser”. To nasza filozofia. Jesteśmy dumni z każdej innowacji, która zyskuje uznanie klientów.

# EMOCJONALNE PRZEŻYCIA POD PRYSZNICEM

GROHE RAINSHOWER 310 2-JET

Dzięki nowej dwustrumieniowej deszczownicy prysznicowej Rainshower 310 2-Jet, prysznic staje się także emocjonalnym przeżyciem. Wybierz spośród dwóch trybów natrysku w celu zrelaksowania się lub orzeźwienia. Zanurz się całkowicie pod deszczownicą w rozmiarze XXL. Aby doświadczenie to było jeszcze przyjemniejsze, nadaliśmy prysznicowi górnemu Rainshower 310 2-Jet najwyższej jakości design o idealnej równowadze rozmiaru i smukłości.

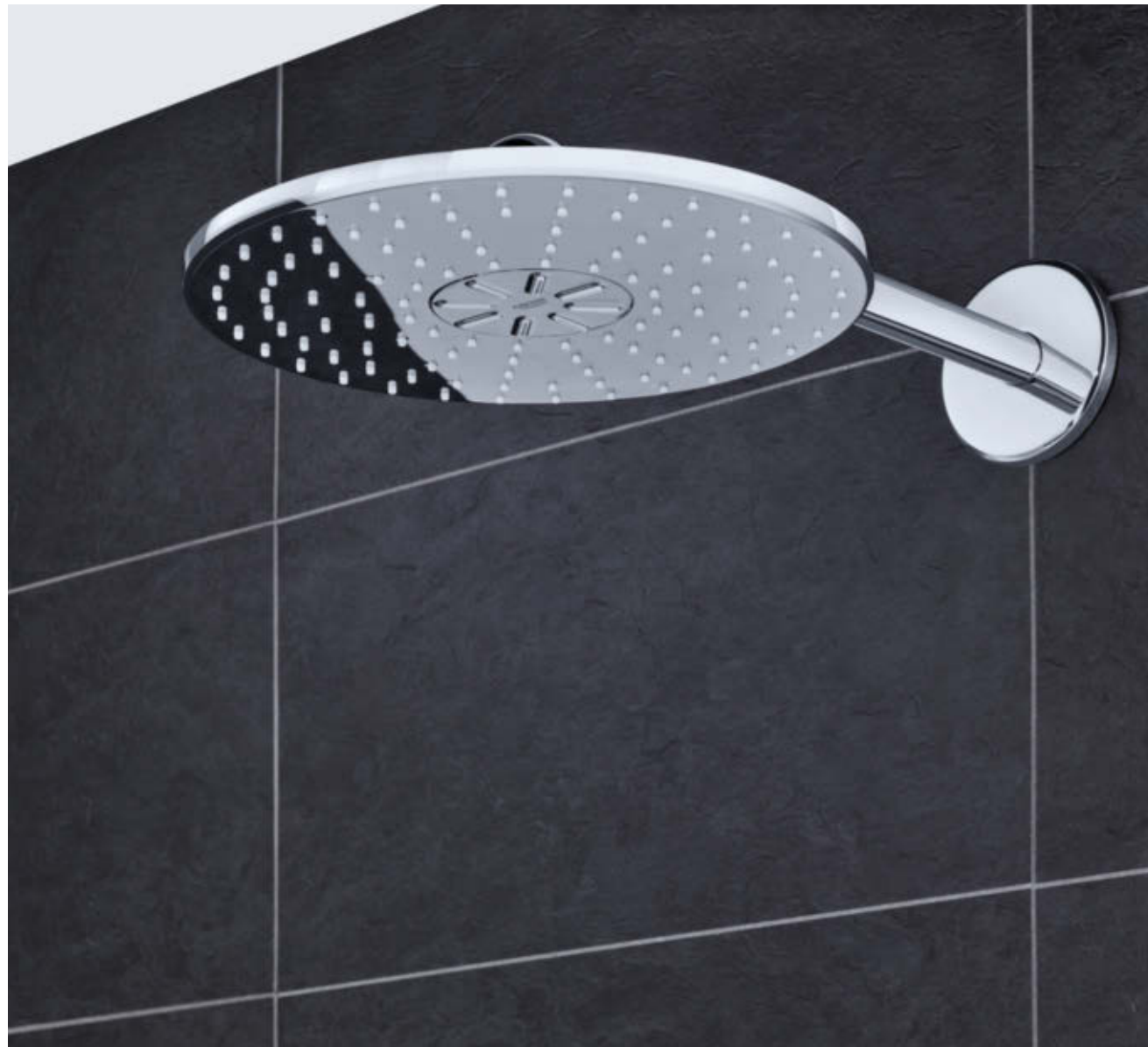



## ROZMIAR MA ZNACZENIE

GROHE TEMPESTA 210

Ciesz się chwilami pod prysznicem w rozmiarze XXL. Deszczownica Tempesta 210 pozwala doświadczyć szerokiego wachlarza przeżyć. Aby cieszyć się nim jeszcze bardziej, wybierz opcję DreamSpray i zanurz się w relaksującym deszczu. Prysznic górny Tempesta 210 to właściwy wybór dla tych, którzy oczekują jakości GROHE w atrakcyjnej cenie.

## TWÓJ OSOBISTY PRYSZNIC

GROHE EUPHORIA 260  
SMARTCONTROL

Dostosuj swój prysznic do indywidualnego nastroju i potrzeb. Euphoria 260 SmartControl posiada trzy tryby do wyboru. Za pomocą jednego pokrętki kontrolujesz natrysk: od silnego strumienia, by spłukać szampon, do deszczu, który relaksuje Cię po długim dniu pracy. Niech ta imponujących rozmiarów deszczownica podaruje Ci niezapomniane chwile.



**NAJLEPSZY SPOSÓB  
NA SPĘDZENIE CZASU  
Z PRZYJACIÓŁMI**

Wyobraź sobie wyśmienite jedzenie i wino w ośniewającej scenerii, w otoczeniu pływającej i tańczącej na Twoich oczach fauny morskiej.

# POD WODĄ



**NAJPIĘKNIEJSZA RESTAURACJA  
NA ŚWIECIE**

Jedzenie i woda często są podawane razem, ale nigdy w taki sposób. Położone 500 metrów od wybrzeża PER AQUUM Niyama, na atolu Dhaalu na Malediwach, restauracja i podwodny salon zachęcają do „zanurzenia się pod powierzchnią i odkrycia swoich pragnień”. Zaciekawieni goście przewożeni są łodzią, po czym wchodzą 6 metrów pod wodę, aby wkroczyć w świat czystej rozkoszy.

Wyśmienite menu i lampka szampana smakują jeszcze lepiej w otoczeniu gęstej rafy koralowej i najbardziej barwnych obserwatorów, takich jak papugoryba i motylowiec.

**RYBA Z KAŻDYM DANIEM**

Oczywiście Subsix to najwyższej klasy ekskluzywna restauracja serwująca ekskluzywne dania, ale prawdziwą gwiazdą przedstawienia jest podwodne środowisko na zewnątrz. **Bon appetit!**

© Zdjęcie po prawej: PER AQUUM Niyama



Wybierz GROHE Red Mono, aby korzystać tylko z wrzącej wody lub GROHE Red Duo, aby korzystać z wrzącej wody oraz połączenia wody gorącej i zimnej.

# CENTRALNY PUNKT W TWOJEJ KUCHNI

GROHE RED

Już nigdy nie będziesz czekać, aż woda w czajniku się zagotuje. Dzięki innowacyjnemu systemowi GROHE Red możesz natychmiast napełnić wrzątkiem wszystko, od kubka po duży garnek. Nadal możesz korzystać ze standardowej baterii kuchennej, podczas gdy druga dźwignia zapewnia dostęp do wrzątku.

» » [Więcej informacji na grohe.pl](https://www.grohe.pl)



Naciśnij przycisk i ciesz się nieograniczoną ilością wrzącej wody prosto z baterii. GROHE Red jest idealny również dla rodzin, dzięki funkcji zabezpieczenia przed dziećmi.

# SUBTELNY DESIGN NIEZWYKŁE FUNKCJE

GROHE ESSENCE PROFESSIONAL



Zwiększ wydajność swojej kuchni dzięki lśniącej baterii Essence New Profispray, zaprojektowanej z myślą o połączeniu profesjonalnych funkcji i wygody dopasowania do Twojego projektu. Od prostej obsługi dzięki obracanej o 360 stopni wylewce, przez niewymagający wysiłku system magnetyczny EasyDock M, do dwuuchwytowego metalowego natrysku. Przedstawiamy również technologię GrohFlexx: higieniczny, silikonowy przewód jest nie tylko łatwy w czyszczeniu, ale również dostępny w różnych kolorach, aby harmonijnie współgrać z każdym zlewem.

» » [Więcej informacji na grohe.pl](https://www.grohe.pl)



## CYLINDRYCZNY KSZTAŁT

GROHE CONCETTO PROFESSIONAL

Odkryj innowacyjne rozwiązanie do Twojej kuchni – Concetto Profispray, dzięki któremu poznasz niezawodne działanie na najwyższym poziomie. Z łatwością przełączaj natrysk pomiędzy funkcjami perlatora i silnego strumienia SpeedClean – inteligentny system chowania wylewki EasyDock M wykorzystuje silny magnes, aby automatycznie schować wyciąganą wylewkę, kiedy jej nie używasz. Produkty z nowej linii Concetto Professional są również dobrym rozwiązaniem do instalacji na wyspach kuchennych i pod wiszącymi szafkami ściennymi. Idealny sposób na nadanie przestrzeni współczesnego stylu, którego można pozazdrościć każdej ruchliwej kuchni.

» » [Więcej informacji na grohe.pl](https://www.grohe.pl)



## ŚWIATOWE WZORNICTWO MNIejszy ROZMIAR

PRZYCISKI SPŁUKUJĄCE GROHE

W kształcie kwadratu, rombu lub owalne – niezależnie od tego, jaki kształt wybierzesz, płyty spłukujące GROHE umożliwią Ci stworzenie spójnego wystroju w całej łazience. Teraz GROHE podejmuje kolejny krok w celu zredukowania wielkości płyt spłukujących. Nasze światowej klasy wzornictwo będzie również dostępne w mniejszych, bardziej atrakcyjnych rozmiarach. Nasze dyskretne płyty dostępne w chromowanej kolekcji GROHE StarLight, stanowią uzupełnienie do kolekcji armatury i będą dostępne w chromie, matowym chromie, alpejskiej bieli i stali.

## DO NOWOCZESNEJ ZABUDOWY PODTYNKOWEJ

SZKLANA POKRYWA OSŁANIAJĄCA  
GROHE SKATE COSMOPOLITAN

Nowa szklana płyta z przyciskiem spłukującym łączy w sobie szlachetne materiały i funkcjonalność. Kosmopolityczne wzornictwo tworzy wnętrze łazienki o nowoczesnym i czystym wyglądzie, dzięki cienkiej powłoce, pod którą kryje się system uruchamiania. Jest to idealne rozwiązanie, jeżeli chcesz zmienić swoją zwykłą toaletę na toaletę myjącą Sensia Arena, która umożliwia dyskretne podłączenie wody bez konieczności niszczenia płytek.





# WYSZUKANA PROSTOTA

GROHE ESSENCE E

Design armatury z serii Essence E, oparty o formy cylindryczne, jest prosty, lecz wyszukany. Współczesny wygląd i wysoki poziom wygody zapewniony przez wysoką wylewkę odchylaną łączą się, tworząc eleganckie wzornictwo, które wygląda równie dobrze w domu, jak i w restauracji.



# INSPIRACJA KUBIZMEM

GROHE EUROCUBE E

Design Eurocube E opiera się na sprawdzonym projekcie jednouchwytowej baterii, którą wyposażyliśmy dodatkowo w technologię podczerwieni! To połączenie sprawia, że produkt przyciąga uwagę swoją kubistyczną estetyką w każdej toalecie lub łazience i jest odpowiedni do mieszkań, biur lub hoteli.



# BEZPIECZNA TECHNOLOGIA

GROHTHERM SPECIAL

Bateria Grohtherm Special to najlepszy wybór dla osób starszych, do domów opieki i szpitali. Dzięki funkcji CoolTouch zapobiega poparzeniom o powierzchnię. Grohtherm Special jest dostępna w opcji zabudowanej lub zwykłej.

» » [Dowiedz się więcej na grohe.pl](https://grohe.pl)



# FIRMA O GLOBALNYM ZASIĘGU

## GROHE JEST CZĘŚCIĄ LIXIL – MIĘDZYNARODOWEGO LIDERA W BRANŻY MIESZKANIOWEJ I BUDOWLANEJ

Powstała początku XX wieku w Japonii, firma LIXIL jest obecnie najbardziej wszechstronną marką w branży, mogącą pochwalić się unikatowym portfolio, w którym znajdują się technologie związane z wodą, a także pełen zakres materiałów i produktów do wnętrza oraz do instalacji zewnętrznych do domów i dużych projektów architektonicznych. Działające na terenie 150 krajów spółki LIXIL projektują i produkują produkty, z których korzysta ponad miliard osób na całym świecie każdego dnia.

**Świat zmienia się bardzo szybko, a spółki LIXIL pomagają go kreować.** Pośród naszych marek i technologii znajdują się projekty i produkty stanowiące przyszłościowe rozwiązania już dziś. Począwszy od tworzenia inteligentnych innowacji w domach i biurach, a skończywszy na zmianie najsłynniejszych światowych krajobrazów, produkty LIXIL przekształcają przestrzeń, w której wszyscy pracujemy, uczymy się, podróżujemy, odpoczywamy i mieszkamy.

**Obok GROHE, w skład rodziny LIXIL wchodzi światowej klasy marki, takie jak American Standard, INAX, DXV od American Standard oraz Permasteelisa.** Razem nasze firmy stanowią numer jeden na świecie w dziedzinie armatury i produktów hydraulicznych oraz są wiodącym dostawcą produktów do domów w Japonii. Jesteśmy liderem w wielu innych obszarach na świecie dzięki naszemu wspólnemu ukierunkowaniu na tworzenie innowacji i prawdziwych udogodnień dla ludzi.

**LIXIL** Link to  
Good Living

GROHE WATER. INTELLIGENCE. ENJOYMENT. 98|99

**Razem jesteśmy silniejsi.** Dzięki połączeniu naszego doświadczenia jako światowego lidera w produkcji armatury z unikatowymi technologiami i spostrzeżeniami innych marek z branży Technologii Wodnej LIXIL, GROHE oferuje całościowe rozwiązania dla łazienek, cechujące się innowacyjnymi produktami, takimi jak toalety myjące i prysznice SmartControl, wraz z rewolucyjnymi technologiami, takimi jak wyroby sanitarne AquaCeramic, które pozostają czyste przez 100 lat. Piękne, funkcjonalne i niezawodne – produkty i rozwiązania LIXIL zmieniają sposób życia na całym świecie.

**Mamy wspólną, silną wizję lepszego jutra dla naszych klientów i dla świata.** Jako prawdziwie globalna firma produkcyjna wiemy, że odgrywamy ważną rolę w zabezpieczeniu przyszłości naszej planety. Uważamy, że wszyscy powinni mieć dostęp do czystych i bezpiecznych urządzeń sanitarnych i z zaangażowaniem wykorzystujemy nasze doświadczenie, aby to umożliwić. Jesteśmy też liderem w takich obszarach technologii, efektywność energetyczna oszczędność wody oraz dążymy do osiągnięcia zerowego negatywnego wpływu na środowisko do roku 2030.

**Wspólnie tworzymy przyszłość, w której wszystkim i wszędzie będzie się dobrze żyło.**



# ODKRYJ ŚWIAT GROHE

Przedstawiliśmy tylko mały fragment bogatego świata produktów GROHE. Znajdziesz w nim wszystko, czego potrzebujesz: od pomysłów i inspiracji, po gotowe rozwiązania do łazienki i kuchni.

Wystarczy zeskanować kody QR, aby obejrzeć najnowsze broszury na tablecie lub smartfonie, lub pobrać je w formie plików PDF na swoje urządzenia.

**ODWIEDŹ ŚWIAT GROHE NA GROHE.PL**

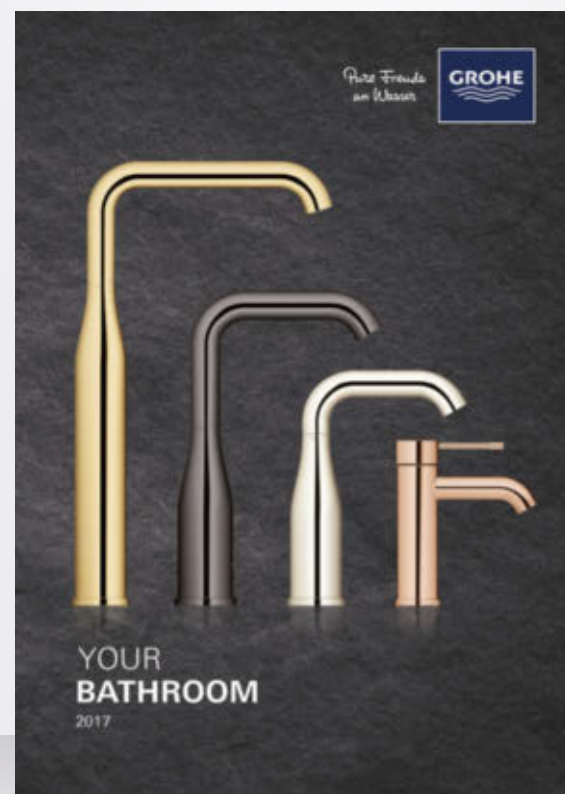

BATH BROCHURE



SPA BROCHURE



KITCHEN BROCHURE



CERAMICS BROCHURE



SENSIA ARENA BROCHURE



SANITARY SYSTEMS BROCHURE

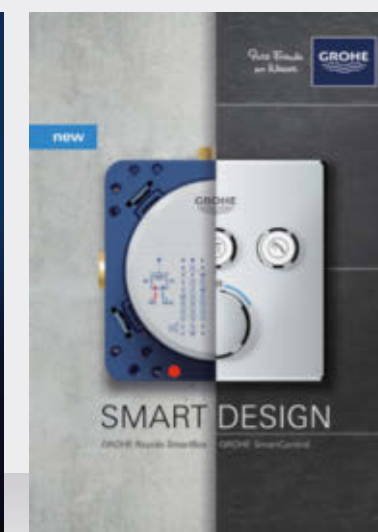

RAPIDO SMARTBOX BROCHURE





Zeskanuj kod QR, żeby pobrać najnowszą wersję broszury w formie PDF na tablety lub smartfony.

POZNAJ NASZE NOWE INNOWACJE NA  
**GROHE.PL**

GROHE Polska  
ul. Puławska 182  
02-670 Warszawa

© 03/2017 – Copyright by GROHE

PART OF **LIXIL**