

*Pure Freude  
an Wasser*

**GROHE**  
WAVE

**IKONA**  
ELEGANCJI  
I PRECYZJI

GROHE ATRIO









# CZYSTA, PONADCZASOWA GEOMETRIA

Wyobraź sobie okrąg, najbardziej elementarną i naturalną z figur geometrycznych. To czysta forma, która idealnie łączy w sobie subtelność z dynamiką, a także jest wizualną metaforą pełni i nieskończoności. Nowa kolekcja GROHE Atrio została stworzona w oparciu o ten jeden wyjątkowy kształt, dzięki czemu powstał ikoniczny produkt o ponadczasowej linii.

Ponadczasowy projekt wymaga przejrzystości wizji, wyrafinowanej estetyki i pozbycia się wszelkich zbędnych elementów. Dzięki zastosowaniu tych zasad, nowa kolekcja GROHE Atrio stała się ikoną elegancji i precyzji. Bogata kolekcja armatury łazienkowej wykorzystuje czystość formy wykraczającą poza aktualne trendy i kierunki w modzie oraz została zaprojektowana z myślą o użytkownikach, którzy wymagają doskonałości i indywidualizmu, będąc na tyle odważnymi, by realizować oryginalne idee.

Od mocno zaakcentowanego, krzyżowego uchwytu z subtelnymi oznaczeniami ciepłej i zimnej wody aż do smukłego, cylindrycznego kształtu możliwego do osiągnięcia, dzięki najnowocześniejszej technologii super wąskich głowic – doskonale przemyślane detale zostały dodane do każdego modelu baterii łazienkowych, podkreślając wyważony charakter ich

linii. Zaprojektowana z dbałością o najdrobniejsze szczegóły i wykonana ręcznie, kolekcja Atrio spełnia również najwyższe standardy dotyczące inżynierii i trwałości, z których słynie marka GROHE.

Powrót do prostoty nadaje kolekcji Atrio ponadczasowej elegancji. Gładka, cylindryczna forma posiada tę samą średnicę od podstawy do najwyższego punktu baterii, a jej wylewka zakrzywia się w perfekcyjnym łuku opartym na kształcie półokręgu. Każdy element uzupełnia się wzajemnie z innymi, tworząc odważny i spójny manifest wyjątkowego stylu. Precyzyjnie wykonane detale podkreślają doskonałość projektu, zwracając uwagę na wyważone proporcje i harmonijną linię. Dzięki Atrio, możesz projektować swoje wnętrza bez żadnych ograniczeń. Każdy element należący do tej kolekcji jest dostępny w trzech powłokach i różnych rozmiarach, by spełniać Twoje oczekiwania, pozwalając jednocześnie na wykorzystanie produktu w każdej aranżacji.

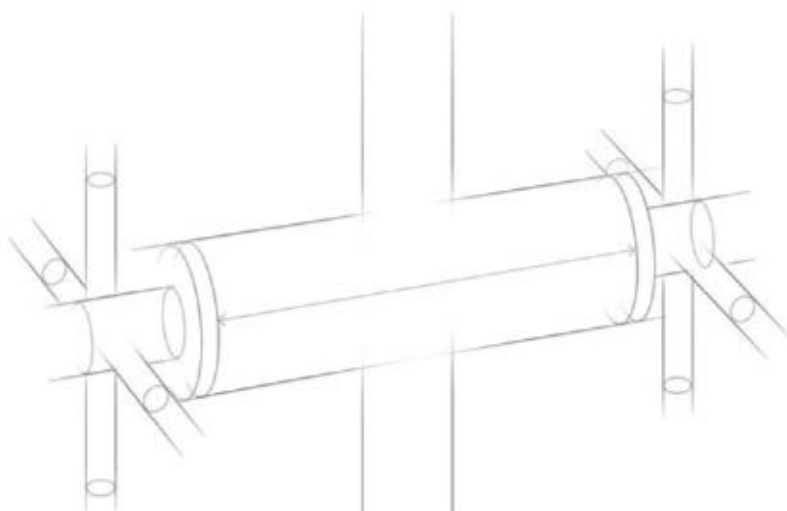

»Nowa odsłona ATRIO jest wyrazem szacunku dla poprzedniej kolekcji, ale udało nam się przenieść ten projekt w zupełnie nowe miejsce«

**Michael Seum**  
Vice President Design w GROHE

# TRZY PYTANIA DO MICHAELA SEUMA

## MICHAEL SEUM (VICE PRESIDENT DESIGN W GROHE) WRAZ ZE SWOIM ZESPOŁEM PROJEKTOWYM ZAPREZENTOWAŁ NOWE SPOJRZENIE NA IKONĘ ELEGANCJI I PRECYZJI.

W GROHE, Michael Seum jest odpowiedzialny za tworzenie projektów, które uwzględniają oczekiwania użytkowników oraz oddają ducha i wyobraźnię konsumentów na całym świecie. W kolekcji ATRIO, Michael i jego zespół nadają nowego wyobrażenia o ikonie elegancji i precyzji.

### W jaki sposób kolekcja Atrio odnosi się do aktualnych i przyszłych trendów projektowych?

**Michael Seum:** W przeszłości, Atrio było połączeniem stylów z różnych segmentów – Contemporary i Cosmopolitan. W nowej odsłonie, silnie zakorzeniliśmy tę kolekcję w segmencie naszych nowoczesnych serii, który obejmuje najbardziej ponadczasowe linie w portfolio GROHE SPA. Myślę, że gdy patrzysz na elementy tego projektu, widać, że został skonstruowany wyłącznie w oparciu o geometryczny kształt okręgu z subtelnymi, klasycznymi detalami. Detale należące do kolekcji to natomiast symetryczne skrzyżowania o perfekcyjnie wyważonych proporcjach. Rezultatem jest ikona czystej elegancji i precyzji. Elegancja kolekcji Atrio zapewnia projektantom wewnątrz, architektom i użytkownikom większą swobodę podczas aranżacji łazienki.

### Jaka idea stoi za zmianami w designie kolekcji Atrio? Z którego z detali jesteście najbardziej dumni?

**Michael Seum:** Ideą, która stoi za nową kolekcją Atrio jest jej trwałość – projekt, który będzie ponadczasowy i stanie się ikoną. Nie chodzi tu o projektowanie uwzględniające ryzyko zmiany trendów, ale bardziej o przykładanie szczególnej uwagi do detali oraz obsesję na punkcie proporcji. Kiedy rozpoczynaliśmy proces projektowania, próbowaliśmy stworzyć ikoniczną linię. Ikoną jest dla mnie coś, co można narysować z pamięci. Coś, co za dziesięć lat będzie tak samo kultowe jak

w dniu, w którym zostało zaprojektowane. Składamy w tym projekcie oczywiście hołd poprzedniej generacji Atrio, ale zmierzamy w nowym kierunku. Atrio ma teraz charakter stylu contemporary, ale myślę, że z odpowiednim kolorem oraz powłoką może pasować także do wzornictwa cosmopolitan oraz classic. Daje to wolność konsumentom, architektom i projektantom wewnątrz w wykorzystaniu tej kolekcji do wielu projektów.

### Jakie wyzwania wiążą się z projektowaniem nowej baterii w segmentach o heterogenicznym stylu?

**Michael Seum:** Wyzwanie polegało na znalezieniu balansu pomiędzy poprzednią odsłoną Atrio, a tworzeniem czegoś unikalnego, nowego i ponadczasowego. Oczywiście naszym wyzwaniem jest także wyróżnianie się w wysoce konkurencyjnym środowisku. Stylistyka, którą udało nam się stworzyć, oddaje unikalny charakter marki GROHE oraz perfekcyjnie wyraża DNA naszego designu (sygnatury elementów). Zbadaliśmy wiele różnych możliwości projektowych, by ostatecznie zdecydować się na minimalizm. Atrio to obsesyjne uproszczenie poprzedniej linii. Dążenie do właściwych proporcji i skupienie się na detalach sprawia, że kolekcja ta jest tak kultowa i ponadczasowa. Myślę, że stworzyliśmy prawdziwą ikonę elegancji i precyzji. Jestem dumny z pracy mojego zespołu nad tą linią.



## W HARMONII Z **KAŻDYM** STYLEM

Kolekcja GROHE Atrio oznacza design bez ograniczeń. Jej sekret kryje się w opracowaniu projektu na bazie tylko jednej figury geometrycznej – okręgu. Jest to bowiem najbardziej elementarna i naturalna z form, która w unikalny sposób łączy w sobie subtelność z dynamiką. Ponadczasowy wygląd opiera się na przejrzystej wizji i wyrafinowanej estetyce oraz wyrażeniu wszystkich elementów w idealnie wyważonych proporcjach. Powstaje w ten sposób ikona czystego stylu, która doskonale koresponduje ze wszystkimi stylistykami GROHE: Classic, Contemporary i Cosmopolitan, a także odpowiada najbardziej wymagającym gustom.

Ponadto starannie dobrana oferta modeli, kolorów oraz powłok stwarza wiele możliwości do aranżacji spójnej stylistycznie łazienki.



**CONTEMPORARY** ZOBACZ STRONĘ 10





**CLASSIC** ZOBACZ STRONĘ 16



**COSMOPOLITAN** ZOBACZ STRONĘ 22



*2-strumieniowa deszczownica z matową powłoką  
Hard Graphite na specjalne zamówienie*





## CONTEMPORARY

HARMONIA, PROSTOTA, KLAROWNOŚĆ

Sercem stylu Contemporary jest mariaż jakości i klasy, wyrażony przez harmonię funkcji oraz formy, dzięki czemu codzienne korzystanie z produktów utrzymanych w tym stylu jest przyjemnością. Standardem w nowej kolekcji GROHE Atrio staje się niezwykła łatwość obsługi oraz gwarancja trwałości. Inżynieryjna wiedza wykorzystana wewnątrz produktu znajduje swoje odzwierciedlenie w odważnym designie, a całość została stworzona z dbałością o najdrobniejszy detal. Dzięki GROHE Atrio możesz wprowadzić rygor i klarowność nowoczesnej architektury do wnętrza Twojej łazienki.









*2-strumieniowa deszczownica z powłoką SuperSteel na specjalne zamówienie*





# CLASSIC

PONADCZASOWY, TRWAŁY LUKSUS

GROHE Atrio jest doskonałym wyborem dla tych, którzy kochają elegancję i luksus, cenią sobie tradycyjne rozwiązania, oczekując jednocześnie doskonałej funkcjonalności i wygody używania w zgodzie z dzisiejszą technologią. Wyrafinowana linia nowej kolekcji GROHE Atrio wprowadza do wnętrza łazienki ponadczasową jakość, która spełnia te dwa kluczowe wymagania. Ręcznie wykonane powłoki i wykorzystanie inżynierskiej wiedzy w każdej baterii GROHE Atrio pozwala wprowadzić odrobinę luksusu do każdej klasycznej aranżacji.













# COSMOPOLITAN

## SPOSÓB NA PROSTOTĘ

W GROHE wierzymy, że najsilniejsze trendy są ponadczasowe, zaś nową kolekcję GROHE Atrio definiuje zarówno czystość jej linii, jak i jakość. Zupełnie, jak dom o minimalistycznych wnętrzach, seria GROHE Atrio zachwyca swoją prostotą, prezentując nowoczesną estetykę, która idealnie komponuje się z kosmopolitycznymi projektami łazienek. Dzięki opracowaniu jej w całości wokół najprostszej, najbardziej eleganckiej formy, jaką jest okrąg, możesz mieć pewność, że Twoja bateria będzie na przestrzeni lat wyglądać tak samo współcześnie i elegancko jak dziś.













# SPA COLOURS

FREEDOM OF CHOICE

# PRZEBUDZENIE W NIEBIE

»NOWE BOGACTWO –

TEN TREND

EMANUJE

WZNIOSŁYM

LUKSUSEM,

DZIĘKI CIEMNYM

ODCIENIOM

I KOLOROM

DROGOCENNYCH

KAMIENI, KTÓRE DODAJĄ

WIBRUJĄCEGO BLASKU

OKAZAŁYM WNĘTRZOM.«



CYTAT: GUDY HERDER, TREND CONSULTANT, BARCELONA



# SPA COLOURS

## WYJĄTKOWE **FORMY** SPOTYKAJĄ INSPIRUJĄCE **KOLORY**

Jeśli chodzi o dobrą strategię projektowania, wybór kolorów odgrywa istotną rolę. Ale nie tylko kolor ma znaczenie, bowiem równie ważna jest jakość wykończenia. Zwłaszcza w świecie łazienkowych i kuchennych rozwiązań, gdzie powierzchnie powinny być trwałe na lata, a doskonałe, wysoce odporne powłoki odróżniają dobre produkty od doskonałych. Aspiracje GROHE, by zawsze wytwarzać najlepsze rozwiązania, zainspirowały nas do opracowania specjalnej technologii, która zapewnia nie tylko najlepsze, lśniące kolory, ale również trwałą trwałość wykonania. Naszym celem

jest oferowanie użytkownikom nieprzemijającej przyjemności z wody. Poza odpornością wykorzystanych materiałów, zależało nam także na wyglądzie samego koloru: pragnęliśmy stworzyć szczotkowany, twardy grafit w odcieniu tak ciemnej szarości, jak to tylko możliwe i nadać naszym złotym wykończeniom blasku, na jaki zasługują. To właśnie było zadaniem naszego zespołu technologicznego. W ścisłej współpracy z zespołem projektowym GROHE, udało nam się osiągnąć świetne wyniki, dzięki nowej, wyjątkowej technologii: PVD.



### **SUPER STAL** POCZUCIE **LUKSUSU.**

Nowoczesny design. Dzięki matowemu wykończeniu, osiągnęliśmy luksusowy wygląd, który nie tylko świetnie prezentuje się ze stalą, ale również idealnie uzupełnia marmur, beton i drewno w średnich odcieniach.



### **TWARDY GRAFIT** MIEJSKI, **DYNAMICZNY STYL.**

Kontrast lub dopasowanie. Perfekcyjne rozwiązanie, które elegancko komponuje się z nieskazitelną bielą i doskonale wygląda w aranżacjach bazujących na podobnych odcieniach. Świetnie podkreśli również wnętrza z betonem i jasnym drewnem.





# GROHE PVD

## BEZKONKURENCYJNA TRWAŁOŚĆ I ODPORNOŚĆ NA ZARYSOWANIA

### TRWAŁE POWIERZCHNIE POCZĄWSZY OD MATOWEGO WYKOŃCZENIA, AŻ PO DIAMENTOWY BLASK

Baterie GROHE zostały wykonane tak, żeby wyglądać pięknie przez długie lata. Recepta na sukces kryje się w jakości naszych powłok. GROHE wykorzystuje najnowocześniejszą technologię do tworzenia produktów, które wyróżniają się trwałością. Proces fizycznego osadzania z fazy gazowej (PVD) sprawia, że powierzchnia jest trzykrotnie twardsza, zapewniając jednocześnie wykończenie w postaci stali nierdzewnej lub odcieniu lśniącego złota. Powierzchnia jest także 10 x bardziej odporna na zarysowania, dzięki czemu możesz cieszyć się nią przez całe życie.

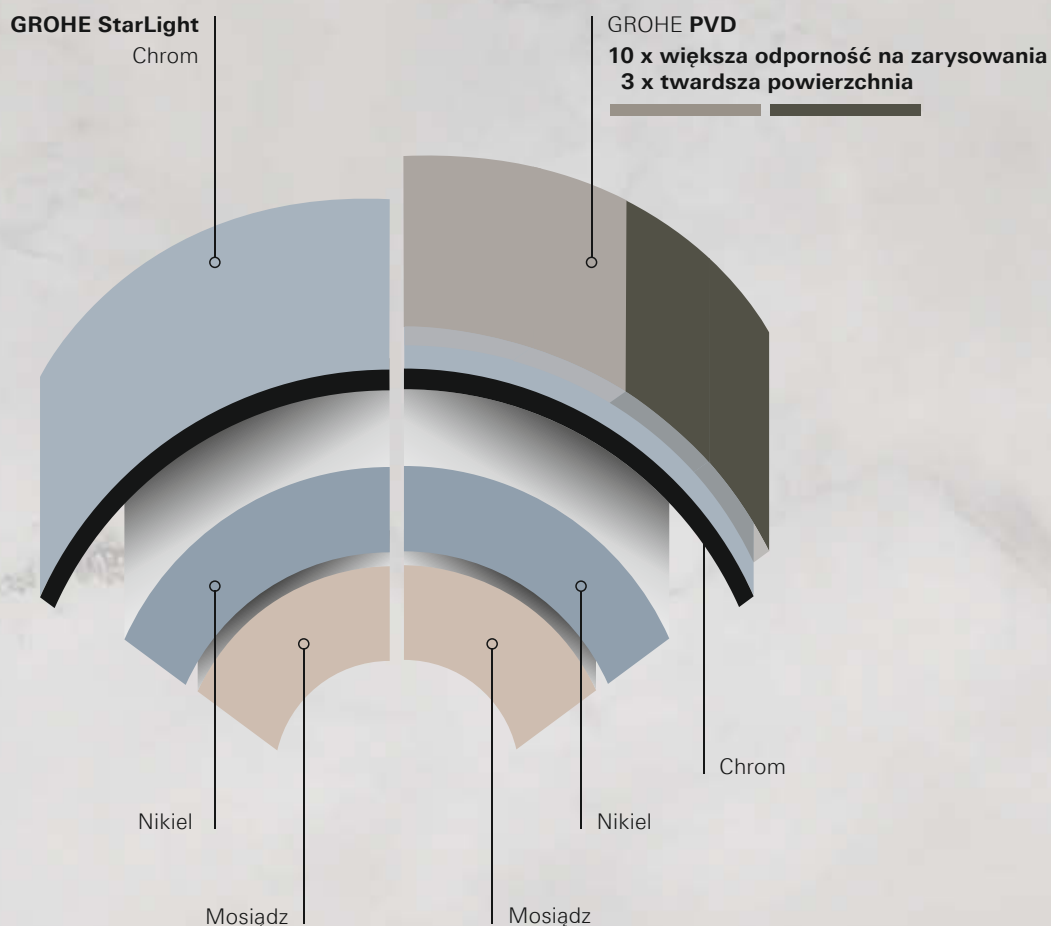

UNIKALNE, RZEMIEŚLNICZE ROZWIĄZANIA GROHE NA POZIOMIE KAŻDEJ WARSTWY



**KAŻDA FORMA** JEST  
PODSTAWĄ DLA KOLORU,  
KAŻDY KOLOR JEST  
CECHĄ FORMY

VICTOR VASARELY



GROHE

# OFERTA PRODUKTÓW



● ● ● ●  
**21 019 003 / DC3 / AL3**  
Jednootworowa bateria umywalkowa  
Rozmiar L



● ● ● ●  
**21 022 003 / DC3 / AL3**  
Jednootworowa bateria umywalkowa  
Rozmiar L



● ● ● ●  
**32 042 003 / DC3 / AL3**  
Jednouchwytowa bateria umywalkowa  
Rozmiar L



● ● ● ●  
**20 021 003 / DC3 / AL3**  
Zawór sztorcowy  
Rozmiar XS



● ● ● ●  
**32 043 003 / DC3 / AL3**  
Jednouchwytowa bateria umywalkowa  
Rozmiar M



● ● ● ●  
**21 044 003 / DC3 / AL3**  
Jednootworowa bateria umywalkowa  
Rozmiar XL



● ● ● ●  
**32 647 003 / DC3 / AL3**  
Jednouchwytowa bateria umywalkowa  
Rozmiar XL



**20 008 003 / DC3 / AL3**  
Trzyotworowa bateria umywalkowa



**20 009 003 / DC3 / AL3**  
Trzyotworowa bateria umywalkowa



**20 164 003 / DC3 / AL3**  
Trzyotworowa bateria umywalkowa  
montaż ścienny  
do montażu z 29 025 000 (zamawiany osobno)  
wysięg wylewki 180 mm



**20 169 003 / DC3 / AL3**  
Trzyotworowa bateria umywalkowa  
montaż ścienny  
do montażu z 29 025 000 (zamawiany osobno)  
wysięg wylewki 180 mm



**19 287 003 / DC3 / AL3**  
Trzyotworowa bateria umywalkowa typu joystick  
montaż ścienny  
do montażu z 23 429 000 (zamawiany osobno)  
wysięg wylewki 185 mm

**19 918 003 / DC3 / AL3**  
wysięg 221 mm



**24 027 003 / DC3 / AL3**  
Jednootworowa bateria bidetowa



**32 108 003 / DC3 / AL3**  
Jednouchwytowa bateria bidetowa

Żeby zamówić odpowiednią opcję kolorystyczną, należy trzecią i drugą od końca cyfrę w numerze produktu zastąpić poniższym kodem:  
Warianty kolorystyczne: ● 00 | StarLight Chrome ● DC | SuperSteel ● AL | Brushed Hard Graphite



● ● ● ●  
**25 010 003 / DC3 / AL3**  
Dwuuchwytowa bateria wannowa



● ● ● ●  
**32 652 003 / DC3 / AL3**  
Jednouchwytowa bateria wannowa



● ● ● ●  
**26 003 003 / DC3 / AL3**  
Bateria prysznicowa



● ● ● ●  
**32 650 003 / DC3 / AL3**  
Jednouchwytowa bateria wannowa



● ● ● ●  
**13 139 003 / DC3 / AL3**  
Wylewka wannowa  
do montażu ściennego



● ● ● ●  
**19 069 003 / DC3 / AL3**  
Element zewnętrzny zaworu podtynkowego  
35 028 000 lub 29 032 000



● ● ● ●  
**19 088 003 / DC3 / AL3**  
Element zewnętrzny zaworu podtynkowego  
35 028 000 lub 29 032 000





**25 044 003 / DC3 / AL3**

Bateria wannowa  
do montażu podłogowego  
z elementem 45 984 001 (zamawiany osobno)



**32 653 003 / DC3 / AL3**

Jednouchwytywa bateria wannowa  
do montażu podłogowego  
z elementem 45 984 001 (zamawiany osobno)



**19 923 003 / DC3 / AL3**

5-otworowa bateria wannowa



**19 922 003 / DC3 / AL3**

5-otworowa bateria wannowa

Żeby zamówić odpowiednią opcję kolorystyczną, należy trzecią i drugą od końca cyfrę w numerze produktu zastąpić poniższym kodem:  
Warianty kolorystyczne: ● 00 | StarLight Chrome ● DC | SuperSteel ● AL | Brushed Hard Graphite



2-strumieniowa deszczownica z matową powłoką  
Hard Graphite na specjalne zamówienie.



**29 118 000 / DC0 / ALO**  
Bateria termostaticzna SmartControl  
do montażu podtynkowego  
do jednego wyjścia wody  
+ osobny element podtynkowy



**29 119 000 / DC0 / ALO**  
Bateria termostaticzna SmartControl  
do montażu podtynkowego  
do dwóch wyjść wody  
+ osobny element podtynkowy

**29 120 000 / DC0 / ALO**  
do dwóch wyjść wody,  
z uchwytem prysznicowym



**29 121 000 / DC0 / ALO**  
Bateria termostaticzna  
Grohtherm SmartControl  
do montażu podtynkowego  
do trzech wyjść wody  
+ osobny element podtynkowy



**29 122 000 / DC0 / ALO**  
Potrójny zawór odcinający  
Grohtherm SmartControl  
do trzech wyjść wody  
+ osobny element podtynkowy



**26 066 000 / DC0 / AL0**  
Deszczownica Rainshower 310  
1 strumień: Rain



**26 067 000 / DC0 / AL0**  
Deszczownica Rainshower 310  
1 strumień: Rain



**26 475 000**  
Deszczownica Rainshower 310  
SmartActive  
2 strumienie: GROHE PureRain,  
Active Rain



**26 477 000**  
Deszczownica Rainshower 310  
SmartActive  
2 strumienie: GROHE PureRain,  
Active Rain



**Żeby zamówić odpowiednią opcję kolorystyczną, należy trzecią i drugą od końca cyfrę w numerze produktu zastąpić poniższym kodem:**  
**Warianty kolorystyczne:** ● 00 | StarLight Chrome ● DC | SuperSteel ● AL | Brushed Hard Graphite



**40 309 003 / DC3 / AL3**  
Wieszak na ręcznik kąpielowy  
600 mm



**40 308 003 / DC3 / AL3**  
Wieszak na ręcznik  
długość 489 mm / 2 ramiona



**40 312 003 / DC3 / AL3**  
Haczyk na płaszcz kąpielowy



**40 307 003 / DC3 / AL3**  
Wieszak na ręcznik



**40 313 003 / DC3 / AL3**  
Uchwyt na papier toaletowy



**40 314 003 / DC3 / AL3**  
Szczotka toaletowa  
do montażu ściennego



**40 306 003 / DC3 / AL3**  
Dozownik do mydła

**40 304 003 / DC3 / AL3**  
Uchwyt do szklanki lub dozownika  
na mydło

**40 254 003**  
Szkłanka



**40 305 003 / DC3 / AL3**  
Uchwyt na mydelniczkę

**40 256 003**  
Mydelniczka

Żeby zamówić odpowiednią opcję kolorystyczną, należy trzecią i drugą od końca cyfrę w numerze produktu zastąpić poniższym kodem:  
Warianty kolorystyczne: ● 00 | StarLight Chrome ● DC | SuperSteel ● AL | Brushed Hard Graphite



# ODKRYJ ŚWIAT GROHE

Niezależnie od tego czy szukasz pomysłów i inspiracji, czy też gotowych rozwiązań do kuchni lub łazienki, tutaj znajdziesz wszystko czego potrzebujesz.

**GROHE.PL**

GRO  
WAVE



HE  
≡

Obserwuj nas



## JAKOŚĆ



## TECHNOLOGIA

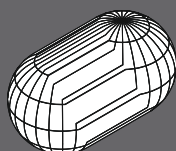

FORTUNE®  
**CHANGE  
THE WORLD**  
2017

## DESIGN

**300+**  
DESIGN AWARDS

## ZRÓWNOWAŻONY ROZWÓJ



**CSR-PREIS**  
DER BUNDESREGIERUNG

Winner 2017

From FORTUNE, September 15, 2017, FORTUNE is a registered trademark of Time Inc., used under license. FORTUNE and Time Inc. are not affiliated with, and do not endorse products or services of GROHE.

GROHE Polska  
Puławska 182  
02-670 Warszawa

© 08/2018 – Copyright by GROHE

PART OF **LIXIL**