

*Pure Freude  
an Wasser*



THE GROHE  
ARCHITECTS' EXPERIENCE  
**PURE INSPIRATION**



## REFERENZE

### › REFERENZE

MILANO TOWNHOUSE HOTEL	07
LINEE DI DESIGN GROHE	09
COLOR COLLECTION	43
ESPERIENZA DOCCE GROHE	45
SISTEMI PER IL TRATTAMENTO DELL'ACQUA GROHE	77
INTELLIGENT CARE GROHE	85
CERAMICHE GROHE	91
PIASTRE DI AZIONAMENTO	99
GROHE E L'AMBIENTE	100



# MILANO TOWNHOUSE HOTEL

Situato nel cuore di Milano all'interno della famosa Galleria Vittorio Emanuele II, l'hotel di lusso a cinque stelle TownHouse Galleria è un omaggio al passato che garantisce un alloggio di livello. Le 58 camere e suite con una splendida vista sulla Galleria offrono un rifugio intimo ed elegante, nel cuore di Milano. Con le sue lounge e un ristorante di lusso sull'Ottagono della Galleria, l'hotel di Milano è il rifugio top per la miglior esperienza di shopping a Milano. L'area wellness, situata all'ultimo piano, offre una vista impareggiabile sui tetti della Galleria. A pochi passi dalle principali attrazioni di Milano, il TownHouse Galleria ospita il Museo 'Il mondo di Leonardo Da Vinci', con un accesso esclusivo, gratuito e diretto dall'hotel.



**INTERIOR DESIGN**  
Ettore Mocchetti

**INDIRIZZO**  
via Silvio Pellico, 8

**RISTRUTTURAZIONE**  
2017

**NUMERO DI STANZE**  
58

Mescolando raffinatezza chic e moderna, le 12 suite di lusso del TownHouse Galleria riflettono l'arte della modernità all'interno di un monumento antico, con tutti i comfort di una casa e il meglio della tecnologia. Le Suite, con vista diretta sugli affreschi e i preziosi pavimenti a mosaico della Galleria, variano nelle dimensioni, dalle Executive Suite alle generose Deluxe Suite fino alla spettacolare Presidential Suite Ottagono. Proprio questa meravigliosa suite è impreziosita dal nostro GROHE Sensia Arena, il vaso con funzione di igiene intima, per rispondere a qualsiasi necessità degli ospiti più esigenti.





## LINEE DI DESIGN GROHE

<b>REFERENZE</b>	<b>05</b>
› <b>LINEE DI DESIGN GROHE</b>	
ATRIO	12
ALLURE BRILLIANT	16
ALLURE	22
GRANDERA	26
PLUS	30
LINEARE	34
ESSENCE	38
EUROCUBE	38
<b>COLOR COLLECTION</b>	<b>43</b>
<b>ESPERIENZA DOCCE GROHE</b>	<b>45</b>
<b>SISTEMI PER IL TRATTAMENTO DELL'ACQUA GROHE</b>	<b>77</b>
<b>INTELLIGENT CARE GROHE</b>	<b>85</b>
<b>CERAMICHE GROHE</b>	<b>91</b>
<b>PIASTRE DI AZIONAMENTO</b>	<b>99</b>
<b>GROHE E L'AMBIENTE</b>	<b>100</b>



## LINEE DI DESIGN GROHE DA ATRIO A EUROCUBE

Tra le nostre meravigliose ed esclusive linee di rubinetteria, troverete presto quella che fa per voi. Grazie ad uno stile di altissima qualità e all'attenzione ad ogni singolo dettaglio, vi garantiamo un'eternità di puro piacere.



**GRANDERA**  
ESCLUSIVITA' SENZA TEMPO



**PLUS**  
LA PRECISIONE OLTRE IL DESIGN



**LINEARE**  
IL PERFETTO COMPLEMENTO  
PER OGNI FORMA



**ATRIO**  
ICONA DI ELEGANZA  
E PRECISIONE



**ALLURE BRILLIANT**  
PERFETTO COME UN DIAMANTE

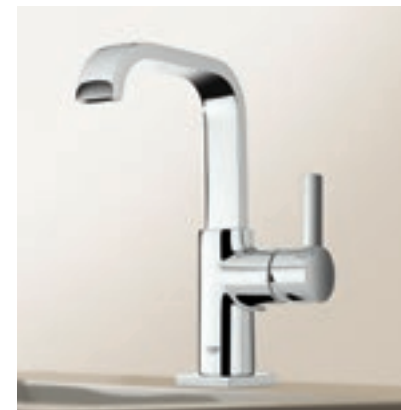

**ALLURE**  
IL GRANDE STILE DI DOMANI

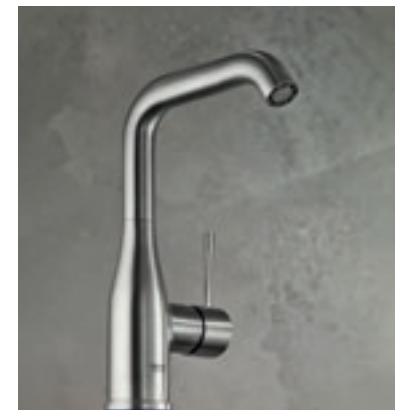

**ESSENCE**  
LIBERTÀ DI ESPRESSIONE



**EUROCUBE**  
DICHIARAZIONE DI STILE



# GROHE ATRIO







## GROHE **ATRIO** ICONA DI ELEGANZA E PRECISIONE

Pensate al cerchio: una forma essenziale nelle geometrie della natura, rilassante e dinamica allo stesso tempo. Una metafora visiva che rappresenta sia la completezza che l'eternità. Per la sua nuova collezione Atrio, GROHE prende ispirazione da questa forma così elementare ed elegante per creare oggetti iconici creati per durare nel tempo. Ogni prodotto della collezione Atrio è disponibile in tre finiture e dimensioni diverse per adattarsi ad ogni stile. Con GROHE Atrio potete creare senza limiti. Ogni prodotto della collezione Atrio è disponibile in tre finiture e dimensioni diverse per adattarsi ai gusti personali, rendendolo perfetto per ogni stile.

**32 653 AL3**  
Atrio, miscelatore vasca-doccia a pavimento  
in finitura brushed hard graphite  
parte esterna per corpo incasso art. 45 984 001



**20 164 DC3**  
Atrio, batteria lavabo 3 fori a parete, taglia S  
in finitura SuperSteel parte esterna per corpo incasso art. 29 025 000

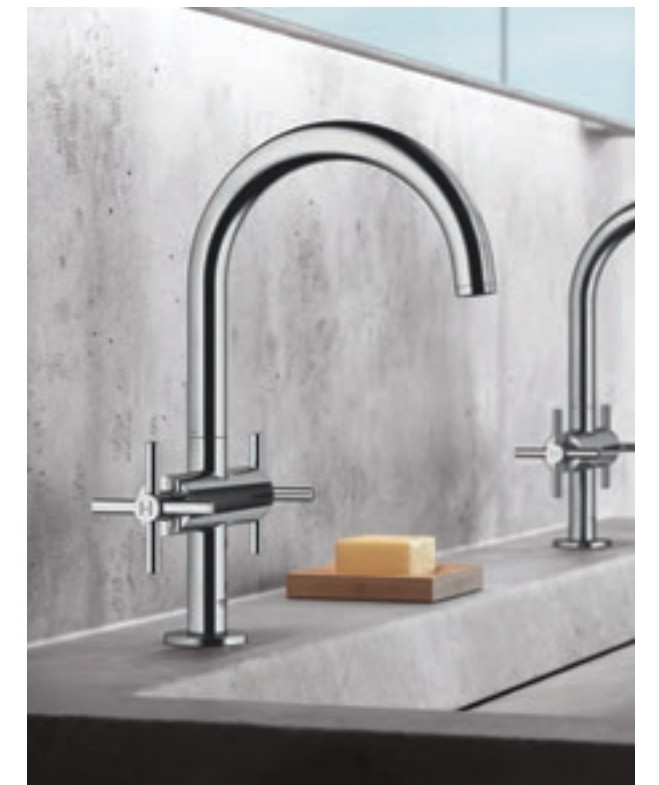

**21 019 AL3**  
Atrio, batteria per lavabo taglia L in finitura brushed hard graphite

Prodotti disponibili in finitura PVD. Per maggiori informazioni su questa linea, visita [grohe.it](http://grohe.it)



## IN ARMONIA CON **OGNI** STILE

La linea Atrio significa stile senza limiti. Ogni singolo pezzo è disponibile in diverse finiture e dimensioni per incontrare le preferenze dei consumatori e adattarsi perfettamente ad ogni stile.



CLASSIC



CONTEMPORARY



COSMOPOLITAN



# GROHE ALLURE BRILLIANT





## GROHE **ALLURE BRILLIANT** PERFETTO COME UN DIAMANTE

Superfici squadrate, angoli netti e dettagli che catturano l'attenzione: Allure Brilliant è sinonimo di precisione assoluta, di anni di ricerca e di passione per tutto ciò che è nuovo. Ispirati all'iconica Tower di Shanghai ripiegata, i rubinetti dalle molteplici sfaccettature aggiungono una nuova dimensione al design del vostro bagno e all'acqua. Per l'occasione i tecnici e designer GROHE si sono trasformati in abili intagliatori, creando una collezione dal design intrigante che ribalta il tradizionale concetto di miscelatore da bagno.

**23 119 A00**  
Allure Brilliant, miscelatore monocomando per vasca-doccia a pavimento



**20 344 A00**  
Allure Brilliant, batteria 3 fori per lavabo taglia L



**23 109 000**  
Allure Brilliant, miscelatore lavabo taglia L

Prodotti disponibili in finitura PVD. Per maggiori informazioni su questa linea, visita [grohe.it](http://grohe.it)



# GROHE ALLURE







## GROHE **ALLURE** BELLEZZA E FUNZIONALITÀ

Un prodotto dalle proporzioni perfettamente bilanciate e dall'innovativa tecnologia interna: GROHE Allure unisce bellezza implicita a performance senza rivali. Dalle basi quadrate e rettangolari si innalzano corpi cilindrici che contribuiscono a fornire un aspetto minimal alla collezione. È possibile scegliere tra due tipologie di manopole: una singola leva piatta o un miscelatore a tre fori, per soddisfare le richieste più esigenti. I miscelatori di questa linea GROHE SPA mostrano chiaramente il nostro impegno per una qualità senza rivali in bagno.



**20 143 000**  
Allure, batteria lavabo 3 fori taglia M



**23 076 000**  
Allure, miscelatore lavabo taglia L

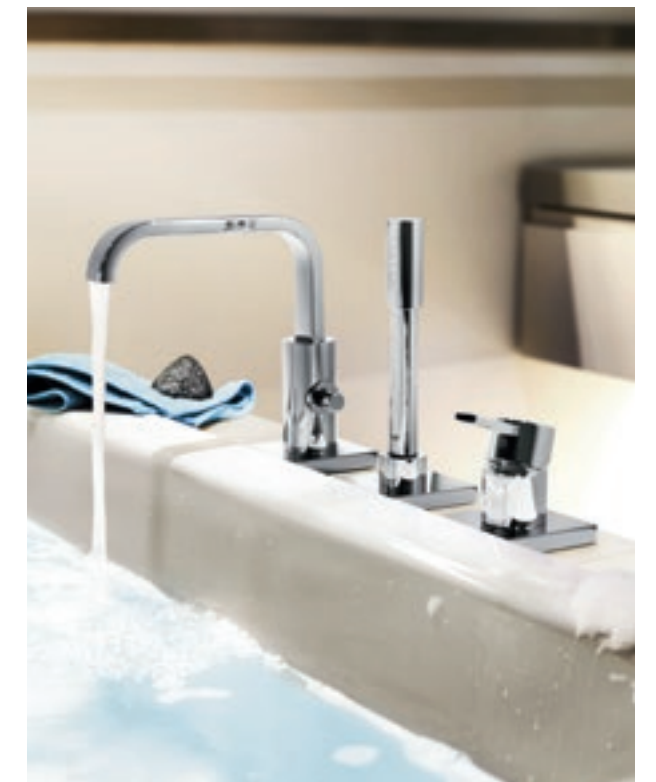

**19 316 000**  
Allure, miscelatore monocomando bordo vasca a 3 fori

Per maggiori informazioni su questa linea, visita [grohe.it](http://grohe.it)



# GROHE GRANDERA







## GROHE GRANDERA ESCLUSIVITA' SENZA TEMPO

La collezione GROHE Grandera è sia un omaggio ad un'epoca passata di magnificenza che un'affermazione di sensibilità moderna, grazie alla combinazione di artigianalità e attenzione minuziosa al dettaglio e al comfort. Lo stile della collezione Grandera può adattarsi a una vasta gamma di arredamenti bagno e offre una flessibilità aggiuntiva grazie alle due finiture: cromo e cromo/oro. La tecnologia GROHE StarLight, inoltre, fa sì che i rubinetti mantengano la loro brillantezza nel tempo, e che siano estremamente resistenti allo sporco e ai graffi.



**23 318 DA0**  
Grandera, miscelatore per vasca-doccia a pavimento



**20 389 1G0**  
Grandera, batteria a 3 fori lavabo taglia M

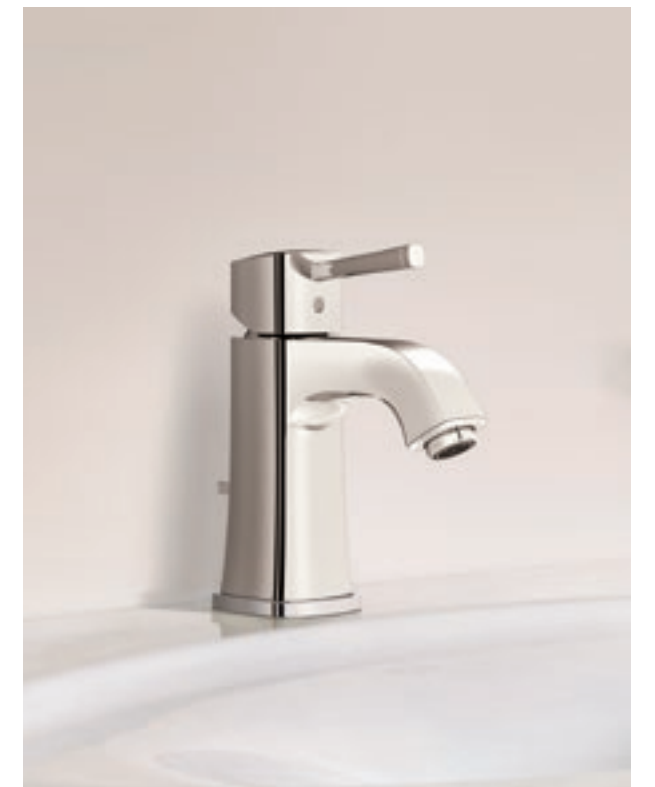

**23 303 000**  
Grandera, miscelatore lavabo taglia M

Per maggiori informazioni su questa linea, visita [grohe.it](http://grohe.it)



# GROHE PLUS







**23 959 003**  
Plus, miscelatore lavabo  
con display a LED della temperatura  
Getto per il risparmio idrico a 4 l/min.

## GROHE PLUS

### LA PRECISIONE OLTRE IL DESIGN

Questa gamma innovativa mette il controllo e la praticità nelle vostre mani. La gamma GROHE Plus include miscelatori con display di temperatura per conoscere l'esatta temperatura dell'acqua sempre. Plus offre anche grande comfort ergonomico e la massima funzionalità grazie alle varianti con bocca estraibile e girevole, presentate in una silhouette dal grande impatto architettonico ed elegante, con superfici così morbide che invitano all'interazione.

La funzione Eco Spray, soluzione sostenibile a 4 l / min, può essere attivata facilmente in qualsiasi momento sfiorando con la mano l'icona illuminata, che vi permette di ridurre il consumo di acqua senza compromettere il comfort di utilizzo.



**32 612 003**  
Plus, miscelatore monocomando per lavabo taglia S



**33 547 003 + 40 954 000**  
Plus, miscelatore vasca-doccia con dotazione e vassoio  
portasapone da ordinare separatamente (art. 40954000)

Per maggiori informazioni su questa linea, visita [grohe.it](http://grohe.it)



# GROHE LINEARE







## GROHE **LINEARE** MINIMALISMO SENSUALE

Lo stile contemporaneo di Lineare è minimale e seducente allo stesso tempo, grazie agli elementi ridotti all'essenziale, per un aspetto dalle linee pure e sottili. Ogni design di Lineare è la pura composizione delle due forme geometriche fondamentali – corpi cilindrici e snelle forme rettangolari di manopole e bocche, capaci di creare combinazioni armoniose ed eleganti. Le sottili geometrie rettangolari della bocca e della leva si estendono parallelamente dal corpo puramente cilindrico. La bocca è stata innalzata per fornire una parvenza elegante e leggiadra che rende il prodotto perfettamente in linea con l'architettura dei nostri giorni. Grazie alle proporzioni equilibrate di entrambe le forme – tonda e quadrata – Lineare offre la massima flessibilità nella scelta di stile del vostro bagno.

**23 792 001/DC1**  
Lineare, miscelatore vasca-doccia a pavimento  
Parte esterna per corpo incasso  
art. 45 984 001



**19 409 001**  
Lineare, miscelatore per lavabo a 2 fori, parte esterna per corpo incasso  
art. 23 571



**20 304 001**  
Lineare, batteria a 3 fori per lavabo taglia M

Per maggiori informazioni su questa linea, visita [grohe.it](http://grohe.it)



# GROHE ESSENCE







## GROHE ESSENCE LIBERTÀ DI ESPRESSIONE

### SCOPRITE I NUOVI COLORI ESCLUSIVI DELLA LINEA ESSENCE.

Ispirandosi ai trend dei colori emergenti ed alle principali fiere del design internazionale, GROHE offre ora 10 nuove finiture cromate, disponibili per la prima volta nella linea completa Essence. Grazie alla sua ampia offerta di colori, dimensioni e finiture, la nuova linea Essence vi darà la massima libertà di espressione.

La gamma completa – miscelatori, docce e accessori – offre diversi colori tra cui scegliere, sia con elegante finitura satinata sia con preziosa finitura lucida. Questa è quella che chiamiamo libertà di espressione.



**32 628 DL1**  
Essence, miscelatore lavabo taglia L  
in finitura brushed warm sunset



**32 628 A01**  
Essence, miscelatore lavabo taglia L  
con scarico a saltarello in finitura brush hard graphite.



Colorati GROHE Essence  
Infinite possibilità: finiture più eleganti,  
colori più suggestivi e materiali più preziosi.

Prodotti disponibili in finitura PVD. Per maggiori informazioni su questa linea, visita [grohe.it](http://grohe.it)



# GROHE EUROCUBE







**20 351 000**  
Eurocube, taglia S  
Batteria 3 fori lavabo  
Scarico a salterello

## GROHE **EUROCUBE** DICHIARAZIONE DI STILE

Deciso, seducente ed essenziale. La vita frenetica nelle metropoli moderne diventa più piacevole se vi circondate da linee dritte e pulite. La filosofia di design alla base di GROHE Eurocube evoca lo stile di vita dinamico dell'uomo moderno e celebra la bellezza pittorica delle forme cubiste. Scegliete la purezza.



**23 406 000**  
Eurocube, miscelatore lavabo per lavabi a bacinella senza scarico a salterello



**19 895 000**  
Eurocube, miscelatore per lavabo a 2 fori, parte esterna per corpo incasso 23 200





## COLOR COLLECTION

REFERENZE	05
LINEE DI DESIGN GROHE	09
› COLOR COLLECTION	
ESPERIENZA DOCCE GROHE	49
SISTEMI PER IL TRATTAMENTO DELL'ACQUA GROHE	77
INTELLIGENT CARE GROHE	85
CERAMICHE GROHE	91
PIASTRE DI AZIONAMENTO	99
GROHE E L'AMBIENTE	100



# SPA COLOR\* IL GIUSTO CONNUBIO TRA FORMA E COLORE



ESSENCE

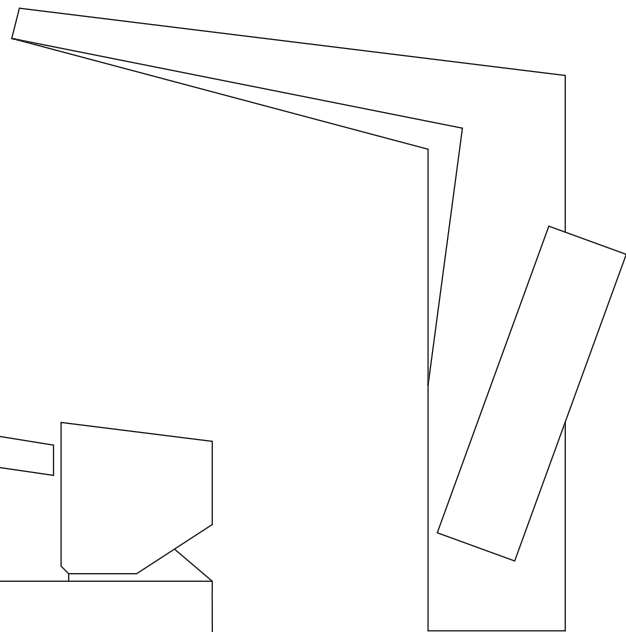

ALLURE BRILLIANT

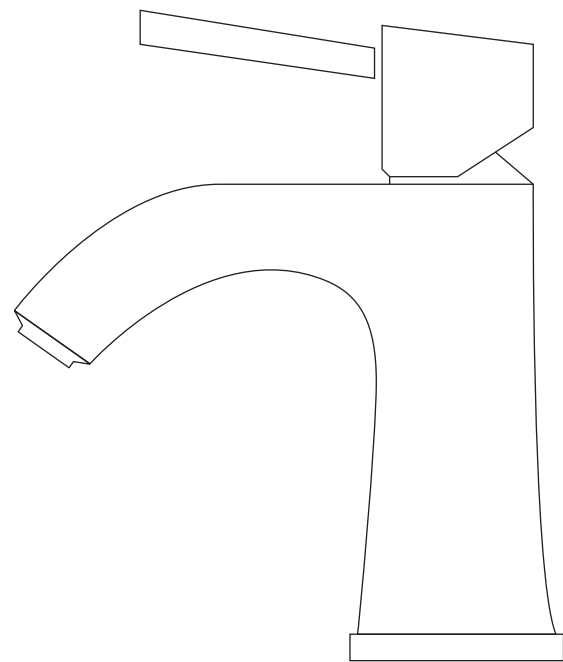

GRANDERA

\*Disponibile anche su  
Linea di prodotto Atrio

## FINITURE LUCIDE



Hard Graphite  
(Nero lucido)



Warm Sunset  
(Oro rosa lucido)



Cool Sunrise  
(Oro lucido)



Polished Nickel  
(Nickel lucido)



Chrome  
(Cromato lucido)

## FINITURE SPAZZOLATE



Brushed Hard Graphite  
(Nero spazzolato)



Brushed Warm Sunset  
(Oro rosa spazzolato)



Brushed Cool Sunrise  
(Oro spazzolato)



Brushed Nickel  
(Nickel spazzolato)



SuperSteel  
(Cromato spazzolato)



## PERCHÈ IL RIVESTIMENTO PVD È CONSIDERATO UNA **FINITURA ENORMEMENTE SUPERIORE?**

La tecnologia PVD è caratterizzata da due momenti principali: la fase di pre-trattamento e la fase di rivestimento PVD.

La prima, il pre-trattamento, consiste in una pulizia minuziosa dei rubinetti in tutte le loro parti. Il rubinetto viene posizionato su una rastrelliera e appeso in contenitori dedicati alla pulizia dove vengono utilizzati acido e sostanze alcaline. Il rubinetto viene poi fatto asciugare. Terminata questa procedura, il prodotto è stato micro purificato e viene trasportato nella zona destinata al rivestimento PVD. Qui l'aria è condizionata al 50% di umidità relativa e ad una temperatura dell'ambiente di circa 25°C. I miscelatori vengono ora messi sulle rastrelliere dedicate al trattamento PVD e posizionati su un apposito piano per essere successivamente trattati termicamente in uno speciale forno. Le parti in plastica vengono sottoposte ad un processo di degassificazione per almeno 3 ore e le parti metalliche vengono riscal-

date per almeno un'ora. Ora un mezzo dedicato trasporta i componenti essiccati e riscaldati nella macchina PVD. Siamo arrivati alla seconda fase, quella del rivestimento PVD. Una volta bloccata la porta di accesso della camera PVD inizia la lavorazione e il materiale per il rivestimento viene evaporato. Questo processo si svolge in ambiente sotto vuoto e consiste in 3 passaggi: la pulizia del substrato, il rivestimento primer e infine il rivestimento per la colorazione. Per realizzare i diversi colori, i gas reattivi come azoto e acetilene sono aggiunti allo zirconio. Il tempo richiesto per il rivestimento dipende dal processo e richiede mediamente una o due ore. Al termine del processo di rivestimento, il piano viene definitivamente rimosso dalla macchina PVD. Nell'ultimo passaggio, ogni prodotto è rigorosamente controllato per identificare eventuali difetti prima che venga confezionato e inviato al magazzino centrale.

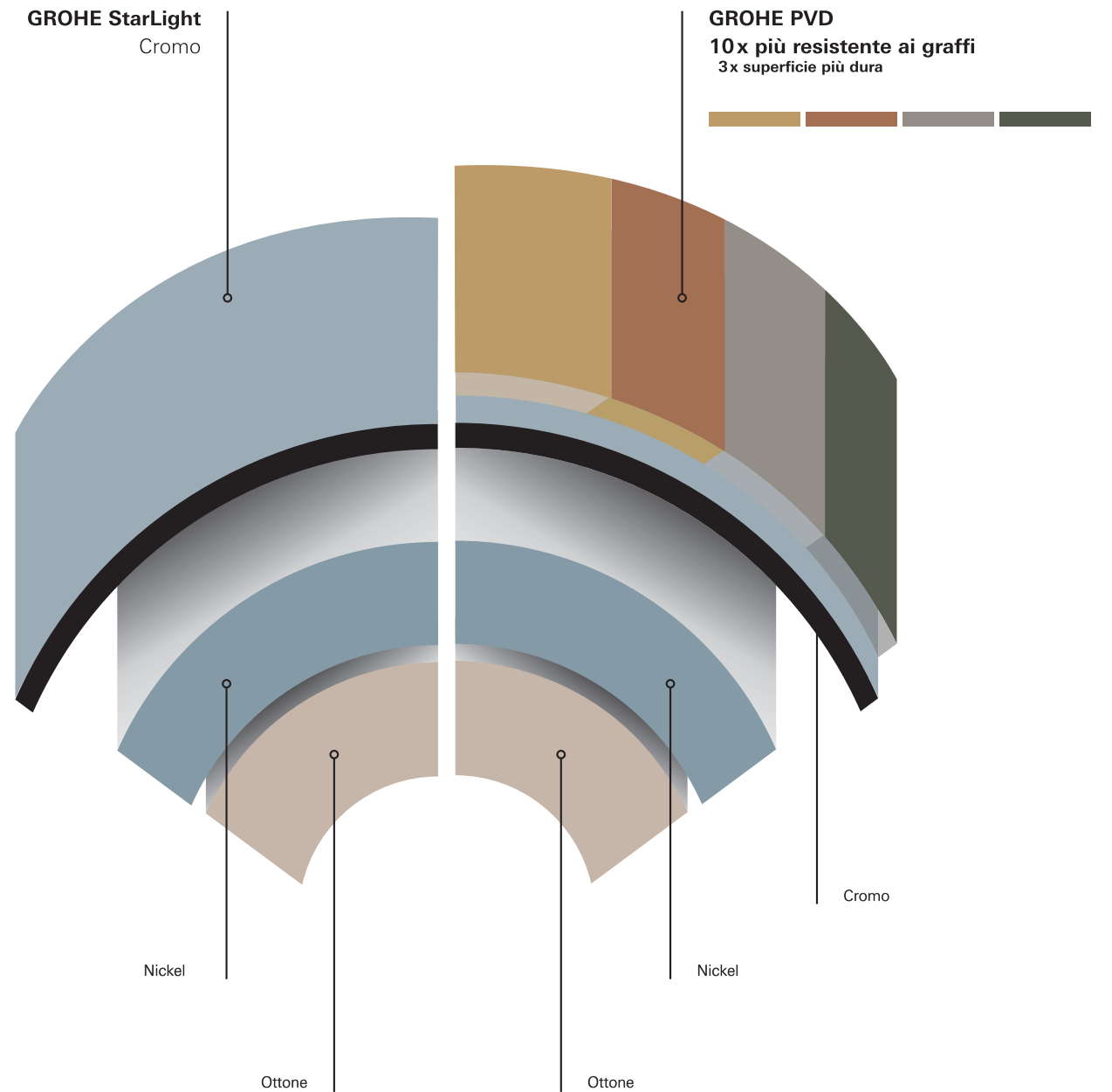
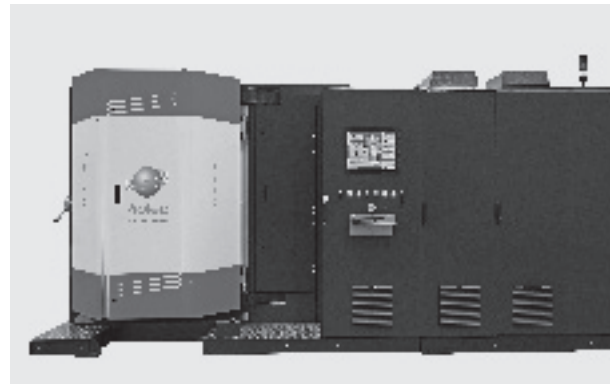

UN LAVORO MANUALE STRAORDINARIO IN OGNI STRATO



## ESPERIENZA DOCCIA GROHE

<b>REFERENZE</b>	<b>05</b>
<b>LINEE DI DESIGN GROHE</b>	<b>09</b>
<b>COLOR COLLECTION</b>	<b>41</b>
<b>› ESPERIENZA DOCCE GROHE</b>	
AQUASYMPHONY	50
RAINSHOWER	54
OPZIONI DOCCIA	60
DOCCE GROHE	62
SOFFIONI	64
SMARTCONTROL	68
RAPIDO SMARTBOX	70
<b>SISTEMI PER IL TRATTAMENTO DELL'ACQUA GROHE</b>	<b>77</b>
<b>INTELLIGENT CARE GROHE</b>	<b>85</b>
<b>CERAMICHE GROHE</b>	<b>91</b>
<b>PIASTRE DI AZIONAMENTO</b>	<b>99</b>
<b>GROHE E L'AMBIENTE</b>	<b>100</b>



# GROHE AQUASYMPHONY







## GROHE **AQUASYMPHONY** PURE LUXURY

Immaginate di poter iniziare ogni giorno con un viaggio in paradiso. AquaSymphony di GROHE vi porta magicamente in un altro mondo: un mondo dove i giochi d'acqua vi avvolgono e rigenerano, immergendovi in una soffusa luce colorata, e rilassandovi con suoni dal potere distensivo. Diventate parte di un'esperienza unica che inebria tutti i sensi – una vera e propria sinfonia d'acqua nella vostra doccia. GROHE AquaSymphony non è una semplice doccia, ma uno spazio dedicato al benessere, un luogo in cui l'acqua prende vita. AquaSymphony gioca con l'acqua creando armonie fluide che variano continuamente. Provate anche solo ad immaginare il piacere che vi aspetta.



### GETTO PURE

Il nome dice già tutto. Un getto delicato di pura acqua che scende dritta dal centro del soffione, come una fresca sorgente di montagna.

### GETTI RAIN

Il nuovo modello Rain spray offre gocce più grandi e delicate, trasformando la doccia in una lussuosa esperienza sensoriale.

### GETTI WATERFALL XL

L'incredibile ampiezza del getto ricrea la sensazione energizzante di una cascata sulla pelle.

### GETTO AQUACURTAIN

Un gioco d'acqua affascinante che vi avvolge con un delicato velo imperlato di gocce d'acqua.

### GETTI DRIZZLE

Come una delicata e fresca brezza marina, i Drizzle sprays vaporizzano una fresca e leggera nebbiolina sulla pelle, rinfrescandola e rivitalizzandola.

### GETTI BOKOMA

Otto ugelli intermittenti ricreano la sensazione di un massaggio stimolante.



**3 x 29 126 000**  
Grotherm SmartControl  
miscelatore termostatico a 3 vie  
parti esterne per corpo incasso  
(3 x 35 600 000)

Grazie a GROHE SmartControl "invisibile", controllare tutti gli aspetti della spa dei vostri sogni sarà estremamente facile e intuitivo. Basterà premere e girare un pulsante per selezionare il getto preferito e regolare l'intensità dell'acqua. Il sistema memorizza persino le vostre preferenze quando chiudete temporaneamente la doccia, lasciando a voi un controllo totale dell'acqua.



# GROHE RAINSHOWER F-SERIES E F-DIGITAL DELUXE





## GROHE RAINSHOWER F-SERIES E F-DIGITAL DELUXE STIMOLATE I VOSTRI SENSI

Immaginate l'esperienza doccia perfetta: con GROHE F-digital Deluxe diventa realtà. Questo sistema doccia cosmopolita e multisensoriale stimolerà tutti i vostri sensi e trasformerà il vostro bagno in un luogo di appagamento e benessere fisico, emotivo e spirituale. L'intuitiva applicazione GROHE F-digital Deluxe vi permette di creare una combinazione personalizzata di luci, suoni e vapore (via touch screen o tramite la connessione wireless Bluetooth) per un'esperienza benessere unica nell'intimità di casa vostra.

### Getti Bokoma

Quattro ugelli dinamici ad effetto pulsante regalano la sensazione di un piacevole massaggio stimolante.

### Getti Waterfall XL

Due punti di erogazione molto ampi, per un suggestivo effetto a cascata.

### Getto Rain

Grazie alle sue generose dimensioni, il getto Rain vi delizia erogando gocce d'acqua più grandi e delicate, per un'esperienza doccia ancora più raffinata.

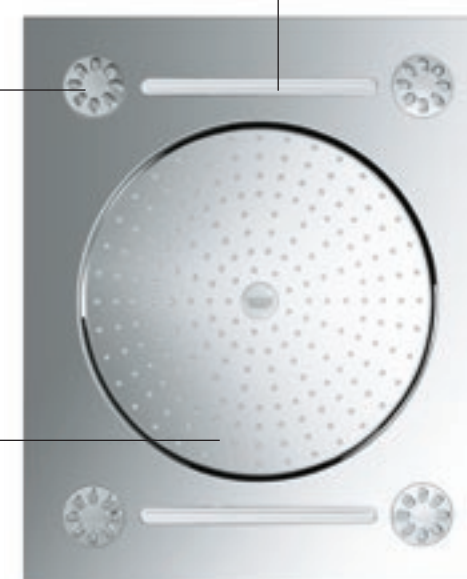

27 939 001 Rainshower F-Series 15" soffione a soffitto multigetto



27 251 000  
Rainshower F-Series 5"  
soffione laterale



36 359 000\*  
+ 29 072 000  
Set luci  
+ set corpo incasso



36 360 000  
+ 29 073 000  
Set suoni  
+ set corpo incasso

\* Il prodotto contiene luci LED che non possono essere modificate: classe di efficienza energetica: A - A++



## UNA GIOIA IMMENSA PER I SENSI – A PORTATA DI MANO



Una sola geniale applicazione per dirigere tutto alla perfezione. Il pacchetto F-digital Deluxe di base e un dispositivo elettronico mobile Apple o Android con l'applicazione GROHE SPA vi permettono un controllo perfetto delle luci, dei suoni e del vapore, nonché delle impostazioni personali. Che lo spettacolo abbia inizio.

### LASCIATEVI TRASPORTARE DALLA MUSICA

Combinare il vostro brano preferito con il dolce suono dello scorrere dell'acqua. Sia che preferiate il genere jazz o le note raffinate di una sinfonia, potete scegliere di godervi un concerto su misura per voi.

### VIVETE LE PROPRIETÀ SALUTARI DI UN BAGNO DI VAPORE

L'azione delicata del vapore, conosciuto da sempre per i suoi numerosi benefici, ora è disponibile direttamente nella vostra doccia. Il vapore apre i pori, libera il corpo dalle tossine e idrata la pelle. Combinato a oli aromatici, vi regala il relax e il lusso di un piacere totale.



### CROMOTERAPIA PER LA MENTE

Rendete perfetta la vostra esperienza doccia completandola con un'avvolgente scenografia di colori. Una miriade di combinazioni cromatiche vi permette di creare uno spettacolo di luci personalizzato, per incantarvi e rilassarvi sotto la doccia.





## OPZIONI DOCCIA GROHE

### DOCCE INNOVATIVE DI ALTA QUALITÀ PER RIGENERARSI E GODERE DEL MASSIMO BENESSERE

La tecnologia DreamSpray di GROHE è il cuore pulsante di ogni doccia GROHE. Basata su componenti di altissima qualità, questa tecnologia innovativa – il motore delle nostre docce – rende ogni doccia un'esperienza unica e irripetibile. Ogni soffione assicura la massima costanza e un'erogazione accurata dell'acqua da ogni singolo ugello. Qualunque tipo di getto voi scegliate, potrete essere sicuri che la vostra doccia vi darà nuove e piacevoli sensazioni, qualunque sia il vostro stato d'animo.





## DOCCE GROHE I GETTI

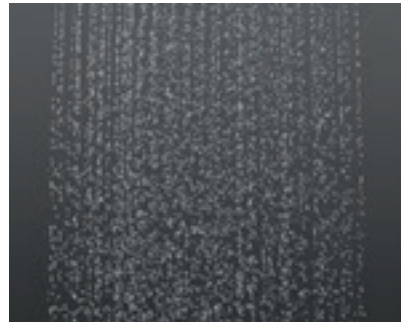

### GETTO RAIN

Ampio e sensuale: assicura un getto a pioggia delicato e leggero, ideale per ammorbidire la pelle. Come nelle rinfrescanti e leggere piogge estive, il getto assicura una copertura completa e uniforme.

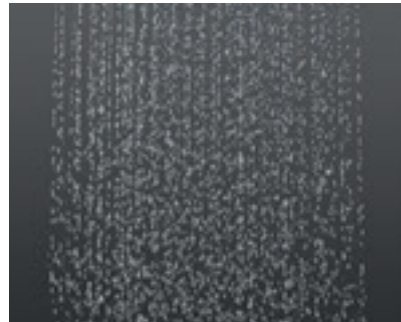

### GETTO PURERAIN

Versione nuova ed aggiornata del rinomato getto Rain, con gocce più grandi e delicate per una doccia ancora più raffinata.\*

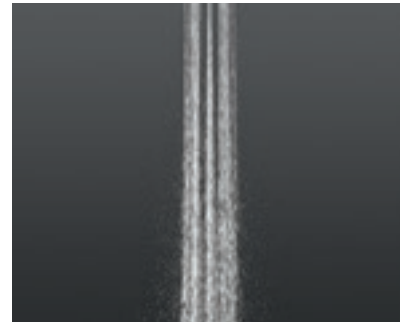

### GETTO ACTIVERAIN

Getto innovativo per distendere i muscoli o sciacquare lo shampoo.

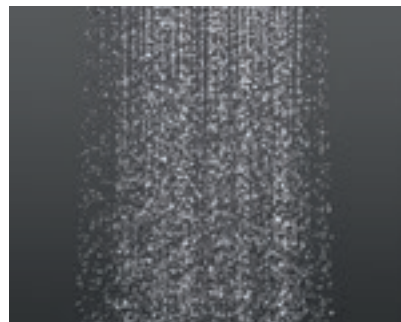

### GETTO SMARTRAIN

Tutte le caratteristiche e i vantaggi del nostro tradizionale getto Rain, ma con una portata ridotta. Un getto smart che eroga una minor quantità d'acqua per farvi apprezzare appieno tutta la gioia di una doccia nel rispetto dell'ambiente.

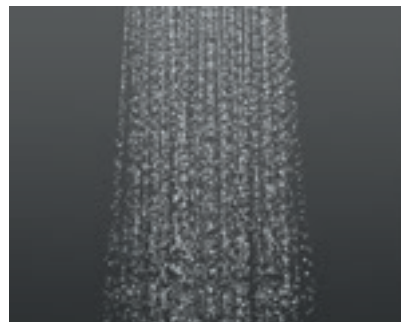

### GETTO JET

Un getto circolare e mirato, che eroga un rinfrescante e vigoroso getto d'acqua. Ideale per stimolare la pelle o semplicemente per pulire la vasca da bagno o la doccia.

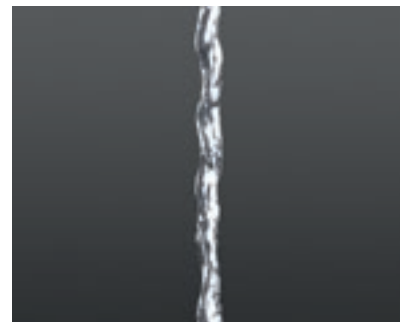

### GETTO PURE

Il nome la dice lunga. Un flusso delicato di acqua pura erogato dal centro del soffione, che ricorda una cascata di montagna.

### GODETE IL BELLO DELLA VARIETÀ – DOCCIA RINVIGORENTE O DOCCIA RILASSANTE?

Il design unico dei nostri soffioni assicura un'erogazione omogenea dell'acqua da ogni singolo ugello, per un getto perfettamente uniforme. Scegliete il getto che meglio si adatta al vostro stato d'animo – Normal,

Champagne, Pure, Jet, Rain o Massage. Ogni doccia sarà un'esperienza straordinaria ed entusiasmante. I nuovi getti GROHE PureRain, GROHE Bokoma e ActiveRain sono solo gli esempi più recenti dell'innovazione tecnologica che caratterizza la collezione GROHE DreamSpray.

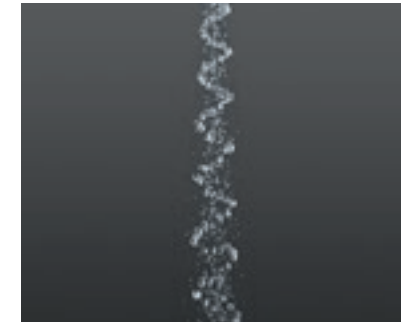

### GETTO MASSAGE

Un getto pulsante per ricreare la sensazione del vero massaggio. Dona una percezione unica e tonificante su tutto il corpo.

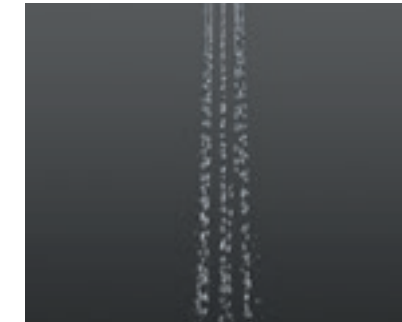

### GETTO BOKOMA

Otto ugelli dinamici creano un effetto pulsante, ...la piacevole e rilassante sensazione di un massaggio fatto con la punta delle dita.

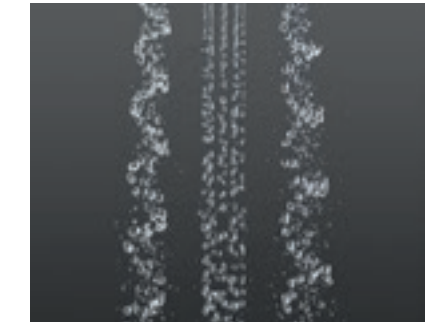

### GETTO TRIOMASSAGE

La combinazione tra i due getti GROHE Massage e il rinomato GROHE Bokoma vi regalerà tutto il piacere di uno speciale e rilassante idromassaggio dalla testa alle spalle.

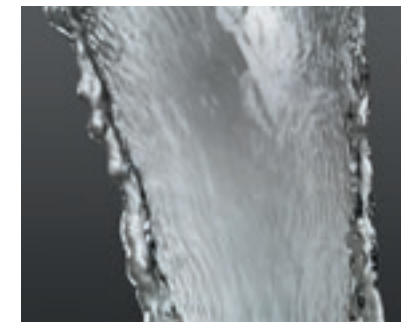

### GETTO A CASCATA WATERFALL

L'incredibile ampiezza del getto ricrea la sensazione energizzante di una cascata sulla pelle.

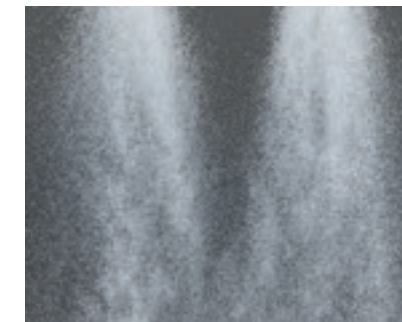

### GETTO DRIZZLE

Fresca e leggera vaporizzazione d'acqua sulla pelle per un effetto rivitalizzante.



### GETTO CHAMPAGNE

Addizionato con aria, per gocce d'acqua più corpose e delicate. Un getto gentile e ricercato che aiuta anche a ridurre i consumi.

\* Disponibile su tutti soffioni in metallo Rainshower incluso Euphoria XXL e i sistemi Rainshower con soffioni in metallo.



# SOFFIONI GROHE

## ROTONDI O QUADRATI? GRANDI O PICCOLI? A PARETE O A SOFFITTO?

I soffioni doccia GROHE sono disponibili in ogni formato e misura per adattarsi ai vostri gusti ed esigenze di budget. Tutti i modelli includono la tecnologia GROHE DreamSpray per un'impareggiabile esperienza doccia che vi avvolge con i suoi getti, mentre gli ugelli SpeedClean prevengono la formazione di calcare.

Disponibile su tutti i soffioni in metallo Rainshower, il nostro nuovo getto PureRain offre gocce del 50 % più grandi e delicate per un'esperienza doccia di puro lusso. Grazie alla funzione GROHE DropStop, i soffioni doccia non gocciolano più dopo la chiusura del rubinetto.



**SOFFIONI DOCCIA GROHE  
FORME E DIMENSIONI**



**27 468 000**  
**Rainshower F-Series 10"**  
254 mm x 254 mm



**26 254 000**  
**Rainshower 360 Duo**



**26 570 000**  
**Rainshower 310**  
SmartActive Cube



**27 478 000**  
**Rainshower 310**  
SmartActive

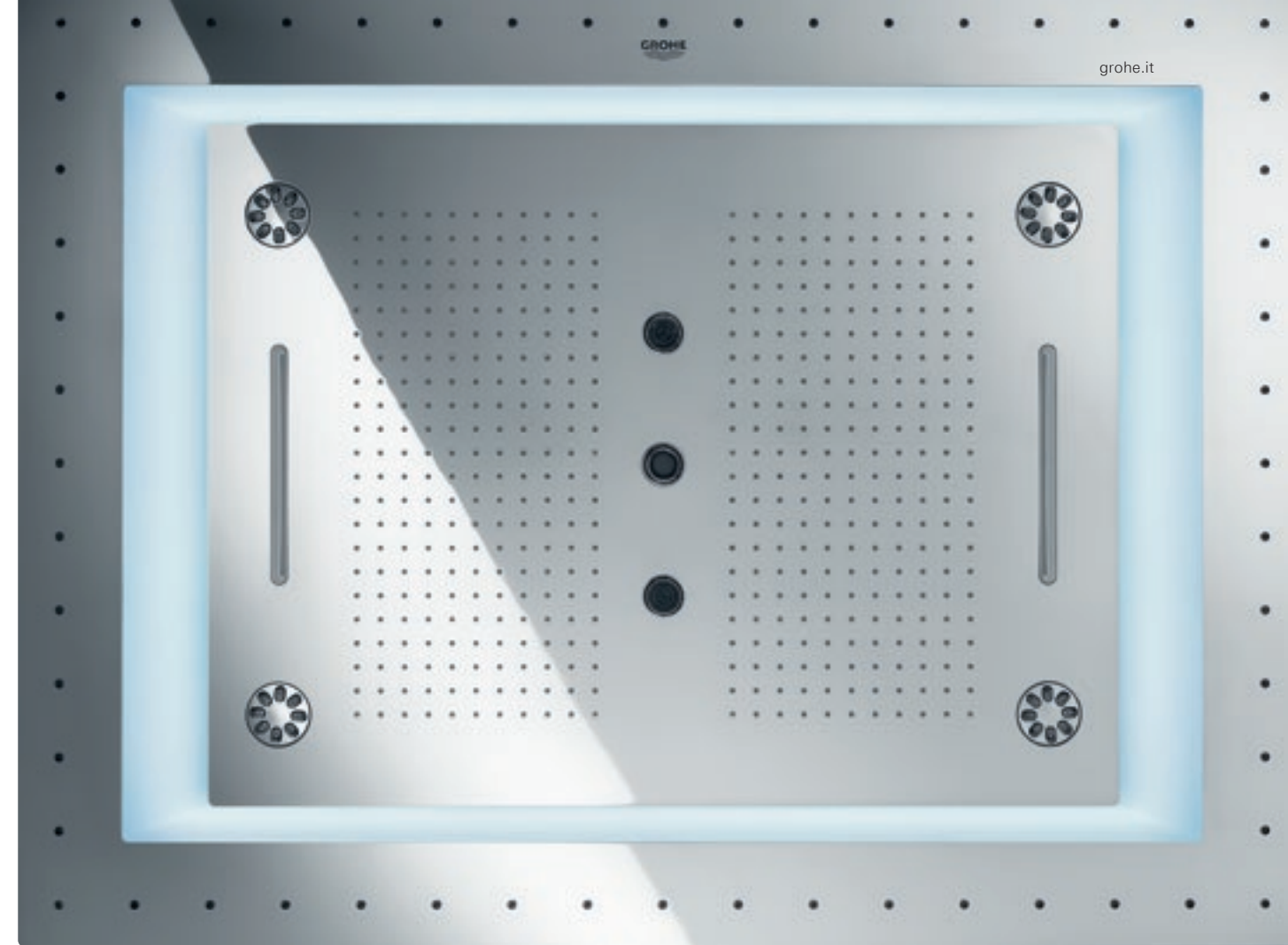

**26 373 001**  
**Rainshower F-Series 40"**  
AquaSymphony 1016 mm x 762 mm



**27 863 000**  
**Rainshower Allure 230**



**27 865 000**  
**Rainshower F-Series 20"**  
508 mm x 508 mm



# GROHE SMARTCONTROL



**29 121 000**  
 Grohtherm SmartControl, miscelatore termostatico a 3 vie  
 parte esterna per corpo incasso 35 600 000



**29 126 000**  
 Grohtherm SmartControl, miscelatore termostatico a 3 vie  
 parte esterna per corpo incasso 35 600 000







## GROHE **SMARTCONTROL** UN PULSANTE GENIALE PER UN CONTROLLO PRECISO

Spazio – tutti vorremmo averne di più, specialmente nella zona doccia, che spesso è limitata. Per questo, se avete il lusso di progettare la vostra doccia da zero, GROHE SmartControl nella soluzione “invisibile” è la scelta ideale.

Grazie all’installazione ad incasso ed al design eccezionalmente sottile, GROHE SmartControl ad incasso offre una nuova libertà di spazio sotto la doccia ed un impatto essenziale, pulito ed ordinato.

Avrete anche libertà di scelta nello stile: GROHE SmartControl “invisibile” offre diversi modelli. Un’ampia selezione di parti esterne a parete – disponibili in forme rotonde o quadrate – garantisce che lo stile scelto per il bagno si estenda senza interruzioni anche all’area doccia. Vi sono anche altri vantaggi di tipo pratico: la pulizia è più veloce e più comoda grazie al design piatto e aerodinamico. I comandi innovativi “Push&Turn” offrono una scelta personalizzata di getti con un solo click, basta premere per far azionare o arrestare il flusso e girare il comando per regolare la portata. Il comfort della tecnologia termostatica GROHE fa il resto.



Per maggiori informazioni su GROHE SmartControl visita [grohe.it](http://grohe.it)



# LA SOLUZIONE UNIVERSALE PER LE ESIGENZE DI DOMANI

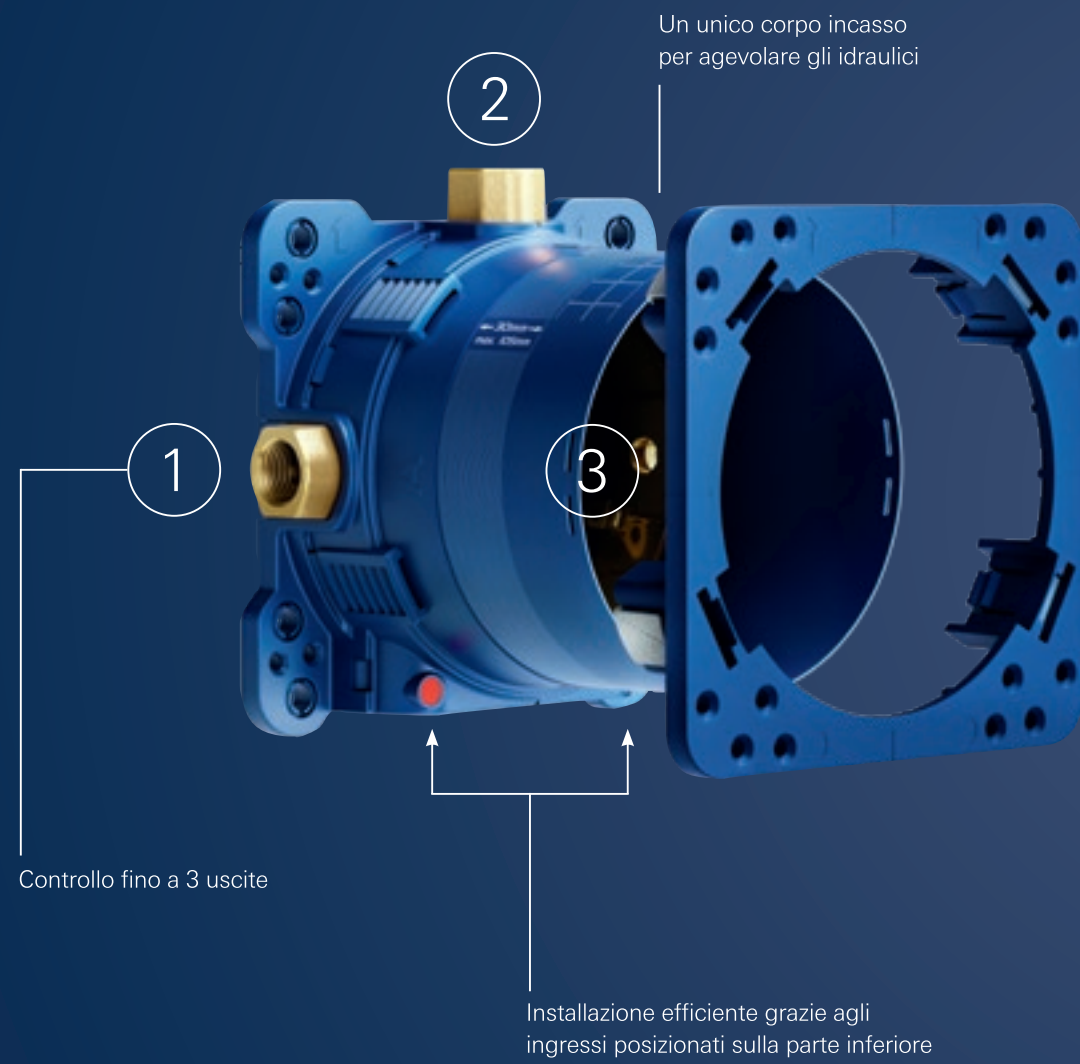

## SCOPRITE INFINITE POSSIBILITÀ





## SISTEMI PER IL TRATTAMENTO DELL'ACQUA GROHE

<b>REFERENZE</b>	<b>05</b>
<b>LINEE DI DESIGN GROHE</b>	<b>09</b>
<b>COLOR COLLECTION</b>	<b>41</b>
<b>ESPERIENZA DOCCE GROHE</b>	<b>47</b>
<b>› SISTEMI PER IL TRATTAMENTO DELL'ACQUA GROHE</b>	
GROHE BLUE HOME	80
GROHE BLUE PROFESSIONAL	80
GROHE BLUE PURE RUBINETTI CON FILTRO	80
GROHE RED	82
<b>INTELLIGENT CARE GROHE</b>	<b>85</b>
<b>CERAMICHE GROHE</b>	<b>91</b>
<b>PIASTRE DI AZIONAMENTO</b>	<b>99</b>
<b>GROHE E L'AMBIENTE</b>	<b>100</b>





## SISTEMI PER IL TRATTAMENTO DELL'ACQUA GROHE

Nessun centro benessere può definirsi tale senza una fonte di acqua, per reidratarsi e rilassarsi. GROHE Blue Home vi regala deliziosa acqua filtrata, refrigerata al solo tocco di un pulsante. E avete l'imbarazzo della scelta tra acqua naturale, leggermente frizzante o frizzante. GROHE Red, poi, fornisce acqua bollente all'istante. Mettetevi comodi e rilassatevi con una bella tazza del vostro tè preferito.



**31 498 DC0 / DC1**  
GROHE Blue Home, rubinetto con sistema filtrante dell'acqua



**30 085 001**  
GROHE Red Mono, rubinetto e boiler taglia M per acqua bollente in un istante



**31 455 001**  
GROHE Blue Home, miscelatore per lavello a doppia manopola con sistema filtrante d'acqua.

Prodotti disponibili in finitura PVD. Per maggiori informazioni su questa linea, visita [grohe.it](http://grohe.it)



GROHE  
**BLUE HOME**  
NATURALE, LEGGERMENTE  
FRIZZANTE O FRIZZANTE



**31 323 002**  
GROHE Blue Professional  
Bocca a C

GROHE  
**BLUE PROFESSIONAL**



**30 382 000**  
GROHE Blue Pure Minta

GROHE  
**BLUE PURE**  
RUBINETTI CON FILTRO



GROHE  
**RED**  
ACQUA BOLLENTE,  
IN UN ISTANTE

30 156 000  
GROHE Red Duo





## INTELLIGENT CARE GROHE

REFERENZE	05
LINEE DI DESIGN GROHE	09
COLOR COLLECTION	41
ESPERIENZA DOCCE GROHE	47
SISTEMI PER IL TRATTAMENTO DELL'ACQUA GROHE	75
› INTELLIGENT CARE GROHE	
SENSIA ARENA	86
CERAMICHE GROHE	91
PIASTRE DI AZIONAMENTO	99
GROHE E L'AMBIENTE	100



# GROHE SENSIA ARENA







## GROHE **SENSIA ARENA** L'INNOVATIVO VASO CON BIDET INTEGRATO

Il mondo è in continua evoluzione. Ci sono macchine a emissioni zero e altre che si guidano da sole grazie ai passi avanti in ambito scientifico. Smartphone e app monitorano ogni giorno la nostra salute. GROHE apre un nuovo capitolo dell'igiene personale, migliorando la routine quotidiana con l'Intelligent Care. L'innovativo vaso con funzione bidet integrata GROHE Sensia Arena rispetta il moderno benessere arricchendolo di infinite possibilità. La tecnologia, il design e la funzionalità 2in1 di Sensia Arena si prenderanno cura di uno dei vostri rituali più intimi, facendovi entrare in una nuova dimensione di comfort e pulizia.

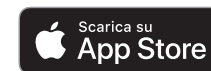

Scarica la Ondus app dall'Apple Store.

**39 354 SH1**  
Sensia Arena



Doccini antibatterici regolabili e personalizzabili



Illuminazione notturna





## CERAMICHE GROHE

REFERENZE	05
LINEE DI DESIGN	09
COLOR COLLECTION	41
ESPERIENZA DOCCE GROHE	47
SISTEMI PER IL TRATTAMENTO DELL'ACQUA GROHE	75
INTELLIGENT CARE GROHE	83
› CERAMICHE GROHE	
ESSENCE CERAMIC	80
CUBE CERAMIC	92
EURO CERAMIC	94
PIASTRE DI AZIONAMENTO	99
GROHE E L'AMBIENTE	100



# GROHE ESSENCE CERAMIC







## GROHE **ESSENCE** LA BELLEZZA NELLA SUA FORMA PIÙ PURA

Essenzialità. Raffinatezza. Una particolare leggerezza. Sono queste le qualità di Essence, una linea di design ispirata a delicate forme organiche. Perfetta per chi concepisce il bagno come luogo di sospensione e contemplazione, i suoi sottili profili e la naturalezza delle sue linee creano un'atmosfera rilassante dall'eleganza senza tempo, donando respiro all'intero spazio.

Un ritorno alla purezza delle forme, che Essence esprime in un design innovativo, immediato e attraente, da apprezzare giorno dopo giorno.



**39 611 000**  
Essence, Vasca da bagno, freestanding

Per maggiori informazioni su questa linea, visita [grohe.it](http://grohe.it)



# GROHE CUBE CERAMIC







## GROHE **CUBE CERAMIC** PURO STILE

Immaginate un bagno bello e accogliente che si adatta perfettamente al vostro stile di vita. Uno spazio personale dove potete iniziare e finire la giornata. Un bagno che sia assolutamente pratico ma abbia anche un aspetto invitante ed esteticamente unico.

La gamma Euro Ceramic è stata disegnata per garantire prestazioni eccellenti ad un prezzo contenuto. È in grado di offrire un bagno elegante che apprezzerete giorno dopo giorno.

- Tecnologia PureGuard disponibile come optional
- Tutti i vasi sono dotati del sistema di sciacquo Triplo Vortice
- Tutti i vasi sono senza brida



**39 386 00H**  
Cube Ceramic, lavabo 100  
Installazione sospesa a parete



**39 474 00H**  
Cube Ceramic, lavabo 50  
Installazione sospesa a parete

Per maggiori informazioni su questa linea, visita [grohe.it](http://grohe.it)





**39 328 00H**  
Euro Ceramic, vaso sospeso

## GROHE **EURO CERAMIC** IN SINTONIA CON IL MIO STILE DI VITA

Immaginate un bagno bello e accogliente che si adatta perfettamente al vostro stile di vita. Uno spazio personale dove potete iniziare e finire la giornata. Un bagno che sia assolutamente pratico ma abbia anche un aspetto invitante ed esteticamente unico.

La gamma Euro Ceramic è stata disegnata per garantire prestazioni eccellenti ad un prezzo contenuto. È in grado di offrire un bagno elegante che apprezzerete giorno dopo giorno.

- Tecnologia PureGuard disponibile come optional
- Tutti i vasi sono dotati del sistema di sciacquo Triplo Vortice
- Tutti i vasi sono senza brida



**39 337 00H**  
Euro Ceramic, lavabo da appoggio 60



**39 323 00H**  
Euro Ceramic, lavabo 65 installazione sospesa a parete

Per maggiori informazioni su questa linea, visita [grohe.it](http://grohe.it)





## PIASTRE DI AZIONAMENTO IL GIUSTO COMPLEMENTO PER IL VOSTRO BAGNO

Squadrato, tondo o a losanga - qualunque sia la forma che preferite, le piastre di azionamento a filo parete GROHE vi permettono di creare un design coordinato in tutto il bagno. Oggi GROHE sta compiendo il passo successivo per proporvi piastre di azionamento a filo parete più piccole ed eleganti.

I nostri design cosmopoliti saranno disponibili in diverse finiture lucide e satinate. Per un'installazione rapida dispongono di GROHE EasyConnect, un unico tubo pneumatico che collega la piastra alla valvola di scarico.

### Superfici Lucide



**37 535 GL0\***  
Cool Sunrise  
Oro Lucido



**37 535 DA0\***  
Warm Sunset  
Oro Rosa Lucido



**37 535 A00\***  
Hard Graphite  
Nero Lucido



**37 535 BE0\***  
Polished Nickel  
Nickel Lucido

### Superfici Spazzolate



**37 535 GN0\***  
Brushed Cool Sunrise  
Oro Spazzolato



**37 535 DL0\***  
Brushed Warm Sunset  
Oro Rosa Spazzolato



**37 535 AL0\***  
Brushed Hard Graphite  
Nero Spazzolato



**37 535 EN0\***  
Brushed Nickel  
Nickel Spazzolato

Prodotti disponibili in finitura PVD. Per maggiori informazioni su questa linea, visita [grohe.it](http://grohe.it)





Mitglied der  
**DGNB**  
Deutsche Gesellschaft für Nachhaltiges Bauen  
German Sustainable Building Council

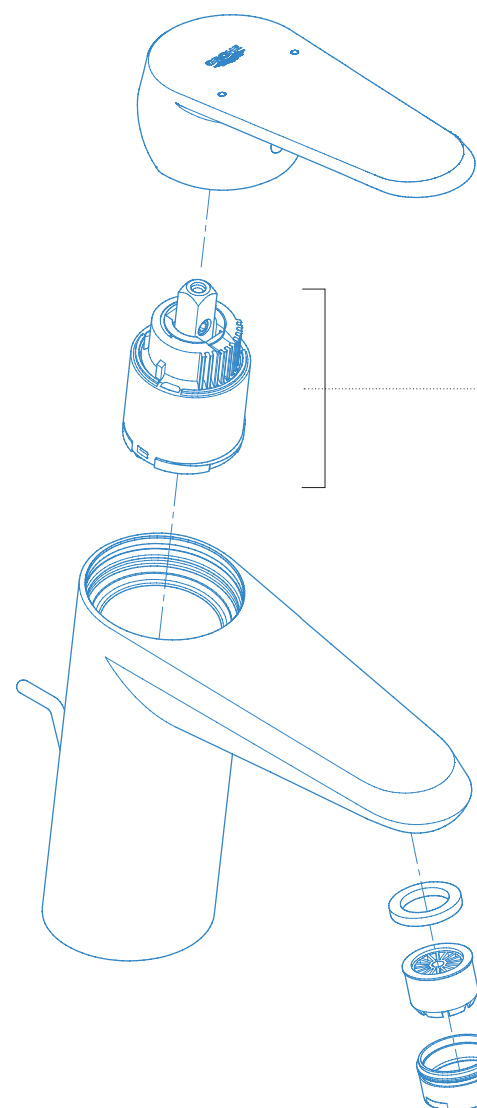

Con la tecnologia GROHE EcoJoy i nostri miscelatori utilizzano un flusso ridotto per risparmiare il consumo idrico da 10 litri al minuto a meno di 5 litri al minuto.

L'aeratore offre le stesse prestazioni d'uso di un miscelatore tradizionale

Non più superfici bollenti con GROHE Cool Touch

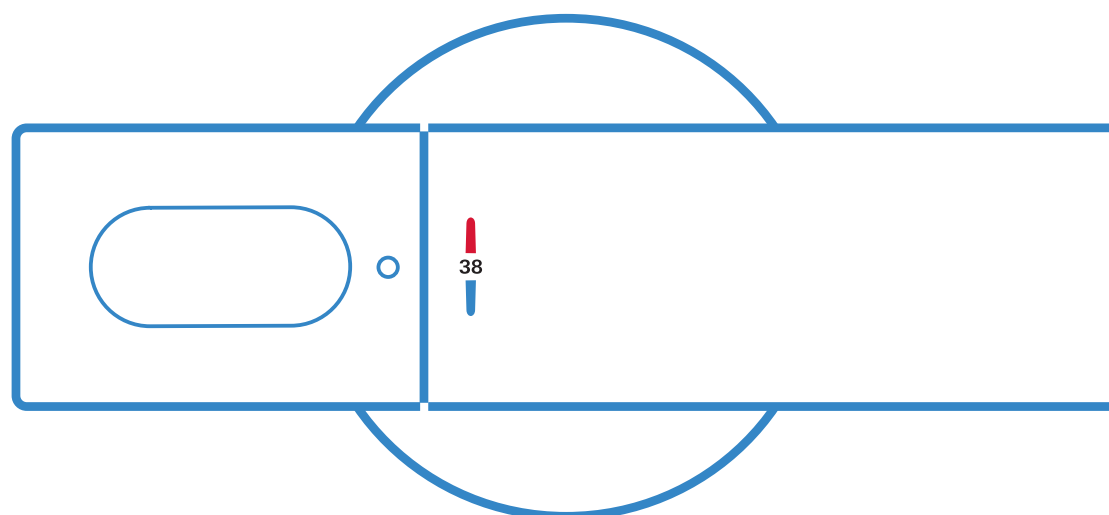

## RISPARMIA ACQUA ED ENERGIA UNA GOCCIA ALLA VOLTA

GROHE è orgogliosa di aver collaborato con molte delle più importanti catene alberghiere al mondo in entusiasmanti progetti di hotel iconici, acquisendo un'esperienza senza precedenti nel settore. Qualunque sia il progetto, da una nuova costruzione LEED a migliorie di prodotto che fanno risparmiare acqua e costi, GROHE è in grado di soddisfare qualsiasi esigenza con le specifiche perfette. Come tutti i nostri clienti, siamo impegnati a creare l'esperienza più stimolante e lussuosa per ogni singolo ospite.

L'impegno di GROHE si estende alla sponsorizzazione a lungo termine delle principali fiere ed eventi Hospitality in tutto il mondo, tra cui il World Architecture Festival (WAF), The Sleep Event, HD Vegas, HiDesign e AHEAD Awards. Abbiamo sviluppato una linea di prodotti intelligenti per il risparmio idrico che utilizzano meno acqua ma non riducono le prestazioni. I rubinetti GROHE EcoJoy, ad esempio, utilizzano un rompigetto integrato da un limitatore di flusso per ridurre il consumo idrico da dieci litri al minuto a poco più di cinque litri al minuto. Ma, poiché i rubinetti GROHE EcoJoy hanno anche un aeratore iper-tecnologico, l'utente sperimenta lo stesso flusso voluminoso di un normale rubinetto.

Anche i nostri miscelatori termostati avanzati aiutano a risparmiare acqua ed energia. Ad esempio, la tecnologia GROHE TurboStat fornisce la temperatura desiderata in doccia nel modo più comodo e veloce possibile. Ciò consente un notevole risparmio idrico. Inoltre, grazie al suo meccanismo di controllo attivo, GROHE TurboStat mantiene costante la temperatura dell'acqua per tutta la durata della doccia, evitando così la necessità di regolazioni manuali indesiderate.

GROHE METTE A DISPOSIZIONE MODELLI  
**B.I.M - BUILDING INFORMATION MODELING**

Sono scaricabili dal nostro sito internet [grohe.it](http://grohe.it)



GROHE  
**DÀ FORMA**  
 AL FUTURO DELL'ACQUA

## GROHE **ICON 3D** I PRIMI RUBINETTI PERFETTAMENTE FUNZIONANTI REALIZZATI IN METALLO CON STAMPANTE 3D

Investiamo molto non solo in ricerca e sviluppo, ma anche in processi produttivi innovativi nei nostri stabilimenti. Con la stampa 3D dei metalli, realizzata in Germania, stiamo vivendo una nuova era nell'ambito dei processi produttivi. Ci concentriamo sul nostro core business e utilizziamo i nostri rubinetti per coprire l'intera catena del valore, distinguendoci chiaramente dai nostri concorrenti.

Per noi è fondamentale mantenere la nostra comprovata qualità GROHE e tradurla in un prodotto stampato in metallo 3D. Per questo abbiamo sviluppato un nuovo processo produttivo la cui magia sta nella polvere, una formula unica per i granuli che produciamo.

Thomas Fuhr, CEO GROHE AG.



## UN'AZIENDA GLOBALE

GROHE FA PARTE DI LIXIL – UN GRUPPO LEADER GLOBALE NEL SETTORE IMMOBILIARE E DELLE COSTRUZIONI.

Nata agli inizi del 20° secolo in Giappone, LIXIL è oggi l'azienda più completa nel nostro settore. Vanta un portfolio unico che abbraccia tanto le tecnologie che rivoluzionano il modo con cui interagiamo con l'acqua, quanto un'ampia gamma di materiali per interni ed esterni, prodotti per abitazioni e grandi progetti architettonici. Le aziende del Gruppo LIXIL operano in 150 paesi e progettano e realizzano prodotti che vengono utilizzati ogni giorno da oltre un miliardo di persone nel mondo.

**Il mondo sta cambiando rapidamente e LIXIL sta dando forma a questa trasformazione.** Grazie ai nostri brand ed alle nostre tecnologie progettiamo e realizziamo oggi le soluzioni abitative del futuro. Dallo sviluppo di innovazioni intelligenti per le case e gli uffici, fino alla ridefinizione degli skyline delle città più famose del mondo, i prodotti LIXIL stanno trasformando gli spazi in cui lavoriamo, studiamo, ci rilassiamo e viviamo.

**Oltre a GROHE, la famiglia LIXIL comprende brand mondiali come American Standard, INAX, DXV by American Standard e Permasteelisa.** Insieme, i nostri brand ci rendono i numeri 1 al mondo nel settore delle rubinetterie e dei prodotti idrosanitari ed i fornitori leader in Giappone di prodotti per la casa. Siamo un punto di riferimento in tutto il mondo grazie al nostro impegno nel creare innovazioni che migliorano in modo tangibile la vita delle persone.

**Insieme siamo più forti.** L'esperienza GROHE come leader mondiale nel settore idrosanitario ed il know-how tecnologico degli altri brand del Gruppo LIXIL ci permettono di offrire soluzioni complete per il bagno, prodotti innovativi, come i vasi con funzione bidet, le docce SmartControl, insieme alle tecnologie rivoluzionarie AquaCeramic, che garantiscono superfici igieniche per 100 anni. Accattivanti, funzionali ed affidabili, i prodotti LIXIL stanno cambiando il modo di vivere delle persone in tutto il mondo.

**Insieme condividiamo la visione di un futuro migliore per i nostri clienti e per il mondo.** Come azienda di produzione che opera in tutto il mondo sappiamo quanto sia importante il ruolo che dobbiamo svolgere per salvaguardare il futuro del nostro pianeta e dei nostri figli. Crediamo fermamente che tutti debbano avere accesso a servizi sanitari puliti e sicuri e ci impegniamo con tutte le nostre competenze affinché ciò avvenga. Siamo all'avanguardia anche nell'efficienza energetica nelle tecnologie per il risparmio dell'acqua. Il nostro obiettivo è di raggiungere l'impatto zero ambientale entro il 2030.

**Insieme stiamo creando un futuro ed una vita migliore per tutti.**



**LIXIL** Link to  
Good Living

Per maggiori informazioni visita [lixil.com](https://www.lixil.com)



Seguici su



#grohe #grohedesign



## QUALITÀ

*"N.1 Brand più affidabile  
per i consumatori  
nell'industria  
idrotermosanitaria" -  
Wirtschaftswoche, 2017*

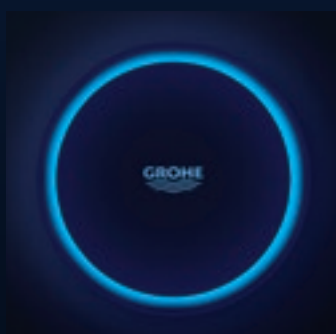

## TECNOLOGIA

*"Tra le 50 aziende che  
possono cambiare  
il mondo" -  
Fortune Magazine, 2017*

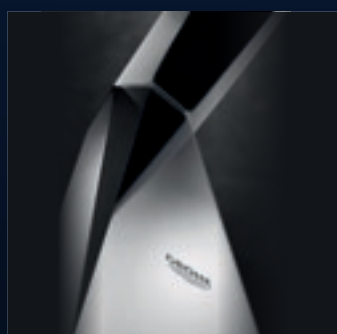

## DESIGN

*Più di 400 premi  
di design vinti dal 2003*



## SOSTENIBILITÀ

*Vincitore del CSR  
Award del Governo  
Tedesco, 2017*

GROHE S.p.A.  
Via Crocefisso, 19  
20122 Milano  
Italia

© 11/2019 – Copyright by GROHE

PART OF **LIXIL**