

*Pure Freude
an Wasser*



WATER.
INTELLIGENCE.
ENJOYMENT.





Michael Rauterkus
Chief Executive Officer
Grohe AG

« NOTRE MISSION EST DE DOTER L'EAU D'INTELLIGENCE ET DE PLAISIR, POUR ACCÉDER AU RÊVE D'AVOIR UNE MAISON INTELLIGENTE. »

Chers clients,

Bienvenue sur les pages de « Water. Intelligence. Enjoyment. », notre magazine pour le salon ISH 2017. ISH à Francfort-sur-le-Main, en Allemagne, est bien plus qu'un salon commercial : c'est l'événement mondial le plus important en matière de solutions pour l'eau et l'énergie domestiques. Nous voulons façonner l'avenir grâce à votre expérience « à domicile » en recherchant des manières d'utiliser les technologies intelligentes pour augmenter le plaisir de l'eau de nos clients.

L'eau est au cœur de nos maisons, que ce soit dans la salle de bains ou dans la cuisine.

Chez GROHE, nous nous sommes donnés pour mission de doter l'eau d'intelligence et de plaisir. Nous démontrerons notre engagement envers cette mission à l'occasion du salon ISH où nous révélerons notre prochaine vague d'innovations, offrant ainsi un savoir-faire intelligent pour le XXI^e siècle.

GROHE Blue Home permet de transformer l'eau du robinet en eau de grande qualité : parfaitement filtrée, avec un goût délicat, plate, avec de fines bulles ou pétillante. D'autre part, GROHE Red sera le nouveau point chaud de votre cuisine et vous offrira de l'eau filtrée et bouillante directement depuis votre robinet.

Les gammes GROHE Sense et GROHE Sense Guard ouvrent la voie à de tout nouveaux produits pour les maisons intelligentes et offrent une sécurité de l'eau dans votre maison comme jamais auparavant. GROHE Sense peut détecter les fuites d'eau, les inondations et l'humidité, même dans des quantités minimes, tandis que GROHE SenseGuard a le

pouvoir d'arrêter instantanément l'alimentation en eau, empêchant ainsi tout dommage à votre maison.

Nous sommes convaincus que le lancement de la gamme GROHE Sense ira de pair avec le succès d'un autre produit vedette GROHE : GROHE SmartControl. Cette interface de douche intuitive vous permet de sélectionner votre type de jet préféré en appuyant simplement sur un bouton, puis de le faire tourner pour régler le débit, le tout à la température souhaitée. Désormais également disponible en version encastrée.

Notre nouvelle gamme GROHE Ceramics nous rapproche également un peu plus de notre désir d'offrir des solutions pour salles de bains complètes et parfaitement compatibles.

Elle offre la combinaison parfaite de robinetterie et d'articles sanitaires, faisant la synthèse d'un siècle d'expérience en céramique de Lixil et de l'expertise de GROHE en matière de robinetteries de salle de bains.

Enfin, vivez une expérience incomparable dans votre douche grâce à AquaSymphony. Profitez d'un luxe à l'état pur à domicile où le débit sensuel de l'eau s'accorde à un éclairage tamisé et à une musique qui répond à votre humeur.

Pour en apprendre davantage et découvrir comment GROHE peut vous aider à doter l'eau de votre maison en intelligence et plaisir, consultez notre magazine spécialement conçu pour le salon ISH 2017.

SOMMAIRE

10

WATER

- 14 GROHE Blue Home
- 22 Essence
- 28 Lineare



32

INTELLIGENCE

- 36 GROHE Sense & Sense Guard
- 46 GROHE SmartControl
- 52 GROHE Rapido SmartBox



58

ENJOYMENT

- 62 AquaSymphony
- 70 Sensia Arena
- 74 GROHE Ceramics

82

NOUVEAUTÉS

- 84 Rainshower 310 2-Jet
- 86 Tempesta 210
- 87 Euphoria 260 SmartControl
- 90 GROHE Red
- 92 Essence Professional
- 93 Concetto Professional
- 94 GROHE Plaques de commande
- 95 Plaques de commande en verre Skate Cosmopolitan
- 96 Essence E and Eurocube E
- 97 Grohtherm Special



PURE FREUDE AN WASSER.

Source de vie, universelle, synonyme de joie, l'eau inspire chacune de nos gammes de produits. Tous ces produits reposent sur nos quatre valeurs fondamentales : qualité, technologie, design et durabilité. L'équilibre entre ces valeurs se retrouve dans tout ce que nous faisons et nous permet d'offrir un plaisir de l'eau incomparable à nos clients.





QUALITÉ

LE PERFECTIONNISME ALLEMAND INSPIRE UNE CONFIANCE ULTIME DU CLIENT.

Nous aspirons à une excellence qui va bien au-delà de l'apparence de nos produits. En effet, de la conception à la production en passant par le service client, nous avons un seul objectif à chaque étape : la perfection. GROHE peut se targuer d'une longue histoire en matière d'ingénierie allemande de qualité, de tests rigoureux internes et de nombreux processus de certification externes qui donnent à nos clients une confiance totale en un nom sur lequel ils peuvent compter.



TECHNOLOGIE

MAÎTRISER L'EAU GRÂCE À LA TECHNOLOGIE.

Nous aspirons à trouver des innovations technologiques et travaillons à intégrer les dernières avancées numériques, créant ainsi des solutions intelligentes qui augmentent le plaisir de l'eau de nos clients. Nos experts en interne exploitent la puissance de l'eau pour améliorer l'expérience de nos clients au quotidien, un moment de vérité, tant pour nos produits que pour la marque.



DESIGN

DES ÉLÉMENTS EMBLÉMATIQUES CONÇUS À LA PERFECTION.

L'expression stylistique intuitive et empathique utilisée nous permet de créer des produits qui semblent avoir été conçus uniquement pour vous. Cet ADN GROHE unique à la fois ergonomique et caractéristique d'un point de vue visuel nous a valu de nombreux prix de design, des références au niveau mondial qui témoignent de notre renommée internationale.



DURABILITÉ

ASSURER LE PLAISIR DE L'EAU POUR LES GÉNÉRATIONS À VENIR.

L'eau est tout aussi essentielle que l'air que nous respirons, encore une raison de plus qui explique notre passion pour cet élément. Afin de pouvoir offrir un « Pure Freude an Wasser » non seulement à nos clients actuels, mais également aux générations à venir, nous développons des solutions durables telles que GROHE Blue, GROHE EcoJoy et GROHE SilkMove ES, et nous prouvons, grâce à nos Rapports et à nos récompenses en matière de durabilité, que notre entreprise s'engage sérieusement à sauvegarder la planète.

WATER.
INTELLIGENCE.
ENJOYMENT.



ÇA FAIT TELLEMENT DE BIEN.

L'eau est un élément vital de nos vies. Nos corps sont constitués d'eau et nous l'utilisons pour fabriquer nos maisons. L'eau nous entoure et nous accompagne tout au long de nos vies. Mais c'est aussi une expérience. À la maison, la sensation de l'eau sur la main ou le visage est un plaisir sublime. Le goût de l'eau lui aussi est essentiel, car il permet de définir tous les autres goûts. L'eau est aussi une expérience à vivre dans la nature. Une pluie au printemps. Un ruisseau murmurant dans la forêt. Une cascade dévalant le flanc d'une montagne. La mer. Toutes ces expériences peuvent être émouvantes. Et comme 7,5 milliards de personnes sur cette planète dépendent de cet élément précieux, nous utilisons l'intelligence technologique pour que chacun puisse vivre chez soi une expérience unique de l'eau.

L'EAU
NOUS
ENTOURE



CHAQUE GOUTTE EST PRÉCIEUSE.

Si vous regardez autour de vous, d'eau. L'eau semble abondante. Mais saviez-vous que 3 pour cent seulement de l'ensemble de l'eau sur Terre est potable ?

UNE LIVRAISON PLUS INTELLIGENTE.

Nos robinets EcoJoy permettent de réduire la consommation d'eau de 10 l/min à à peine plus de 5 l/min. Mais comme ils disposent aussi d'un brise-jet, les utilisateurs profitent de la même pression qu'avec un robinet standard.

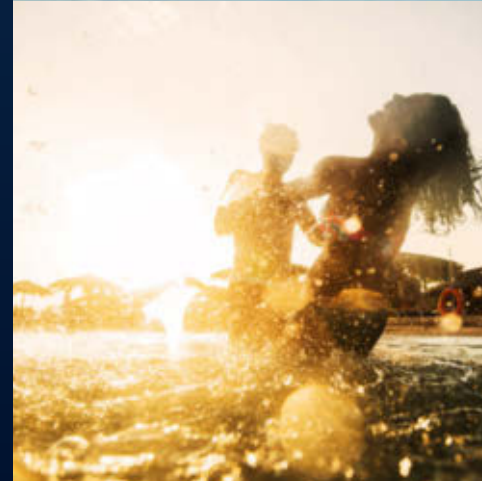

Notre planète est un lieu où l'eau abonde. Plus des deux tiers de la surface de la Terre sont recouverts d'eau. La majeure partie se trouve dans les océans, mais il y a aussi l'eau des fleuves et des lacs, les calottes glaciaires, l'eau dans l'air sous forme de vapeur et dans le sol sous forme d'humidité. Nos corps sont constitués à 60 pour cent d'eau et nos cerveaux à 70 pour cent. L'eau lubrifie et offre une couche protectrice à nos articulations, elle nourrit et protège nos tissus, elle régule la température du corps et aide à éliminer les impuretés.

APPRÉCIONS-LA DE FAÇON RESPONSABLE.

L'eau est tellement précieuse, et nous devrions tous tâcher de l'économiser autant que possible tous les jours. Par exemple, le simple fait de fermer les robinets pendant qu'on se brosse les dents permet d'économiser 6 l/min.





UNBOTTLED WATER

REFRESH WITH **GROHE BLUE HOME**



Pour une eau plate et réfrigérée il vous suffit d'appuyer sur l'icône située en haut de la poignée gauche. Un voyant LED de couleur bleue s'allume et votre verre se remplit d'une eau plate parfaite.

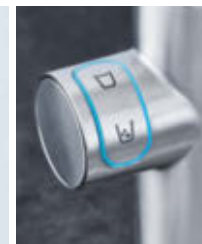

Vous aimez l'eau légèrement pétillante ? Pour obtenir une eau légèrement pétillante, appuyez successivement sur l'une puis l'autre icône – le voyant LED s'allumera alors d'une lumière turquoise.

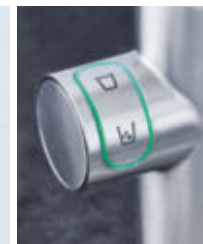

Vous rêvez d'une eau pétillante, aux bulles vivifiantes ? Appuyez sur l'icône inférieure. Le signal lumineux devient vert et votre verre se remplit d'une eau aux bulles généreuses.

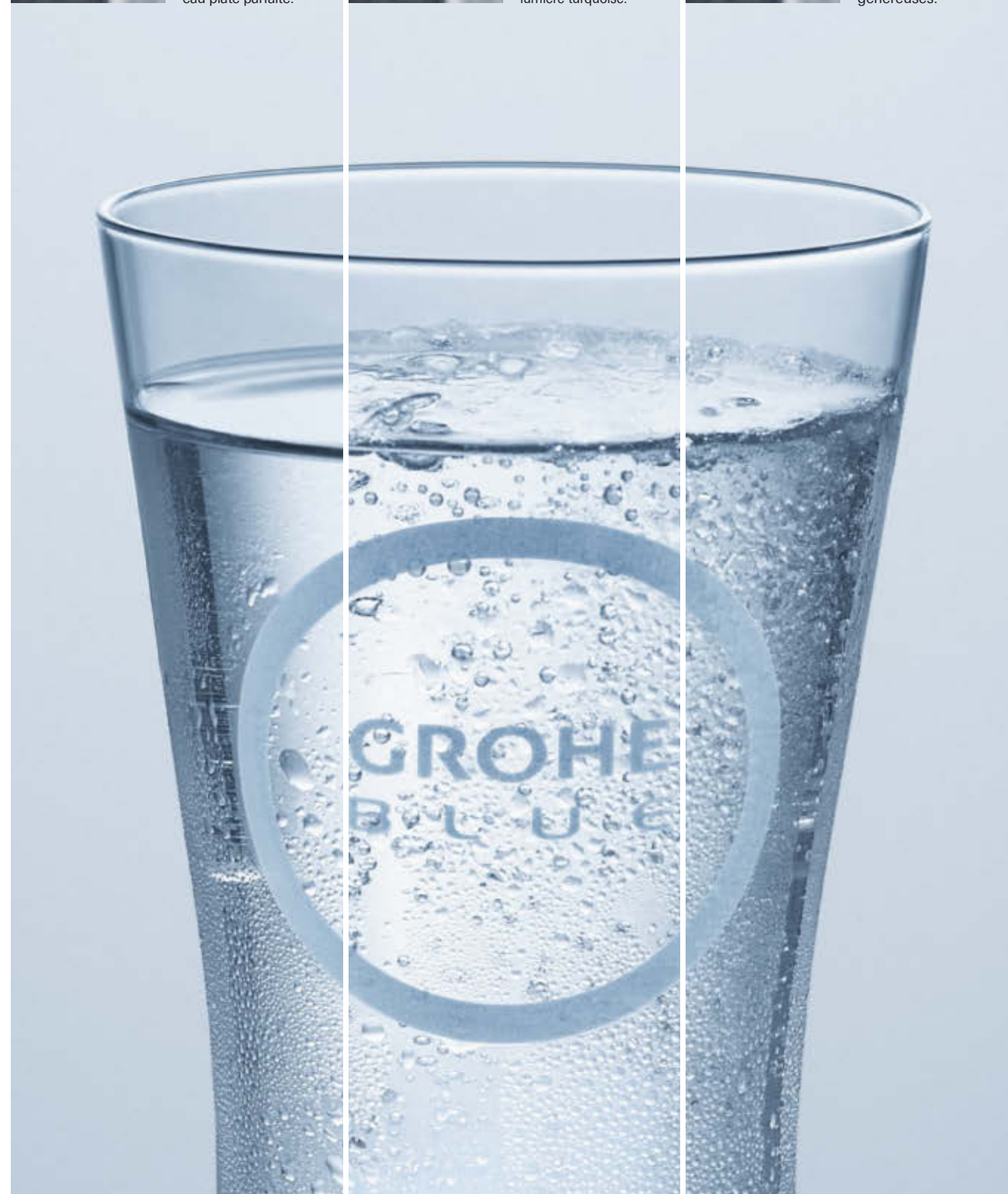



CHACUN D'ENTRE NOUS EST TENU DE PROTÉGER LA TERRE, NOTRE BELLE PLANÈTE BLEUE !

Cette responsabilité nous oblige à préserver son environnement ainsi que ses précieuses ressources d'eau douce. Chez GROHE Blue Home, nous avons un objectif : sauver la planète, verre après verre.

Saviez-vous que la production d'un litre d'eau en bouteille nécessite 7 litres d'eau ? Sans parler des émissions de CO₂ et de l'énergie consommée. GROHE Blue Home vous offre une alternative en émettant 61% de CO₂ en moins que l'eau en bouteille.

Alors, avons-nous réellement besoin d'eau en bouteille ? Chez GROHE, nous pensons que GROHE Blue Home est la solution de demain. Nous avons mandaté l'Université allemande de Göttingen pour mener des recherches approfondies visant à comparer la quantité de CO₂ émise par notre système et celles générées par la production d'eau en bouteille. Résultat : notre système émet 61% de CO₂ en moins que l'eau en bouteille.

Ainsi, vous pouvez profiter pleinement d'une eau purifiée en faisant un geste pour la planète.

DES ÉCONOMIES À COURT ET LONG TERME

À bien des égards, GROHE Blue Home constitue un investissement bien réfléchi.

Imaginez la somme dépensée chaque année dans l'achat de bouteilles d'eau. Vous comprendrez vite à quel point le système GROHE Blue Home représente une solution bien plus économique que l'eau en bouteille.

Le calcul est simple : chaque verre d'eau consommé vous permettra de réaliser des économies. Sans compter le gain de temps et d'énergie dont vous bénéficierez.

Enregistrez votre produit GROHE Blue Home sur notre boutique en ligne pour étendre votre période de garantie de deux à trois ans. De quoi économiser en toute tranquillité.

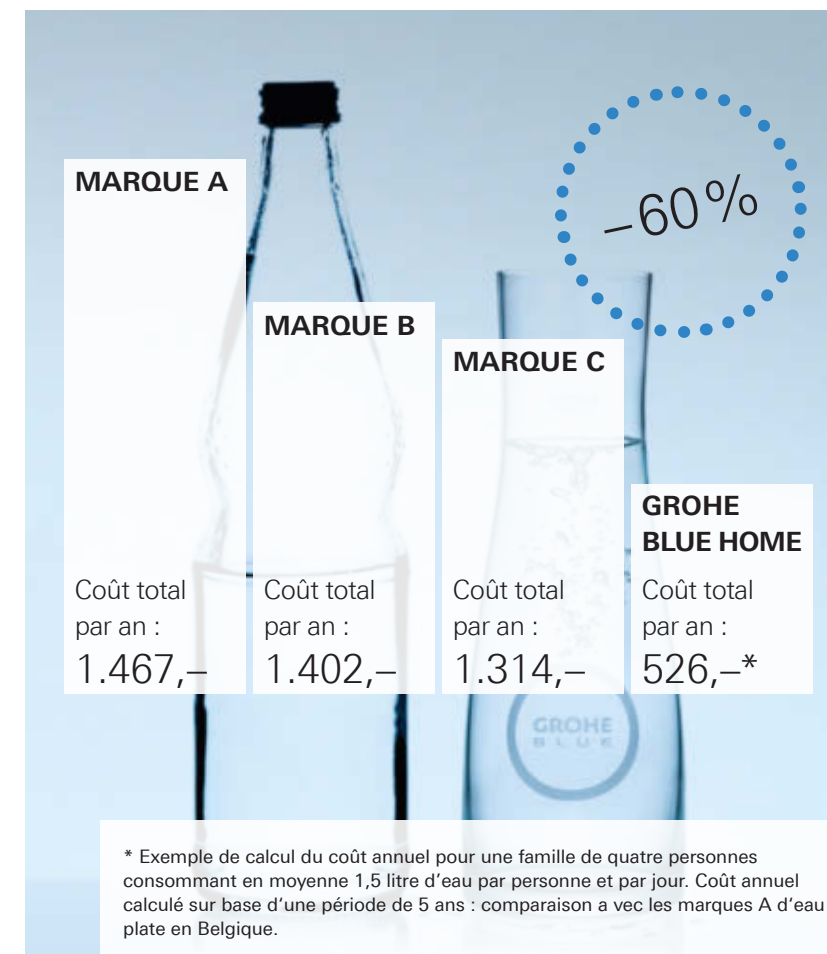



DÉCOUVREZ L'EAU POTABLE DU FUTUR

Quand avez-vous été séduit par le goût d'un verre d'eau ? Avez-vous déjà bu une eau si bonne que vous avez eu envie de vous en resservir ? GROHE Blue Home vous procurera ces sensations dès la première utilisation : son système intelligent au design contemporain transforme la plus simple des eaux du robinet en une eau pure et désaltérante. Il fera de votre cuisine un lieu de rencontre privilégié où étancher sa soif devient un vrai plaisir.



C'est pourquoi nous avons équipé GROHE Blue Home d'un mécanisme simple et intuitif vous permettant d'obtenir votre eau idéale en une seule pression. Ainsi, votre famille et vous bénéficiez des bienfaits d'une eau filtrée savoureuse au goût de chacun.



Sur la façade avant de l'unité réfrigérante, vous pouvez régler la température de l'eau entre 5° et 10°, et insérer le filtre ainsi que la bouteille de CO₂.



LA CONSCIENCE TRANQUILLE, GOUTTE APRÈS GOUTTE. GROHE SUSTAINABILITY



CSR-PREIS
DER BUNDESREGIERUNG

Winner 2017

ÉCONOMISER DE L'EAU, UNE GOUTTE À LA FOIS.

D'ici 2050, les habitants de la planète auront besoin de 55 % d'eau potable en plus que ce dont nous disposons aujourd'hui. Et près d'un milliard de personnes n'ont pas accès à l'eau potable. Ces résultats sont tirés du rapport « Global Risks 2015 ».

Nous pouvons tous économiser quelques gouttes d'eau par jour. Par exemple, nous devrions toujours faire tourner lave-linge et lave-vaisselle à plein et réparer les robinets qui fuient et peuvent gaspiller jusqu'à 15 litres d'eau par jour. En outre, la technologie numérique devrait également bientôt permettre de réaliser des économies dans ce secteur vital.

DES MANIÈRES INGÉNIEUSES D'ÉCONOMISER DE L'ÉNERGIE.

Dans un contexte où la population mondiale ne cesse d'augmenter et où les économies sont en pleine accélération, le besoin en énergie s'intensifiera dans un futur proche. En outre, il faut de l'énergie pour obtenir de l'eau, et de l'eau pour produire de l'énergie. Une solution globale, qui tient compte de tous les différents facteurs, est donc essentielle.

À chaque fois que nous prélevons de l'eau chaude, nous consommons de l'énergie. Il convient donc de l'utiliser à bon escient. D'autres changements minimes dans notre manière de consommer l'eau peuvent également permettre d'économiser de l'énergie.

JETER MOINS, RÉUTILISER PLUS.

Selon un récent livre blanc de l'Université de New York, la production mondiale de déchets a doublé au cours des dix dernières années. Et une grande partie de ces déchets est composée de bouteilles d'eau en plastique. D'ici 2025, le monde produira des déchets à raison de 2,5 milliards de tonnes par an.

En apportant des changements minimes à notre comportement, nous pouvons tous résoudre ce problème. Nous pouvons, par exemple, utiliser des bouteilles à usage multiple. D'ailleurs, pourquoi utiliser des bouteilles alors qu'on peut obtenir de l'eau directement au robinet ? Gardez à l'esprit que les emballages représentent 30 % du poids et 50 % du volume entier des déchets.

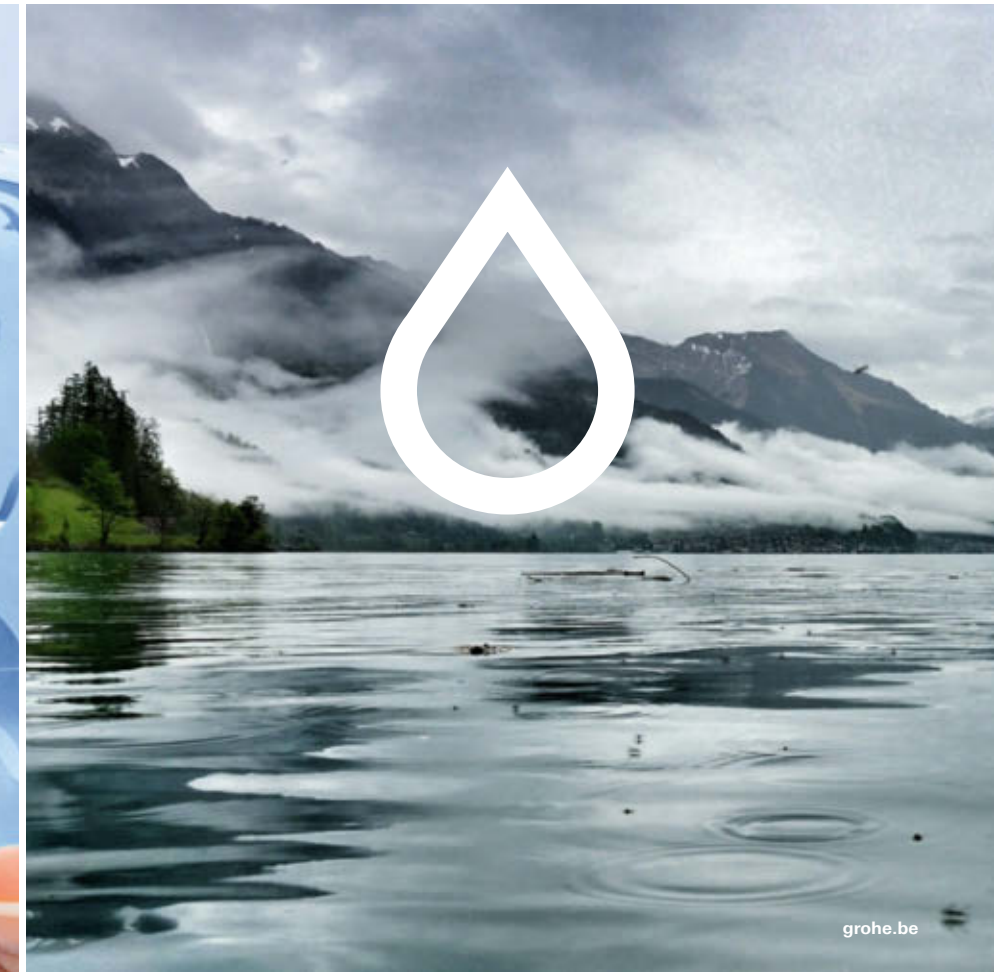

FREEDOM OF CHOICE.

GROHE ESSENCE

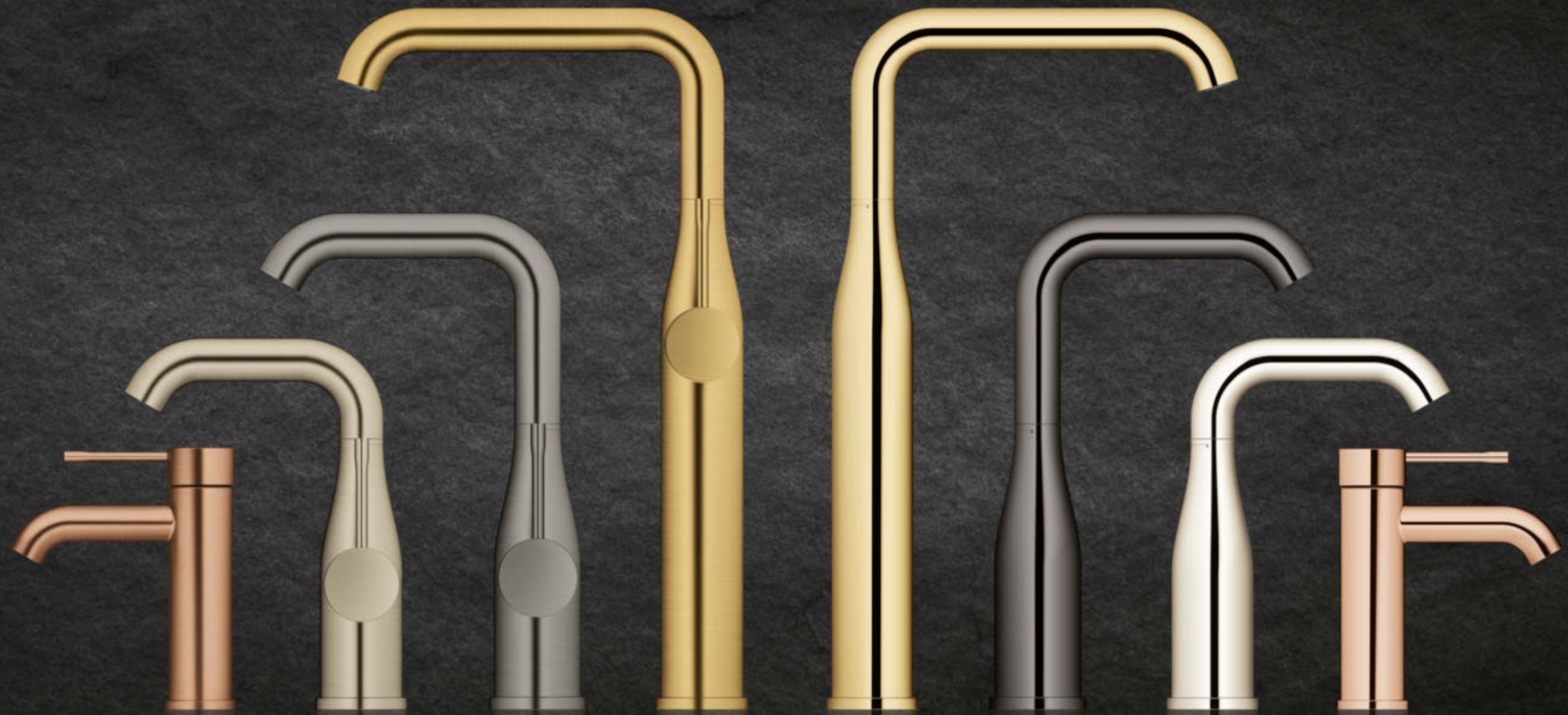

L'ESSENCE

DE LA PERFECTION.

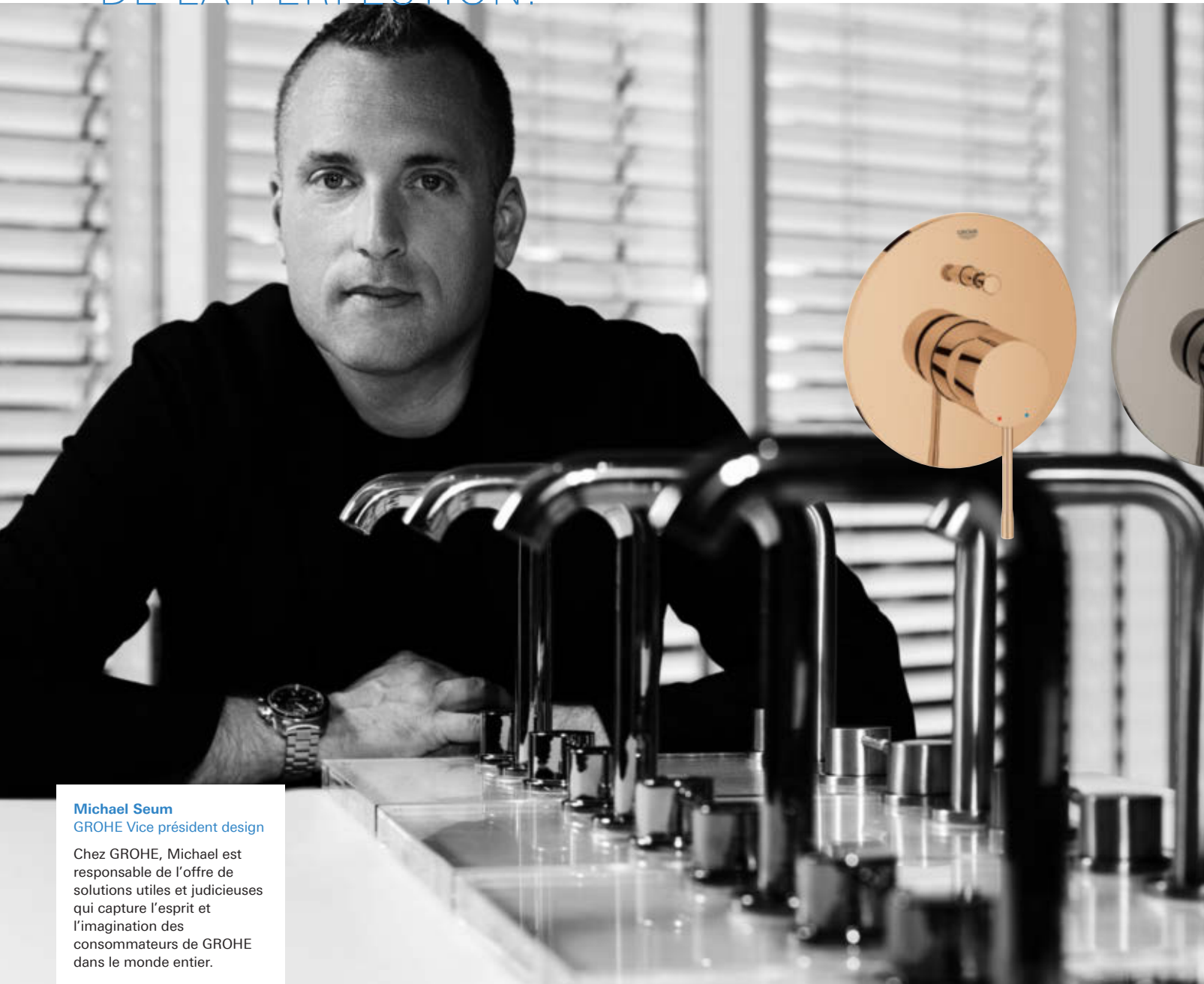

Michael Seum
GROHE Vice président design

Chez GROHE, Michael est responsable de l'offre de solutions utiles et judicieuses qui capture l'esprit et l'imagination des consommateurs de GROHE dans le monde entier.

La gamme de robinets Essence aux lignes classiques et élégantes a toujours été la marque de fabrique d'un design moderne et épuré. Elle a été conçue de nouveau l'année dernière et a récemment été mise à jour avec une palette plus large de couleurs de luxe et de finitions dernier cri. Avec Michael Seum, vice-président responsable du design à GROHE, nous avons discuté du renouvellement d'une gamme classique.

GROHE » Qu'il y a-t-il de neuf dans la gamme Essence New ... et pourquoi ?

MICHAEL SEUM » Tout d'abord, je tiens à préciser que nous sommes restés absolument fidèles à notre philosophie d'origine qui consiste à offrir des produits au design épuré et à la forme minimaliste. Nos interactions avec des leaders du design à travers le monde ont révélé un besoin croissant de concevoir des salles de bains uniques et personnalisées. Nous avons donc élargi notre gamme à 8 nouveaux produits. Avec ce nouveau choix, nous avons créé une boîte à outils incroyablement riche pour les esprits créatifs, qui permet aux décorateurs d'intérieurs de créer la salle de bain de leurs rêves, quel que soit le style.

GROHE » Quelle a été la première réaction ?

MICHAEL SEUM » En un mot : « ENTHOUSIASME ». Ces derniers mois, j'ai fait le tour de monde avec des échantillons d'Essence New, et honnêtement j'ai été agréablement surpris par l'énorme positivisme et l'enthousiasme des designers à travers le monde.

GROHE » Quels sont selon vous les principaux avantages pour les architectes et les décorateurs d'intérieur ?

MICHAEL SEUM » Il y a trois avantages principaux. Tout d'abord, Essence New offre aux décorateurs d'innombrables possibilités pour qu'ils puissent donner libre cours à leur créativité. Deuxièmement, le design classique s'adapte facilement à n'importe quel style de salle de bain, ce qui allège le cahier des charges des architectes et décorateurs, quel que soit le projet sur lequel ils travaillent. Le troisième avantage est la rentabilité. La gamme Essence incarne depuis toujours un design sobre et abordable. Essence New continue de répondre aux exigences particulières en termes de rentabilité.



Essence allie une géométrie humanisée à une vaste gamme de couleurs

FAITES-VOUS
PLAISIR AVEC
**LA GAMME
ESSENCE
DE GROHE.**

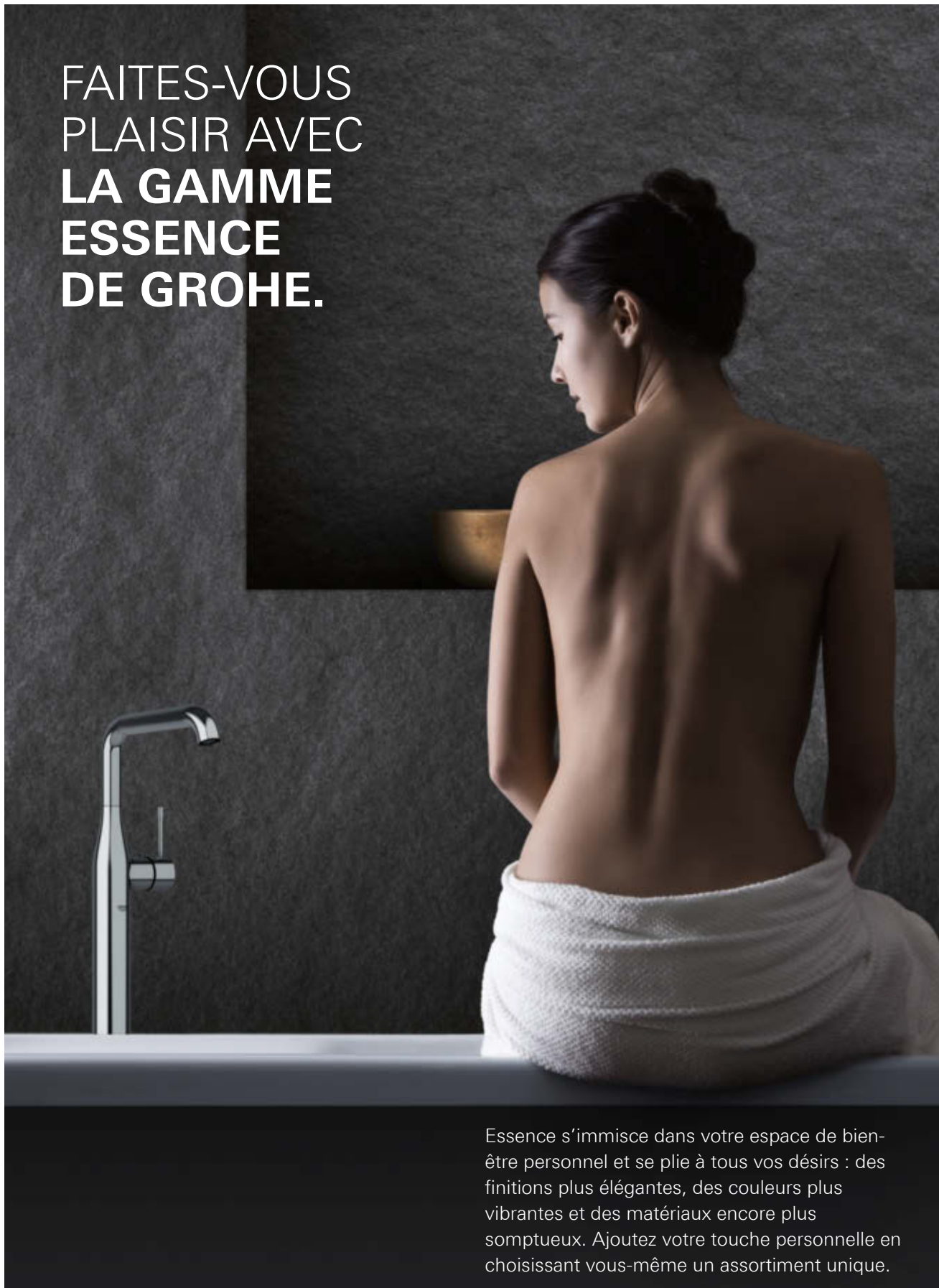

Essence s'immisce dans votre espace de bien-être personnel et se plie à tous vos désirs : des finitions plus élégantes, des couleurs plus vibrantes et des matériaux encore plus somptueux. Ajoutez votre touche personnelle en choisissant vous-même un assortiment unique.



UNE
GAMME DE
PRODUITS.
UN
DESIGN
QUI FASCINE.

Un choix abondant de produits haut de gamme qui fascinent par leur design moderne et élégant : telle est la philosophie derrière Essence.





LE MINIMALISME SENSUEL
DE LA GAMME
GROHE LINEARE



INSPIRÉ PAR L'ARCHITECTURE.

PROFITEZ D'UNE FLEXIBILITÉ ULTIME DANS VOS CHOIX DE DESIGN.

Le design de chaque produit Lineare exhibe des formes rondes et carrées n'utilisant que des proportions élégantes et fines. Afin de garantir une expérience de confort optimale, nous avons adouci les formes géométriques brutes et utilisé rien que des lignes élancées. Grâce à son caractère unique, Lineare est en parfaite harmonie avec l'esthétisme à la fois moderne et classique des salles de bains, ce qui vous permet de choisir un design en toute liberté.



WATER.
INTELLIGENCE.
ENJOYMENT.



CHAQUE SECONDE COMPTE.

Aujourd'hui, nos maisons sont remplies d'appareils numériques qui rendent notre quotidien plus confortable et serein. On trouve désormais des systèmes intelligents dans toutes les pièces de la maison, salle de bain incluse. C'est l'endroit où on se détend et on s'immerge avec un élément qui est inhérent à chacun de nous : l'eau. Pour en profiter, il faut pouvoir la contrôler. C'est seulement ensuite que l'on peut passer du temps dans la salle de bain, se détendre et goûter aux joies pures de l'eau. Il n'est pas surprenant que les systèmes intelligents qui contrôlent l'eau soient de plus en plus répandus. Cette nouvelle technologie innovante permet de jouir au maximum de chaque seconde et de chaque goutte d'eau.



CONTRÔLE DE L'EAU.

S'il y a une fuite, notre nouveau système intelligent de prévention des risques GROHE Sense Guard coupera automatiquement l'approvisionnement en eau. Instantanément.



RENDEZ VOTRE MAISON FUTÉE.

CONFORT PERSONNEL, HYGIÈNE ULTIME.

Les nouveaux WC lavants de GROHE se nettoient tout seul avant et après chaque utilisation.

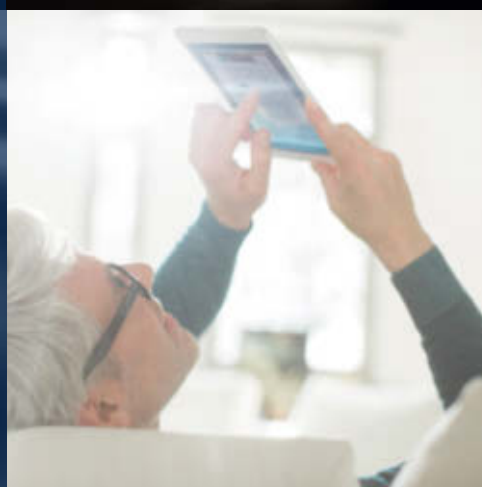

PLUS INTELLIGENT.

L'objectif n'est pas de numériser l'eau, mais de rendre sa consommation à la fois plus écologique et encore plus plaisante, en s'assurant que les produits et les systèmes qui la distribuent le font de façon intelligente.



Il existe de nombreuses solutions qui améliorent les performances techniques et esthétiques de nos maisons. En particulier notre nouveau système de gestion de l'eau GROHE Sense Guard est une invention astucieuse qui offre une protection optimale contre un danger sous-estimé : les dégâts des eaux. Et nous avons plus d'idées pour vous permettre de profiter de l'eau en toute tranquillité : par exemple, la surface des installations sanitaires peut être recouverte d'une couche intégrant la nanotechnologie qui repousse la poussière et facilite le nettoyage.



AVANT QU'UNE
PETITE FUITE
**NE SE TRANSFORME
EN INONDATION.**

DÉTECTION ET PROTECTION AVEC GROHE SENSE.

LES DÉGÂTS DES EAUX EN CHIFFRES : PREMIÈRE SOURCE DE PROBLÈMES DANS LA MAISON.

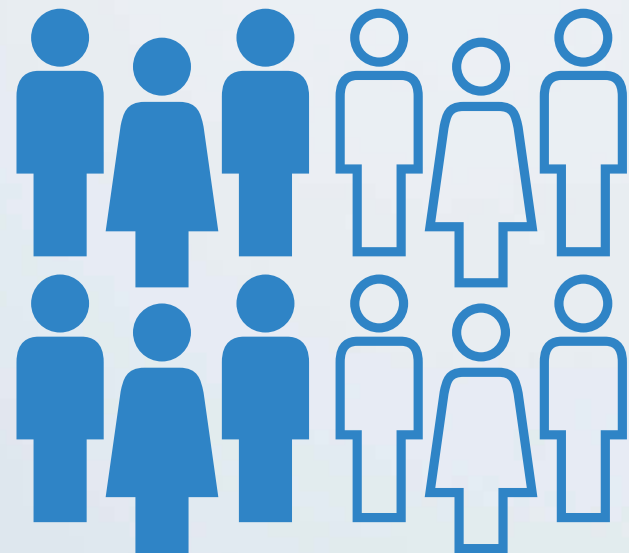

54%

54 % des ménages ont connu des dégâts des eaux liés aux canalisations principales.¹

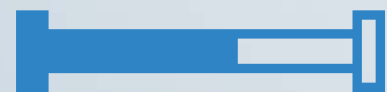

65%

65 % de tous les cas étaient liés aux canalisations.²

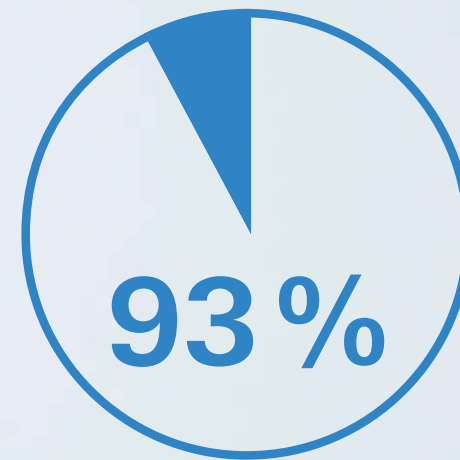

Dans 93 % des cas, les dégâts des eaux auraient pu être évités.³

2 297 €



En Europe, la réparation d'un dégât des eaux coûte en moyenne 2 297 €⁴ et 28 % des ménages ne perçoivent aucun remboursement. Et ceux qui le sont ne sont remboursés que de 61 %¹ du coût total des réparations.

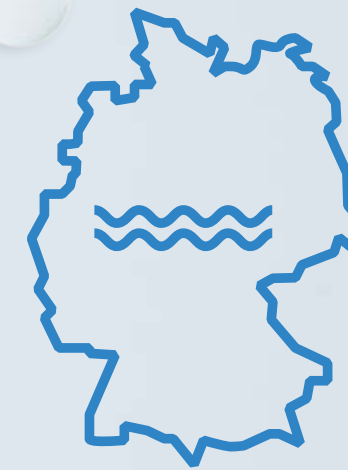

1,1 million

En 2015, rien qu'en Allemagne, 1,1 million de dégâts des eaux ont été recensés dans des maisons particulières.⁴

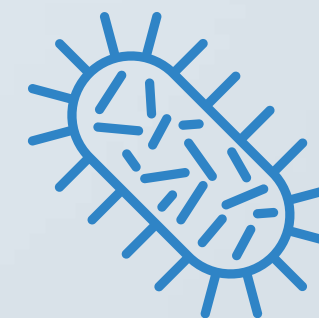

24 heures

De la moisissure peut commencer à se former après à peine 24 heures à cause de l'humidité. Elle peut être source de problèmes respiratoires, de crises d'asthme et d'allergies.⁵

¹ The ConsumerView, Janvier 2017, Quantitative Assessment Europe

² The ConsumerView, Mai 2016, Quantitative Assessment Europe

³ Groupe ACE : <http://www.businesswire.com/news/home/20110404007195/en/ACE-Private-Risk-Services-Study-Identifies-Type>

⁴ Assureurs allemands : <http://www.gdv.de/zahlen-fakten/schaden-und-unfallversicherung/wohngbaeueversicherung>

⁵ https://irp-cdn.multiscreensite.com/c4e267ab/files/uploaded/Rf7chFzSe2cTKWmjbMA_WHO_Guidelines%20for%20Indoor%20Air%20Quality_Dampness%20and%20Mould_2009.pdf

GROHE SENSE + GROHE SENSE GUARD : LE **DUO DE CHOC** POUR VOUS PRÉMUNIR CONTRE LES DÉGÂTS DES EAUX.

FACILE À
INSTALLER



DÉTECTE LES FUITES
SUR LE SOL

MESURE LE
TAUX
D'HUMIDITÉ

MESURE LA T
EMPÉRATURE ET DÉTECTE
LES RISQUES DE GEL



DÉTECTE LES
RUPTURES DE
CANALISATIONS
ET COUPE
INSTANTANÉ-
MENT
L'ÉCOULEMENT
DE L'EAU

MESURE
LA PRESSION,
LA TEMPÉRATURE
ET LE DÉBIT
DE L'EAU

DÉTECTE LES
RISQUES DE GEL ET
LES MICRO FUITES

SURVEILLE LA
CONSOMMATION

GROHE SENSE VOUS PROTÈGE DE L'EAU DANS TOUTE LA MAISON, EN PERMANENCE. **LE SYSTÈME DÉTECTE LES FUITES, VOUS ALERTE ET COUPE L'EAU !**

GROHE Sense est un détecteur de fuite pour toute votre maison, connecté au réseau sans fil et facile à installer.

Il contrôle les zones où des dégâts des eaux pourraient se produire, surveille la température et le taux d'humidité, et vous alerte dès qu'un problème survient.

Mais il ne s'arrête pas là : GROHE Sense Guard fait le suivi de la consommation d'eau, détecte les micro fuites de manière précoce, et, en cas de rupture de canalisation, le système coupe même l'alimentation en eau. Instantanément.



L'HEURE DE LA DOUCHE.

Pensez au moment de votre quotidien que vous affectionnez le plus. Le moment où vous prenez du temps pour vous, pour vous relaxer et recharger les batteries : lorsque vous prenez une douche. Ce n'est un moment que pour vous.

Et nous voulons que vous en profitez sans compromis. Pour ce faire, nous avons inventé un système qui repose complètement sur votre contrôle intuitif. Dans le monde d'aujourd'hui, l'intuition nous permet de communiquer et même de conduire des voitures. Et désormais, elle vous permet aussi de prendre la meilleure douche qui soit.

LA NOUVELLE INTERFACE POUR LA DOUCHE

GROHE SMARTCONTROL



SmartControl de GROHE est aussi disponible en version encastrée



SMARTCONTROL EXPOSED – UNE EXPÉRIENCE EXTRAORDINAIRE VOUS ATTEND SOUS LA DOUCHE.

Pensez à la douche. N'est-ce pas simplement des gouttes d'eau qui tombent du pommeau ? Rien de bien compliqué. Pourtant, il faut vivre l'expérience de l'eau procurée par GROHE SmartControl pour y croire. Les simples douches se transforment en expériences à part entière qui semblent avoir été créées juste pour vous.





SMARTCONTROL CONCEALED – LA NOUVELLE LIBERTÉ D'ESPACE.

Il est désormais possible de profiter d'une expérience de douche idéale dans chaque salle de bains, même les plus petites. Réduit au maximum. GROHE SmartControl Concealed est installé derrière le mur pour offrir un style épuré et minimaliste ainsi qu'une plus grande liberté d'espace. Poussez le volume au maximum pour avoir un débit torrentiel, ou diminuez-le pour obtenir un jet délicat. Vous pouvez également choisir la température idéale de chaque goutte d'eau. Tout cela d'un simple contact du doigt.



SMART

GROHE
RAPIDO SMARTBOX



DESIGN

GROHE
SMARTCONTROL

PLUS D'AVANTAGES, TOUT SIMPLEMENT.

Une même canalisation peut alimenter jusqu'à trois fonctions de remplissage de douche / baignoire avec une seule façade

Tuyauterie efficace grâce aux entrées inférieures

Plaques murales réglables à 6 degrés

Profondeur d'installation minimale de seulement 75 mm

Butées de service en option pour mise à niveau

Toujours compatible avec le set d'extension pour la protection anti-retour

Montage sur site facile, pas besoin d'étau



Contrôlez jusqu'à 3 fonctions de douche pour une expérience de douche améliorée

Manipulation intuitive et parfait contrôle du débit de l'eau grâce à SmartControl

Technologie encastrée et design épuré et fin – 43 mm – offrant davantage d'espace sous la douche

INSTALLATION PLUS SIMPLE : APERÇU DÉTAILLÉ.

S'ADAPTE À N'IMPORTE QUEL MUR, MÊME LE PLUS FIN

Avec une profondeur d'installation de seulement 75 mm, GROHE Rapido SmartBox s'adapte à n'importe quel type de mur, même les plus fins. De plus, son installation dans les murs en brique est plus rapide et plus simple.

LA CANALISATION TOUJOURS EN ACTION.

MONTAGE SUR SITE FACILE – PAS D'ÉTAU NÉCESSAIRE

GROHE Rapido SmartBox est la nouvelle référence en matière d'installation rapide et facile. Grâce à des sorties en laiton faciles d'accès, la canalisation peut être montée à l'aide d'une clé à molette ou à tube et permet une installation efficace sur site.



PROFONDEUR
D'INSTALLATION
SEULEMENT
75 MM



SEULE UNE
CLEF À TUBE
EST NÉCESSAIRE

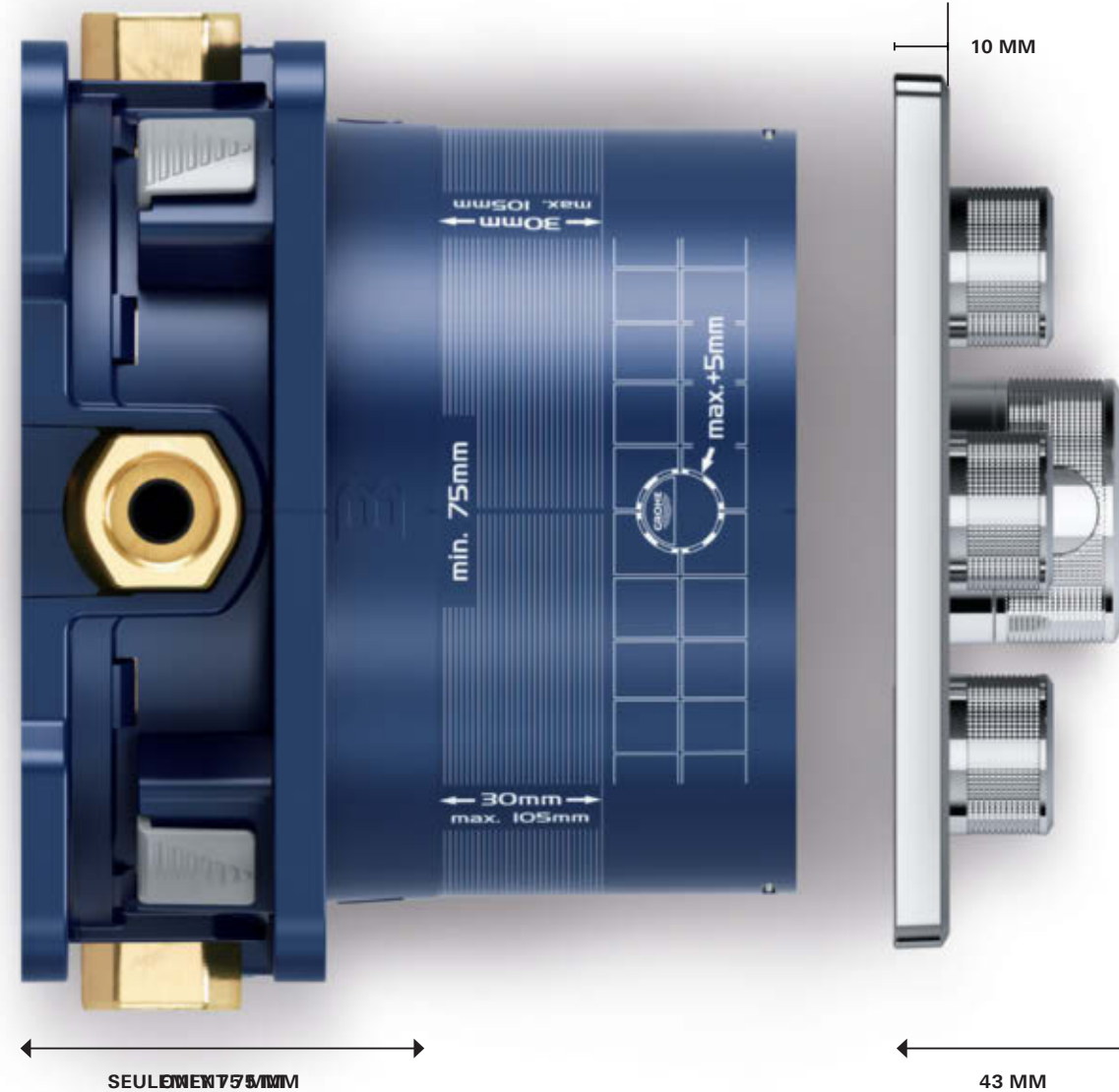

LA TENDANCE EST AUX LIGNES ÉLANCÉES.

SAILLIE TOTALE DE 43 MM

Quelle que soit la profondeur d'installation des canalisations, la hauteur totale de la façade ne dépasse jamais 43 mm. GROHE SmartControl Concealed allie gain de place dans la douche et look élégant et élançé.

PLAQUES DE RECOUVREMENT PLUS FINES

Son design très fin, qui ne fait que 10 mm de hauteur, rend la plaque murale GROHE SmartControl Concealed à la fois élégante et compacte.

SYSTÈME DE SCELLAGE DISSIMULÉ

GROHE SmartControl Concealed possède un système de scellage intégré, éliminant toute présence d'eau derrière le mur.

SYMBOLES MODIFIABLES

Les boutons de commande sont fournis avec une sélection de symboles divers représentant les différentes options en matière de jets. Ces symboles sont clairs et reconnaissables et leur fonctionnalité est distincte. Ils peuvent être configurés individuellement et s'échangent facilement si nécessaire.



DESIGN
ÉLANCÉ
DE 43 MM

WATER.
INTELLIGENCE.
ENJOYMENT.



C'EST PLUS QUE BIEN,
C'EST FABULEUX.

L'eau est le facteur essentiel qui rend nos rituels dans la salle de bain si privilégiés. Si rafraîchissants. Si agréables. L'eau revitalise et revigore. Elle est réparatrice et relaxante. Elle soigne et purifie. Et GROHE est fière de permettre à tous de goûter aux joies pures de l'eau. Telle est notre mission dans la vie, celle d'aider les gens à se laisser submerger par les joies pures de l'eau, par sa beauté absolue et par la sensation de fraîcheur qu'elle procure. C'est pourquoi nous allions un savoir-faire authentique à une technologie de pointe. Toutes les étapes de conception, de développement, de production, de coulage, de galvanisation, d'émaillage et de polissage servent un objectif commun : obtenir des résultats incomparables. L'eau procure une sensation de bien-être, et quiconque utilise les produits de GROHE ressent plus qu'une simple sensation de bien-être : il/elle goûte à la « Pure Freude an Wasser », aux joies pures de l'eau – avec GROHE.

C'EST UN
CHOIX
PERSONNEL.

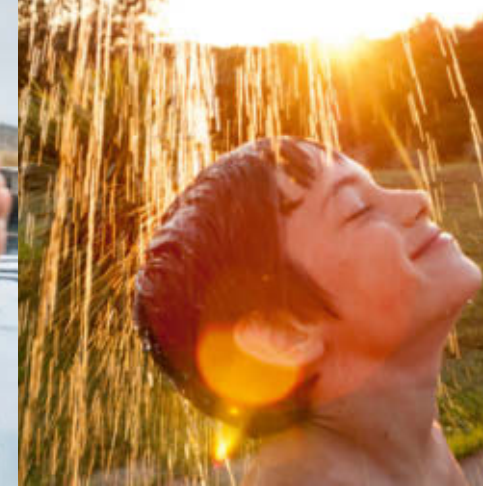

LE MOMENT DU BAIN
EST AMUSANT.

Enfants, nous avons
probablement tous adoré barboter
dans un bain avant d'aller au lit.
Maintenant on adore voir nos
propres enfants barboter et rire.



IL EST BÉNÉFIQUE
POUR TOUS.

La relaxation musculaire associée
à un bon bain chaud aide à
réduire les crampes, soulage les
maux de tête et améliore
l'élasticité des muscles. Le bain
est bénéfique pour tous, des
athlètes aux employés de bureau.

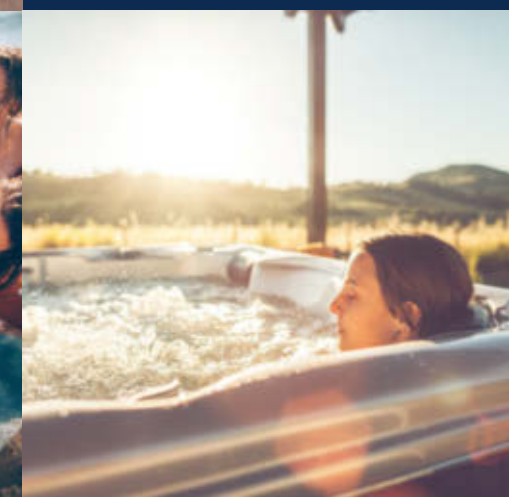

UN RETOUR DANS LE
VENTRE DE LA MÈRE.

Pourquoi un bain est-il si relaxant ?
Certains disent que ça les replonge
à une époque où les soucis, les
menaces et les incertitudes
n'existaient pas. Lorsqu'ils étaient
dans le ventre de leur mère.
D'autres disent que c'est agréable
parce que c'est comme ça.

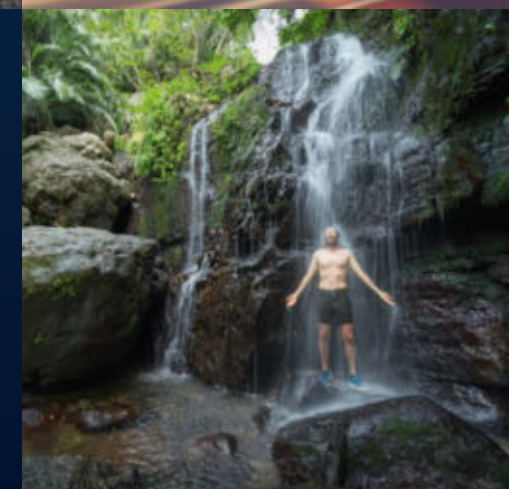

D'autres préfèrent les fragrances pures des sels cristallisés. Quel que soit leur choix, la plupart des gens ne peuvent pas résister à la tentation d'un bon bain chaud quand vient le moment de se détendre. Certains l'aiment chaud, d'autres le préfèrent tiède. Certains y chantent. Certains le traînent en longueur. Certains ne font que se laver. Et ce n'est pas tout. Même le lavabo peut satisfaire des préférences individuelles : un rinçage rapide ou une friction vigoureuse. Chacun affectionne l'eau à sa manière. Mais dans toutes les manières nous voyons une chose en commun : la pureté. C'est pourquoi avec GROHE, tout le monde peut créer une salle de bain selon ses habitudes et besoins, pour profiter de l'eau au maximum.

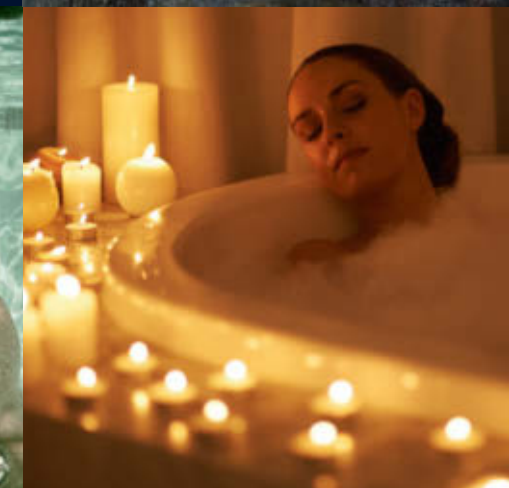

PURE LUXURY GROHE AQUASYMPHONY





Rain



AquaCurtain



Cascade XL



Brumisateur



Pure



GROHE Bokoma



INGÉNIIEUX : UNE EXPÉRIENCE THALASSO À PORTÉE DE MAIN.

Composez vous-même la “bande-son” qui vous accompagnera dans la douche. Grâce à AquaSymphony, créez toutes les conditions pour faire de votre douche un instant parfait. Son système de contrôle intelligent vous permet de sélectionner et de vivre une expérience de douche différente chaque jour, afin que celle-ci corresponde parfaitement à vos désirs.

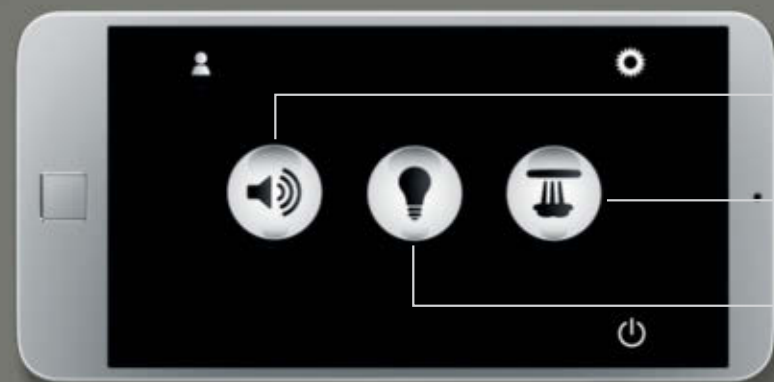

INTELLIGENT ET INTUITIF.

Une seule application pour maîtriser tout un ensemble de fonctionnalités. L'unité de base F-digital Deluxe et un appareil mobile Apple ou Android, doté de l'application GROHE SPA, vous permettront de régler parfaitement la lumière, le son et le volume de vapeur – ainsi que chacun des modules de manière individuelle. Que le spectacle commence !

LAISSEZ LA MUSIQUE VOUS ÉMOUVOIR.

Laissez les notes de votre morceau préféré se mêler au bruit de l'eau. Que vous préfériez le jazz ou bien les mélodies d'une symphonie envoûtante, assistez au concert de votre choix – organisé rien que pour vous.

PROFITEZ DES PROPRIÉTÉS BÉNÉFIQUES D'UN BAIN DE VAPEUR.

Désormais disponible dans votre douche, la vapeur est réputée depuis longtemps pour ses nombreuses vertus. Elle permet en effet d'ouvrir les pores, de détoxifier le corps et d'hydrater la peau. Ajoutez des huiles aromatiques à la vapeur de votre douche pour un plaisir relaxant et raffiné.



CHROMOTHÉRAPIE POUR APAISER VOTRE ESPRIT.

Complétez votre expérience de douche en vous entourant d'un rideau de couleurs. Une myriade de couleurs vous permet de créer votre spectacle lumineux personnalisé afin de faire de votre douche un lieu d'émerveillement et de détente.



QUAND LE
DESIGN
ALLEMAND ET
L'INGÉNIERIE
ALLEMANDE
RENCONTRENT
LA CULTURE
JAPONAISE
DU SPA

Mangeriez-vous du poisson cru sans vous intéresser à la culture et à la tradition des sushis ? La culture japonaise nous a beaucoup apporté : les rituels du bain, les coutumes alimentaires, les procédés de fabrication. GROHE a étudié les habitudes et le savoir-faire technologique des Japonais en matière d'hygiène sanitaire et présente aujourd'hui un nouveau concept révolutionnaire, concentré de haute technologie. Une technologie qui prend soin intelligemment de votre corps et qui changera votre vie.

INTELLIGENT CARE

LA NOUVELLE VISION DU WC DOUCHE :
GROHE SENSIA ARENA



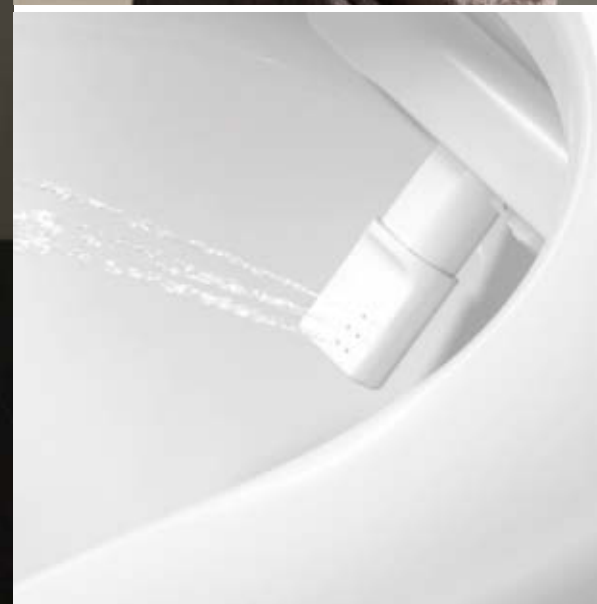

UNE PROPRETÉ INTELLIGENTE SUR MESURE

Votre salle de bain et vos toilettes devraient être ressenties comme les pièces les plus propres de la maison ! Pour avoir un sentiment de propreté irréprochable, vous devez avoir l'assurance que votre WC Spalet est parfaitement propre et hygiénique. C'est la raison pour laquelle chaque détail du design a été soigneusement pensé afin de vous apporter une nouvelle définition de la propreté. Les revêtements hygiéniques spéciaux et la puissance de la chasse garantissent un auto-nettoyage performant, tandis que les bras de douchette auto-nettoyants et antibactériens vous assurent une totale tranquillité d'esprit.

NOMBREUSES FONCTIONS POUR UN SOIN SUR MESURE

01 LE SOIN INTIME IDÉAL

Outre les jets entièrement réglables, les doubles bras de douchette antibactériens et l'eau chaude illimitée pour un rinçage confortable, nous proposons un soin intime idéal : SkinClean.

02 RINÇAGE HYGIÉNIQUE ULTIME

La technologie de pointe AquaCeramics, le revêtement résistant aux germes HyperClean et les bras de douchette autonettoyants et antibactériens vous garantissent une parfaite sécurité hygiénique : HygieneClean.

03 CONFORT PERSONNEL

Avec des fonctions telles que l'absorption d'odeurs, le séchage, l'éclairage et l'application smartphone, nous vous offrons un confort intelligent : le confort personnel.

"UN DESIGN QUI PREND SOIN DE VOUS"

Le design du nouveau Sensia Arena est épuré et fonctionnel. Sa conception, basée sur des lignes épurées, empêche le dépôt de salissures. L'harmonie de sa forme est un véritable modèle de sobriété et d'élégance. Certains détails rehaussent avec subtilité votre confort : l'éclairage qui vous guide la nuit à travers la salle de bains ou bien l'ouverture et la fermeture automatique de la lunette ; chaque fonction a été soigneusement pensée pour que vous ressentiez un sentiment de confiance et de sécurité. Le Sensia Arena établit un modèle de référence en matière de confort et d'hygiène personnels pour les années à venir.

Michael Seum, GROHE Design





PERFECT **MATCH**

DÉCOUVREZ GROHE CERAMICS





GROHE CERAMICS : LA RENCONTRE DE LA FORME ET DE LA FONCTION.

Être en parfaite adéquation n'est pas chose aisée. Cela se vérifie également dans les salles de bains. Nos céramiques font partie d'une sélection de combinaisons recommandées qui trouvent l'accord parfait avec nos robinetteries, nos douches et nos systèmes sanitaires, et se complètent ainsi tant par leur conception que leur technologie : la variété incommensurable d'options est distillée en un seul choix. Épargnez-vous les tentatives multiples et faites un seul choix simple : l'accord parfait.



Prenez du recul sur votre vie cosmopolite remplie et prenez un moment pour savourer l'essentiel. Les lignes puissantes et minimalistes de la superbe collection de céramiques Cube représentent le luxe moderne et décontracté des salles de bains contemporaines. Chaque produit de la gamme dévoile une touche sophistiquée qui repose sur les lignes nettes et épurées du cube. Les lignes dynamiques et les surfaces lisses ont été conçues avec la simplicité à l'esprit, pour une salle de bains moderne qui apporte calme et clarté à votre journée.



CUBE CERAMIC LE STYLE À L'ÉTAT PUR.





EURO CERAMIC : EN HARMONIE AVEC MON STYLE DE VIE.

Imaginez une superbe salle de bains qui s'adapte à votre quotidien en toute simplicité, où vous démarrez et terminez vos journées dans un cocon d'intimité. Une salle de bains à la fois hautement pratique, décontractée et avec sa propre identité visuelle.

La gamme Euro Ceramic a été spécialement conçue pour allier d'excellentes performances à un prix abordable, pour une salle de bains élégante et flexible que vous adorerez jour après jour pour de nombreuses années à venir.



NOUVEAUTÉS PRODUITS.



VISEZ TOUJOURS PLUS HAUT.

Chez GROHE, nous ne relâchons jamais nos efforts. Nous sommes déjà le leader mondial sur le marché de la robinetterie haut de gamme. Mais ça ne veut pas dire que nous ne puissions plus évoluer. Bien au contraire, nous voulons continuer à développer de nouveaux produits à l'aide des technologies les plus innovantes pour vous offrir ce que l'on aime appeler la « Pure Freude an Wasser », les joies pures de l'eau. C'est notre philosophie.

Nous sommes fiers de chacune de nos innovations. Elles permettent à l'eau de mettre tous vos sens en éveil. Découvrez nos dernières inventions qui sublimeront votre expérience de l'eau.

UNE EXPÉRIENCE ÉMOTIONNELLE **SOUS LA DOUCHE.**

RAINSHOWER 310 2-JET DE GROHE

La douche n'est pas qu'un simple rituel sanitaire. Avec le nouveau pommeau de douche Rainshower 310 2-Jet, c'est désormais une expérience émotionnelle. Choisissez une expérience relaxante ou énergisante entre deux types de jets, et sentez votre corps tout entier s'immerger sous le pommeau de douche extra large. Pour une expérience encore plus stimulante, nous avons doté le Rainshower 310 2-Jet d'un design élégant, dont la taille et la finesse s'équilibrent parfaitement.

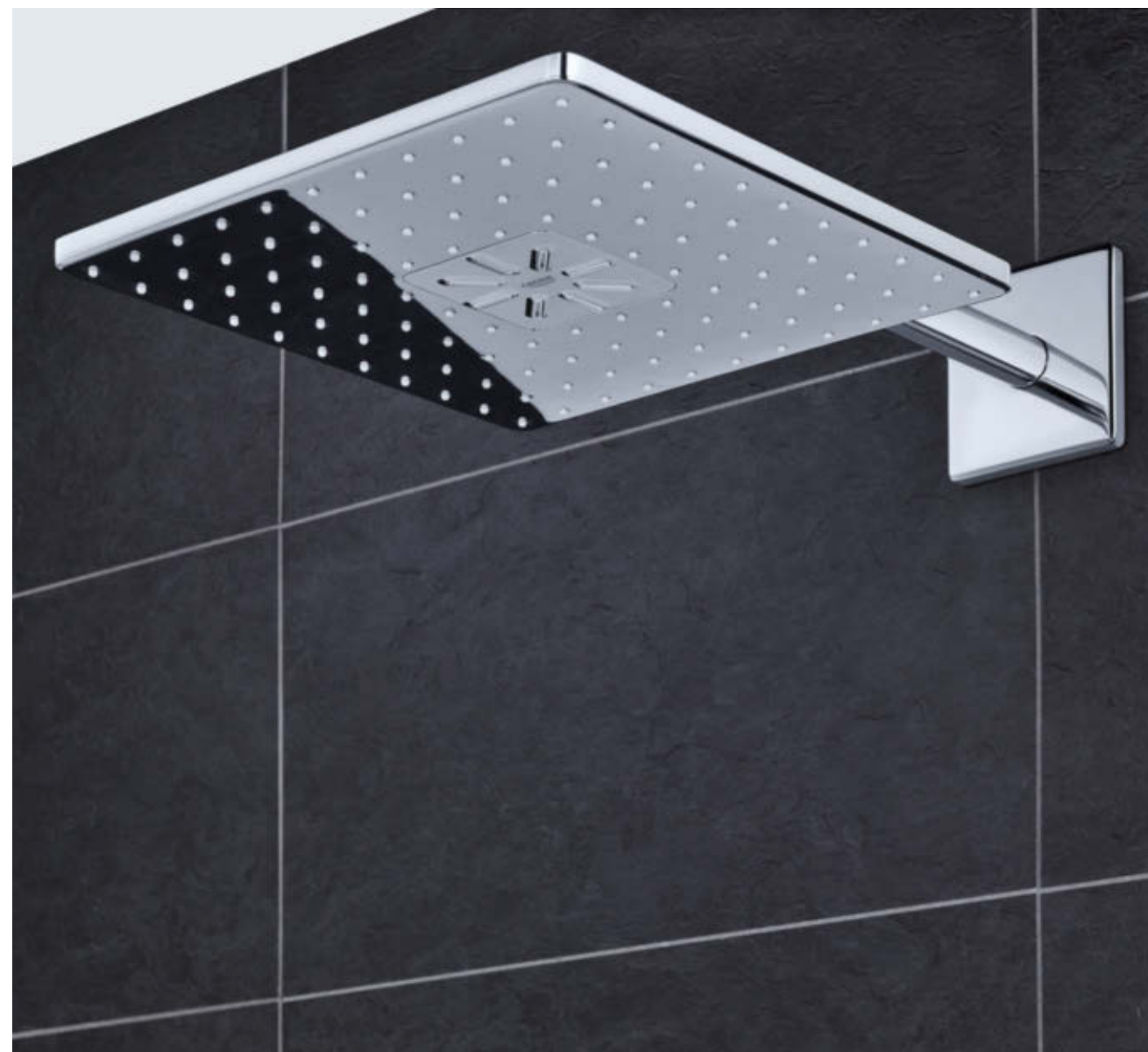
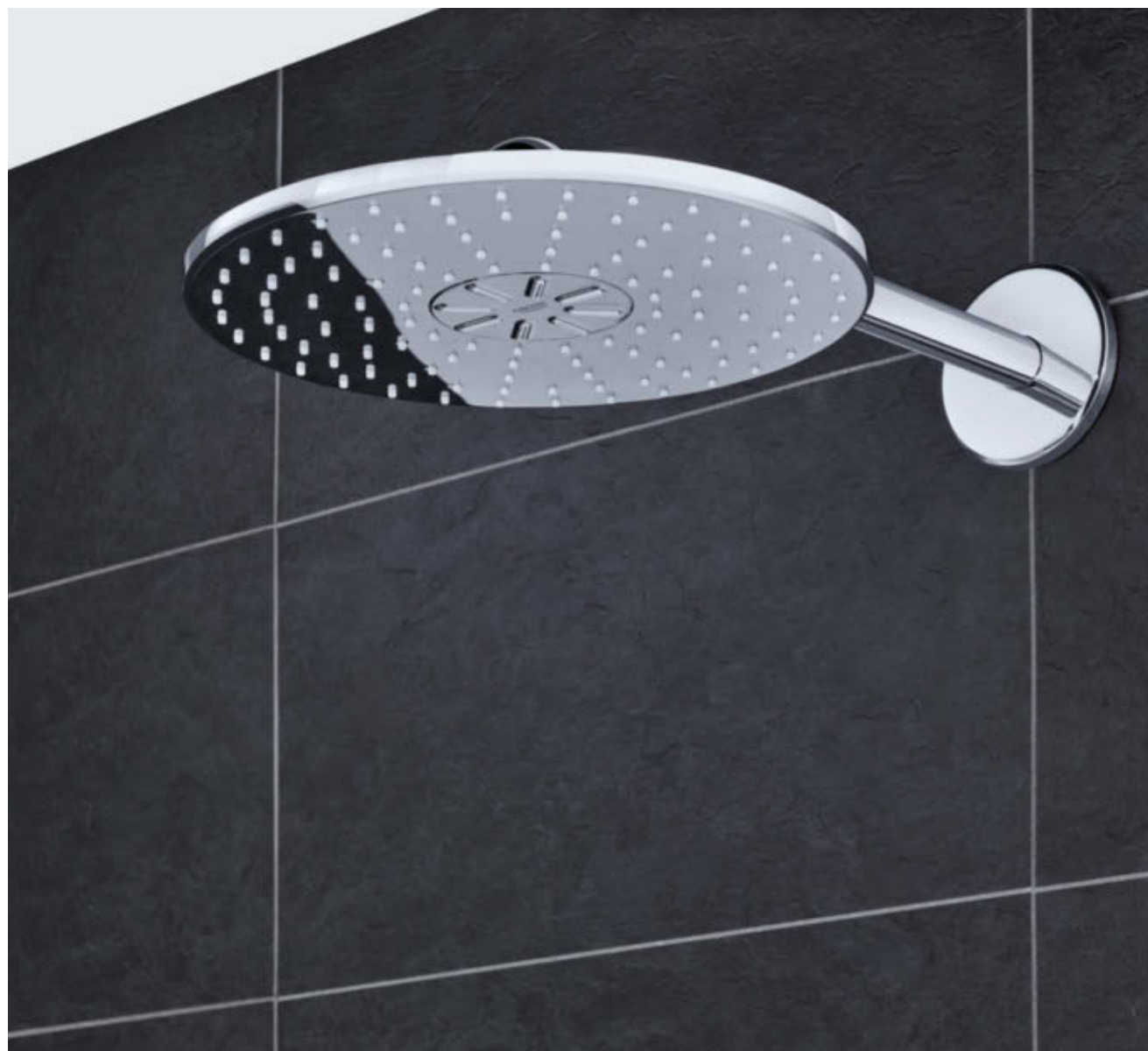



LA TAILLE A DE L'IMPORTANT.

TEMPESTA 210 DE GROHE

Vivez un pur moment de plaisir sous la douche. Les 210 mm de diamètre du pommeau Tempesta 210 couvrent une surface large pour une expérience d'immersion totale. Intensifiez le plaisir en ouvrant simplement le DreamSpray, et offrez-vous un moment de détente sous une pluie de fines gouttelettes. Le Tempesta 210 est un choix idéal pour toute personne qui désire un pommeau de douche de qualité GROHE à un prix abordable.

VOTRE DOUCHE PERSONNALISÉE.

EUPHORIA 260 SMARTCONTROL DE GROHE

Adaptez votre douche selon vos humeurs et vos besoins. L'Euphoria 260 SmartControl offre trois zones de réglage. Par la simple rotation d'un bouton, vous pouvez contrôler le débit, d'un jet puissant pour rincer les shampoings à une pulvérisation douce pour vous détendre après une longue journée de travail. Laissez les formes généreuses de ce pommeau de douche bien proportionné vous offrir un moment d'exaltation rien que pour vous.



**LA FAÇON LA PLUS COOL
DE DÎNER ENTRE AMIS**

Imaginez... Vous vous délectez de plats succulents et d'un vin délicieux tandis qu'une faune marine variée virevolte et danse sous vos yeux.

SOUS L'OC ÉAN



LE PLUS BEAU RESTAURANT AU MONDE

On sert souvent la nourriture et l'eau ensemble, mais jamais comme ça. À 500 mètres au large de la station balnéaire PER AQUUM sur l'île Niyama de l'atoll Dhaalu aux Maldives, le bar sous-marin et l'aire de jeux Subsix invitent les visiteurs « à plonger sous l'eau et à laisser libre cours à leurs envies ». Un hors-bord emmène les curieux au large, où, à 6 mètres de profondeur, ils entrent dans un espace de pur plaisir.

Où que vous posiez les yeux, le décor sous-marin et le monde maritime de l'océan Indien au-dehors vous fascineront. Un menu raffiné et les bulles d'une coupe de champagne sont encore plus délectables lorsque vous êtes entouré d'un épais récif abritant plus de 90 espèces de corail et observateurs aux couleurs vibrantes tels le poisson-perroquet et le poisson-papillon.

POISSON À TOUS LES PLATS

Subsix est évidemment un restaurant de haut rang unique qui propose un menu pour gourmets, mais le véritable attrait c'est la faune et la flore marine au-dehors. **Bon appétit !**

© Images à droite : PER AQUUM Niyama



LE NOUVEAU POINT CHAUD DANS VOTRE CUISINE.

GROHE RED

N'attendez plus jamais devant votre bouilloire. Grâce au système novateur GROHE Red, vous pouvez remplir n'importe quel récipient, que ce soit une tasse ou une grande casserole, d'eau bouillante en un clin d'œil, et ce, directement depuis votre robinet. En plus de votre mitigeur de cuisine standard, le système GROHE Red est doté d'un second levier qui amène de l'eau bouillante au robinet.

» » [En savoir plus sur grohe.be](https://www.grohe.be)



Appuyez sur le bouton et profitez d'un approvisionnement instantané et illimité en eau bouillante du robinet. Avec son verrou de sécurité pour enfants, Red de GROHE est aussi parfait pour les familles.

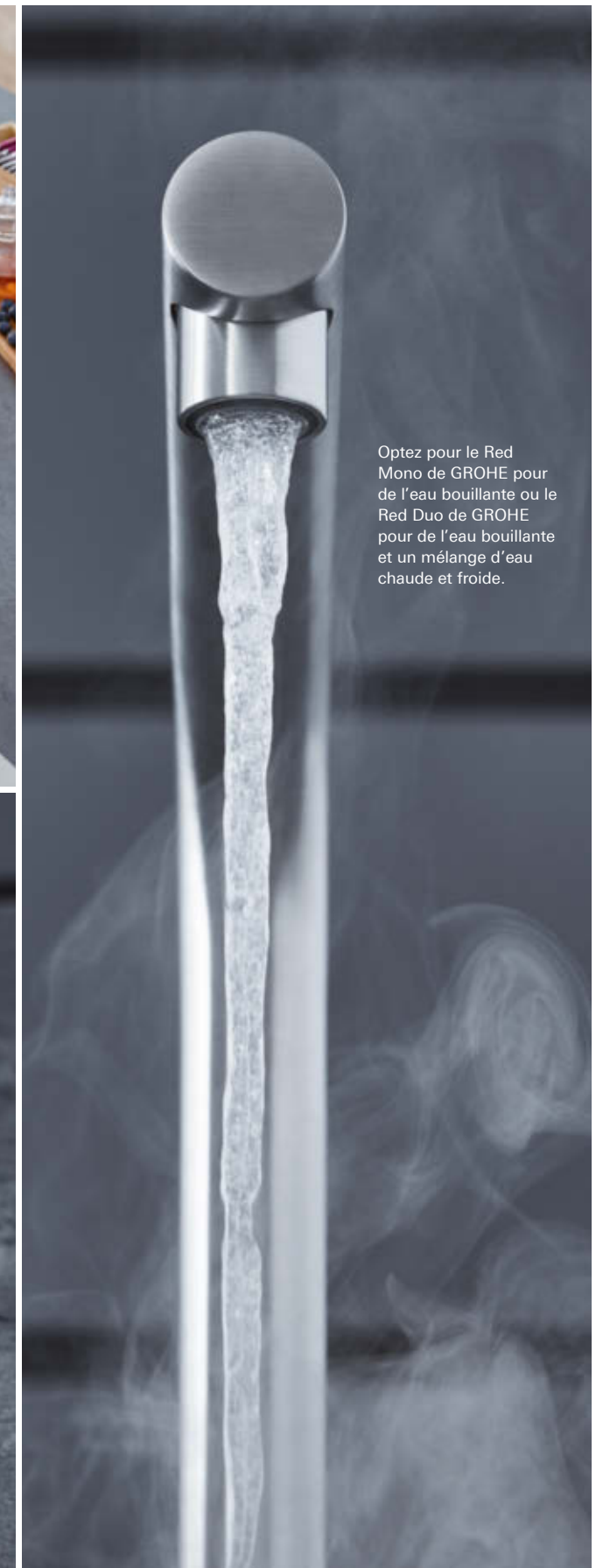

Optez pour le Red Mono de GROHE pour de l'eau bouillante ou le Red Duo de GROHE pour de l'eau bouillante et un mélange d'eau chaude et froide.

DESIGN DÉLICAT, FONCTIONS PUISSANTES.

GROHE ESSENCE PROFESSIONAL



Améliorez les performances de votre cuisine grâce au robinet professionnel Essence New, aux lignes minimalistes et architecturales, conçu pour apporter des fonctionnalités professionnelles et plus de confort à votre projet. Du bras à ressort orientable à 360 degrés au système aimanté sans effort EasyDock M pour la tête de douche double, chaque détail a été pensé pour faciliter son utilisation. Équipé de la technologie GrohFlexx, le flexible hygiénique en silicone est non seulement facile à nettoyer, mais il est également disponible en différentes couleurs afin d'être en harmonie avec n'importe quel évier de cuisine.

» » [En savoir plus sur grohe.be](https://www.grohe.be)



TOUT EN COURBES.

GROHE CONCETTO PROFESSIONAL

Offrez une mise à niveau à votre cuisine avec le robinet professionnel Concetto et profitez de performances professionnelles remarquables à portée de main. Faites facilement passer la douchette extractible du mousseur au puissant jet SpeedClean et profitez du système intelligent de remise en place EasyDock M qui dispose d'un puissant aimant pour remettre la douchette en place automatiquement une fois que vous avez fini de l'utiliser. Le nouveau Concetto Professional constitue également une solution idéale pour une installation sur les îlots de cuisine et sous les placards. Agréable à utiliser, c'est l'élément idéal à ajouter à toute cuisine en effervescence pour lui donner une touche contemporaine.

» » [En savoir plus sur grohe.be](https://www.grohe.be)



DESIGN COSMOPOLITAN DESORMAIS **ENCORE PLUS COMPACT.**

PLAQUES DE COMMANDE GROHE

Carrée, ronde ou en losange, quelle que soit votre forme privilégiée, les plaques de commande GROHE vous permettent de créer une ambiance harmonieuse partout dans votre salle de bains. GROHE va encore de l'avant et réduit la taille de ses plaques de commande. Les modèles Cosmopolitan seront également disponibles en format réduit, plus attractif. Disponibles en GROHE StarLight chrome, nos plaques de commande discrètes s'accordent parfaitement à notre collection de robinetterie et seront disponibles en finition chromée, chromée matte, blanc alpin et SuperSteel.

POUR LES INSTALLATIONS **ENCASTRÉES MODERNES.**

PLAQUE DE COMMANDE EN VERRE
GROHE SKATE COSMOPOLITAN

Le nouveau cache en verre allie matériaux nobles et grande fonctionnalité. La ligne Cosmopolitan, quant à elle, procure un style épuré et moderne à votre salle de bains au design ultra fin grâce à sa commande intégrée de manière uniforme. Cette gamme constitue la solution idéale si vous souhaitez passer d'une toilette standard à un WC lavant Sensia Arena car elle permet d'effectuer un raccordement d'eau invisible sans endommager le carrelage.



UNE SIMPLICITÉ ÉTUDIÉE.

GROHE ESSENCE E

Les lignes de la gamme de robinetterie Essence E, qui repose sur le cylindre, sont à la fois simples et sophistiquées. Son allure moderne et le grand confort offert par la hauteur de son bec orientable se rencontrent pour créer un style élégant qui convient tant aux lieux privés que semi-privés tels que des restaurants ou même des sanitaires privés.



INSPIRÉ DU CUBISME.

GROHE EUROCUBE E

L'Eurocube E s'inspire du design de notre mitigeur populaire auquel nous avons intégré notre technologie infrarouge éprouvée. Le résultat de cette association est un mitigeur au design accrocheur et cubiste dans chaque WC ou salle de bain, qui convient aussi bien aux domiciles particuliers, qu'aux bureaux ou aux hôtels.



THERMOSTAT FACILE D'ENTRETIEN.

GROHTHERM SPECIAL

Grohtherm Special est un choix idéal pour les personnes âgées et pour les maisons de santé et les hôpitaux. Sa fonction CoolTouch et la butée de fin de course métallique permettent d'éviter tout risque de brûlure. Les inscriptions sont 60 pour cent plus grosses, ce qui en fait le choix idéal pour une utilisation par des personnes âgées.

» » [Plus d'infos sur grohe.be](https://www.grohe.be)



UNE SOCIÉTÉ À PORTÉE INTERNATIONALE.

GROHE FAIT PARTIE DU GROUPE LIXIL, UN LEADER MONDIAL DANS LE SECTEUR DU LOGEMENT ET DU BÂTIMENT.

Remontant au début du XXe siècle au Japon, LIXIL est aujourd'hui la société avec la gamme de produits la plus complète de notre secteur qui couvre tout, des technologies qui révolutionnent la façon dont nous vivons avec l'eau à un éventail complet de matériaux intérieurs et extérieurs et de produits pour les maisons et les grands projets architecturaux. Implantées dans 150 pays, les sociétés LIXIL conçoivent et fabriquent des produits utilisés par plus d'un milliard de personnes dans le monde entier chaque jour.

Le monde est en rapide évolution, et les sociétés LIXIL contribuent à le façonner. À travers nos marques et nos technologies, nous concevons et fabriquons aujourd'hui les solutions de vie de demain. Du développement d'innovations intelligentes dans les maisons et les bureaux de particuliers à la redéfinition des paysages urbains des villes les plus célèbres, les produits LIXIL transforment les espaces où nous travaillons, où nous apprenons, où nous voyageons, où nous nous détendons et où nous vivons.

Outre GROHE, la famille LIXIL compte des marques de renommée mondiale telles que American Standard, INAX, DXV by American Standard et Permasteelisa. Ensemble, nos marques font de notre société un chef de file en matière de robinetteries et de produits liés à la plomberie dans le monde entier ainsi que le principal fournisseur de produits pour la maison au Japon. Nous ouvrons également la voie dans de nombreux autres secteurs à travers le monde grâce à notre objectif commun : créer des innovations qui améliorent réellement la vie de chacun.

Nous sommes plus forts ensemble. En alliant l'expertise GROHE, leader mondial en matière de robinetteries, à la technologie et aux idées uniques des autres marques de technologie de l'eau de LIXIL, GROHE peut désormais proposer une solution de salle de bain complète, avec des produits innovants tels que des WC lavant et des douches SmartControl, ainsi que des technologies révolutionnaires comme les sanitaires AquaCeramic dont la céramique reste propre durant 100 ans. Élégants, fonctionnels et fiables, les produits et les solutions LIXIL changent la manière de vivre des gens, et ce, dans le monde entier.

Ensemble, nous partageons la vision d'un avenir meilleur, pour nos clients et pour le monde entier. Comme entreprise de fabrication d'envergure mondiale, nous savons que nous jouons un rôle important pour assurer l'avenir de notre planète. Nous sommes convaincus que tout le monde devrait avoir accès à de l'eau potable et à un système d'assainissement sûr, et nous nous engageons à utiliser notre expertise pour apporter notre pierre à l'édifice. Nous ouvrons également la voie dans des secteurs tels que l'efficacité énergétique et les technologies d'économie d'eau. En outre, nous voulons réduire notre empreinte écologique à zéro d'ici 2030.

Ensemble, nous créons un avenir agréable à vivre pour tout le monde, partout.



DÉCOUVREZ LE MONDE DE GROHE.

Ce que vous voyez dans ce magazine n'est qu'une petite sélection de ce que le monde de GROHE a à offrir. Que vous soyez à la recherche d'idées et d'inspirations ou de solutions pour votre salle de bains et votre cuisine, vous trouverez tout ce dont vous avez besoin ici.

Il vous suffit de scanner le code QR pour télécharger ou consulter les dernières brochures au format PDF sur votre tablette ou votre smartphone.

DÉCOUVREZ L'UNIVERS DE GROHE SUR GROHE.BE

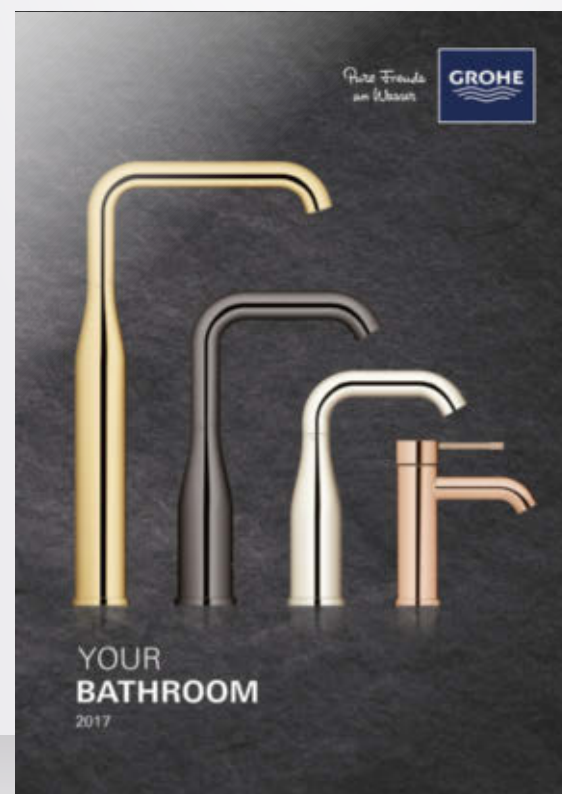

BATH BROCHURE

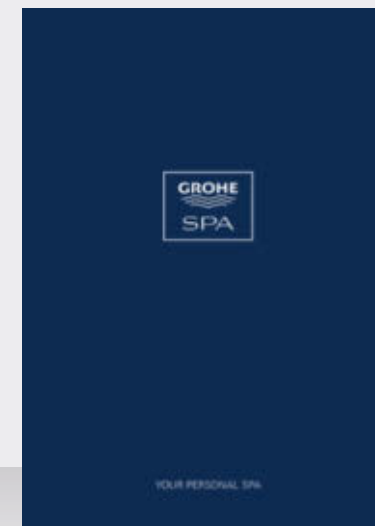

SPA BROCHURE



KITCHEN BROCHURE



CERAMICS BROCHURE



SENSIA ARENA BROCHURE



SANITARY SYSTEMS BROCHURE

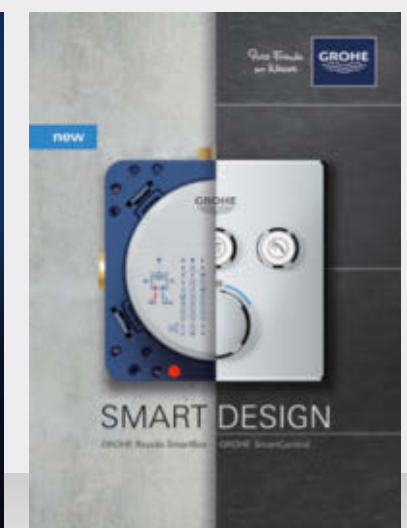

RAPIDO SMARTBOX BROCHURE





Scanner le QR Code pour obtenir cette brochure dans sa version numérique pour smartphone ou tablette.

DÉCOUVREZ L'UNIVERS DE GROHE SUR
GROHE.BE

Grohe SA
Diependaalweg 4a
B-3020 Winksele
Belgique

© 03/2017 – Copyright by GROHE

PART OF **LIXIL**