

*Pure Freude  
an Wasser*



# EL ICONO DE LA ELEGANCIA Y LA PRECISIÓN

GROHE ATRIO







## PURA E ICÓNICA GEOMETRÍA

Piensa en un círculo. Un elemento básico de la geometría natural. Una forma pura, tan relajante como dinámica. Una metáfora visual de la integridad y la eternidad. Para la nueva colección Atrio, GROHE se ha basado en esta forma elemental y elegante para crear un objeto icónico, concebido para durar.

Para conseguir un diseño excelente y duradero, se ha de tener una visión clara y una estética sumamente refinada, que deje de lado todos los elementos superfluos. La nueva gama GROHE Atrio ha sido creada, usando estos principios, como un icono de la elegancia y la precisión. Esta amplia colección de grifos de baño hace uso de una pureza de formas que trasciende las tendencias y las modas locales de estilo, diseñadas para aquellos consumidores que exigen excelencia y singularidad, y que son lo suficientemente valientes como para no seguir lo marcado.

Desde sus llamativos mandos en forma de cruz, con las sutiles marcas H y C, hasta su esbelta silueta cilíndrica, posible gracias a la avanzada tecnología de cartucho extrafino de GROHE, los numerosos detalles de esta colección le dan un toque sumamente especial a un objeto con un aire reconfortante, de estilo atemporal. Diseñados con sumo cuidado y ensamblados a mano, los productos de la gama Atrio cumplen también los

más altos estándares de ingeniería y rendimiento por los que la marca GROHE es conocida en el mundo entero.

Esta atención al minimalismo más básico dota a la colección Atrio de una refinada elegancia atemporal. Su elegante silueta cilíndrica tiene el mismo diámetro desde la base hasta la parte superior, mientras que el caño se curva en un arco perfecto, formando un semicírculo, y haciendo que todos y cada uno de los elementos se complementen con el fin de crear una impactante declaración visual de uniformidad. Los cuidados detalles de esta colección conforman su diseño, tanto por dentro como por fuera, prestando especial atención a la arquitectura de los grifos para lograr proporciones equilibradas e intersecciones limpias. Con Atrio, las posibilidades de diseño son ilimitadas. Todos los elementos de la colección Atrio están disponibles en una selección de tres acabados y diferentes opciones de tamaños, ofreciendo una mayor adaptabilidad a los gustos personales de cada uno, haciendo que sea la opción ideal para cualquier tipo de diseño de cuarto de baño.

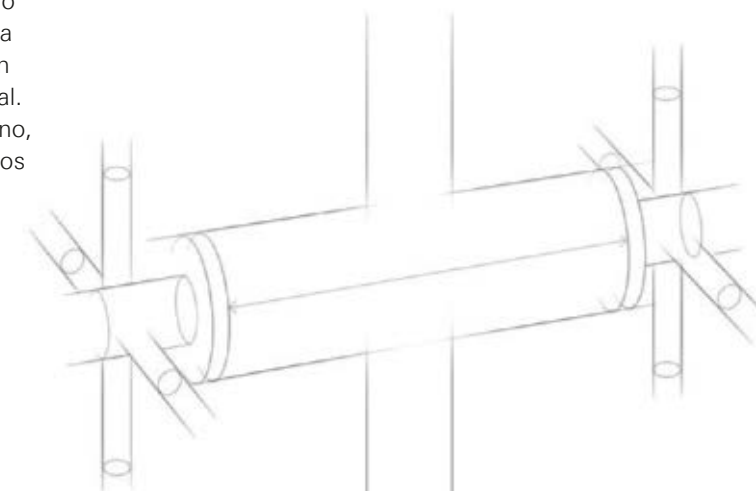

»El nuevo diseño de la colección ATRIO rinde homenaje a la generación anterior, pero hemos elevado el diseño a un nuevo nivel.«

**Michael Seum**  
Vice President Design de GROHE

## TRES PREGUNTAS PARA MICHAEL SEUM

### CON ATRIO, MICHAEL SEUM (VICE PRESIDENTE DE DISEÑO DE GROHE) Y SU EQUIPO HAN REINVENTADO EL ICONO DE LA ELEGANCIA Y LA PRECISIÓN.

En GROHE, Michael Seum es el responsable de diseños basados en ideas que capturan el espíritu y la imaginación de consumidores de todo el mundo. Con GROHE Atrio, él y su equipo han reinventado el icono de la elegancia y la precisión.

#### ¿Qué lugar ocupa la colección Atrio en los últimos y próximos estilos de diseño?

**Michael Seum:** En el pasado, Atrio se concibió como una mezcla de distintos estilos: uno contemporáneo y otro más cosmopolita. Con esta reinención de Atrio, nos hemos centrado más en nuestro diseño contemporáneo, que es uno de los estilos más atemporales dentro de la cartera de GROHE SPA. Si uno se para a mirar los elementos de diseño, comprobará que se fundamentan puramente en una única geometría: un círculo con sutiles detalles de diseño clásico. Los detalles dentro de la colección se componen de intersecciones simétricas puras y una cuidada atención a las proporciones y las escalas. El resultado es un verdadero icono de la elegancia y la precisión. La elegancia de la colección Atrio brinda a los diseñadores de interiores, arquitectos y consumidores una mayor flexibilidad a la hora de elegir qué tipo de diseño de cuarto de baño quieren crear.

#### ¿Cuál es la idea general detrás del rediseño de Atrio? ¿De qué detalles te sientes más orgulloso?

**Michael Seum:** La idea detrás del nuevo Atrio es la perpetuidad del diseño: un diseño que se mantenga en boga durante años; un diseño icónico. No se trata de un diseño arriesgado, sino más bien de prestar especial atención a los detalles y aún más a las proporciones. Cuando comenzamos el proceso de diseño, nuestra idea era conseguir un estilo icónico. Para mí, algo puede definirse como icónico cuando se puede dibujar de memoria. Es decir, en diez años,

será tan icónico como el día en que lo diseñamos. También rinde homenaje a la generación anterior de Atrio, pero define claramente una nueva dirección. Atrio cuenta con aires visiblemente contemporáneos, pero con el color y el acabado adecuados, esta colección puede fundirse fácilmente en diseños más cosmopolitas o clásicos. Lo que brinda a los consumidores, arquitectos y diseñadores de interiores una mayor libertad para que la utilicen como quieran.

#### ¿A qué retos os habéis enfrentado a la hora de diseñar un nuevo grifo que entre dentro de estilos tan heterogéneos?

**Michael Seum:** El principal reto residía en encontrar el equilibrio entre respetar la línea anterior de Atrio y crear algo único, nuevo y, al mismo tiempo, lograr la mencionada perpetuidad del diseño. Y luego, por supuesto, también nos enfrentamos al reto de destacar en un entorno altamente competitivo. Las claves de estilo que hemos conseguido lograr son un fiel reflejo de la marca GROHE y ejemplifican a la perfección nuestro ADN (elementos distintivos) de diseño. Exploramos una gran cantidad de posibilidades de diseño diferentes y, al final, optamos por la simplificación del diseño. Tanto es así que se puede decir que Atrio es una simplificación obsesiva de la gama anterior. La búsqueda exhaustiva de la proporción correcta y la cuidada atención al detalle es lo que hacen que esta línea sea tan icónica y perpetua. Considero que hemos diseñado un verdadero icono de la elegancia y la precisión, por lo que estoy muy orgulloso del trabajo del equipo de diseño.





## EN ARMONÍA CON TODOS LOS ESTILOS DE **CUARTOS DE BAÑO**

La colección Atrio es el mayor exponente de la libertad de diseño. Todos los elementos que la conforman están disponibles en una gran variedad de acabados y opciones de tamaños para satisfacer todo tipo de gustos personales y necesidades de diseño.



**CLASSIC** VÉASE LA PÁGINA 16



**CONTEMPORARY** VÉASE LA PÁGINA 10



**COSMOPOLITAN** VÉASE LA PÁGINA 22



*La ducha de techo de dos chorros en acabado Brushed Hard Graphite es una creación especial.*





## CONTEMPORARY

ARMONÍA, SIMPLICIDAD Y CLARIDAD

El elemento central de cualquier estilo cómodo y contemporáneo es la combinación de calidad y estilo, la perfecta armonía de forma y funcionalidad que evoca tranquilidad y cuyo uso diario resulta un verdadero placer para los sentidos. Con la nueva colección GROHE Atrio, la extraordinaria facilidad de uso y la longevidad garantizada vienen de serie. La gran experiencia de diseño de su interior se refleja en las definidas líneas del exterior; elementos que se han cuidado hasta el más mínimo detalle. Con GROHE Atrio, podrás dotar al elemento central del diseño de tu cuarto de baño del rigor y la claridad de la mejor arquitectura contemporánea.









*La ducha de techo de dos chorros en acabado SuperSteel es una creación especial.*



## CLASSIC

### LUJO ATEMPORAL Y DURADERO

GROHE Atrio es la solución ideal para todos aquellos que buscan la elegancia en todos los aspectos de su vida y que sienten debilidad por la estética del pasado, pero que exigen excelencia de rendimiento y una experiencia de usuario en sintonía con la tecnología actual. La refinada silueta de la nueva colección GROHE Atrio dota a los cuartos de baño de una calidad atemporal sin igual, que se adapta a dichas exigencias fundamentales. Además, el acabado artesanal y la amplia experiencia en ingeniería de todos y cada uno de los elementos que conforman la colección Atrio prometen brindar un toque tangible de lujo a los diseños más clásicos.









# COSMOPOLITAN

LA DEFINICIÓN DE LA SIMPLICIDAD

En GROHE, creemos que las tendencias más importantes están diseñadas para durar, y la nueva colección GROHE Atrio se caracteriza por su pureza y calidad. El diseño de la nueva gama Atrio, que se funde a la perfección con los estilos más minimalistas, es de una simplicidad verdaderamente imponente, y presenta un ideal estético de vanguardia concebido para hacer una verdadera declaración de estilo en los cuartos de baño más cosmopolitas. Basada en el círculo, la forma geométrica más simple y elegante, puedes estar seguro de que la colección Atrio conservará su imaculada estética y seguirá ocupando el lugar central del diseño de tu cuarto de baño, pasen los años que pasen.









# SPA COLOURS

LIBERTAD DE ELECCIÓN

## DESPERTAR CELESTIAL

»LA NUEVA OPULENCIA:

ESTA TENDENCIA,  
CON COLORES  
OSCUROS Y TONOS  
DE PIEDRAS  
PRECIOSAS, QUE  
APORTAN BRILLO  
Y VITALIDAD PARA  
CREAR ESPACIOS  
MAJESTUOSOS,

REZUMA EL LUJO MÁS  
PURO.«



CITA: GUDY HERDER, CONSULTORA DE TENDENCIAS CON SEDE EN BARCELONA



## SPA COLOURS FORMAS INSPIRADAS Y COLORES INSPIRADORES

Cuando hablamos de una buena estrategia de diseño, la elección del color desempeña siempre un papel vital. Sin embargo, no solo el color es importante: la calidad del acabado también es esencial. Especialmente en el mundo de las soluciones de baño y cocina, en el que las superficies deben ser duraderas. Los acabados de alta calidad y resistencia distinguen los productos buenos de los excelentes. La aspiración de GROHE de producir solo lo mejor nos ha inspirado para elegir una tecnología especial que asegura los mejores y más brillantes colores, así como un acabado duradero

de la mejor calidad. Nuestro objetivo consiste en ofrecer a nuestros clientes un disfrute duradero del agua. Además de la resistencia del material, nos importaba el aspecto de este: queríamos que el grafito duro cepillado fuera del gris más oscuro posible y que nuestros acabados dorados tuviesen el brillo que merecen. De esta tarea se encargó nuestro equipo de tecnología. En estrecha colaboración con el equipo de diseño de GROHE, consiguió resultados excepcionales trabajando con una increíble tecnología nueva: PVD.



**SUPERSTEEL**  
UN TOQUE DE **LUJO.**

Diseño cosmopolita. Dota a tu cuarto de baño de un toque de lujo con este acabado mate, que no solo combina con el acero, sino que es el complemento perfecto del mármol en tonos claros, el hormigón y las maderas de tonalidades medias.



**HARD GRAPHITE**  
UN ESTILO **DINÁMICO Y URBANO.**

Contraste o camuflaje: la elección ideal para elegantes combinaciones con los blancos más puros, o para fundirlo con diseños en los que reina el tono sobre tono. Es también el compañero ideal de las tonalidades medias, como las del hormigón o la madera clara.





## GROHE PVD

### DUREZA Y RESISTENCIA A LOS ARAÑAZOS INCOMPARABLES

#### SUPERFICIES DURADERAS, DESDE PRECIOSOS MATES A ACABADOS BRILLANTES COMO DIAMANTES

Los grifos GROHE han sido diseñados para que, con el paso del tiempo, su imagen se conserve intacta, como el primer día. Nuestra receta especial para el éxito radica en la calidad de nuestra resistente superficie. GROHE utiliza tecnología de vanguardia para ofrecer acabados de una calidad excepcional. El proceso de deposición física de vapor (PVD, por sus siglas en inglés) garantiza que la composición de la superficie sea tres veces más dura, poniendo a tu disposición un acabado resplandeciente o un sofisticado acabado efecto acero inoxidable. Además de ser más dura, la superficie también es diez veces más resistente a los arañazos, por lo que se conservará como nueva pasen los años que pasen.

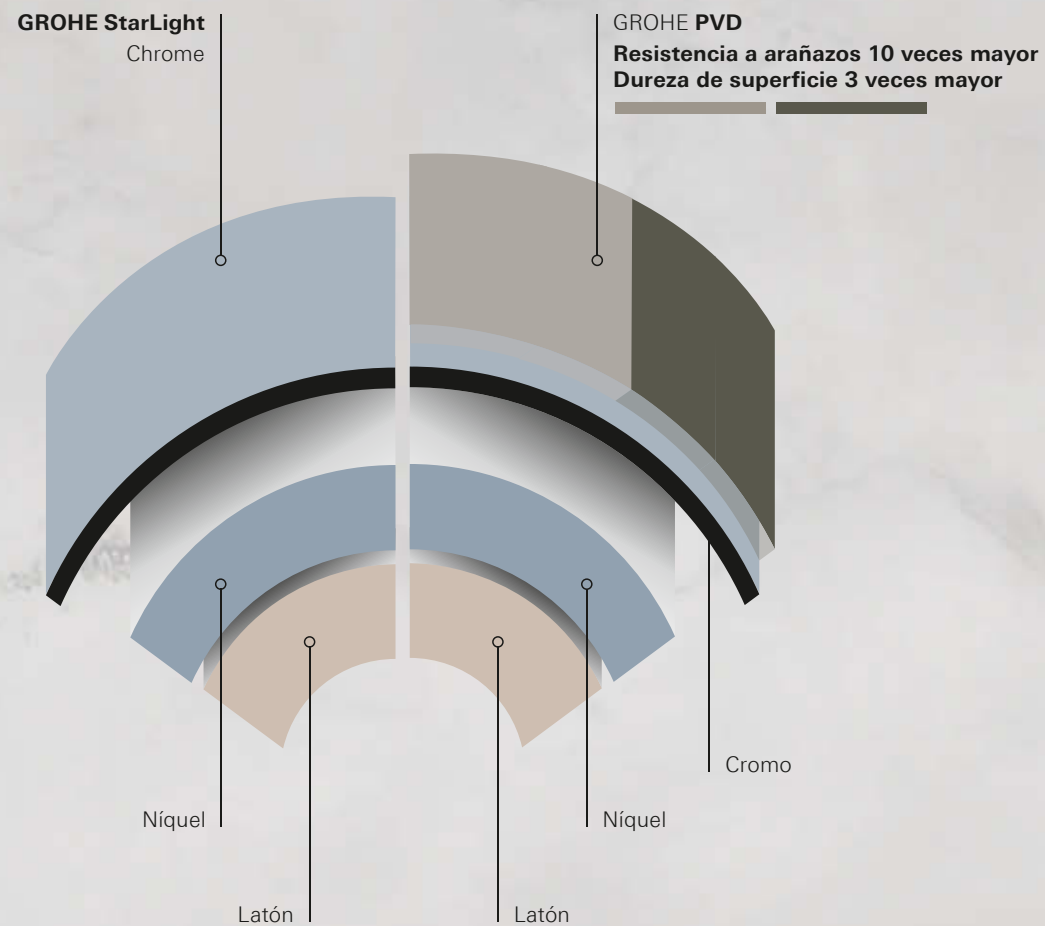

EL SABER HACER DE GROHE EN CADA CAPA



**CADA FORMA** ES UNA BASE DE COLOR, Y CADA COLOR ES EL ATRIBUTO DE UNA FORMA

VICTOR VASARELY

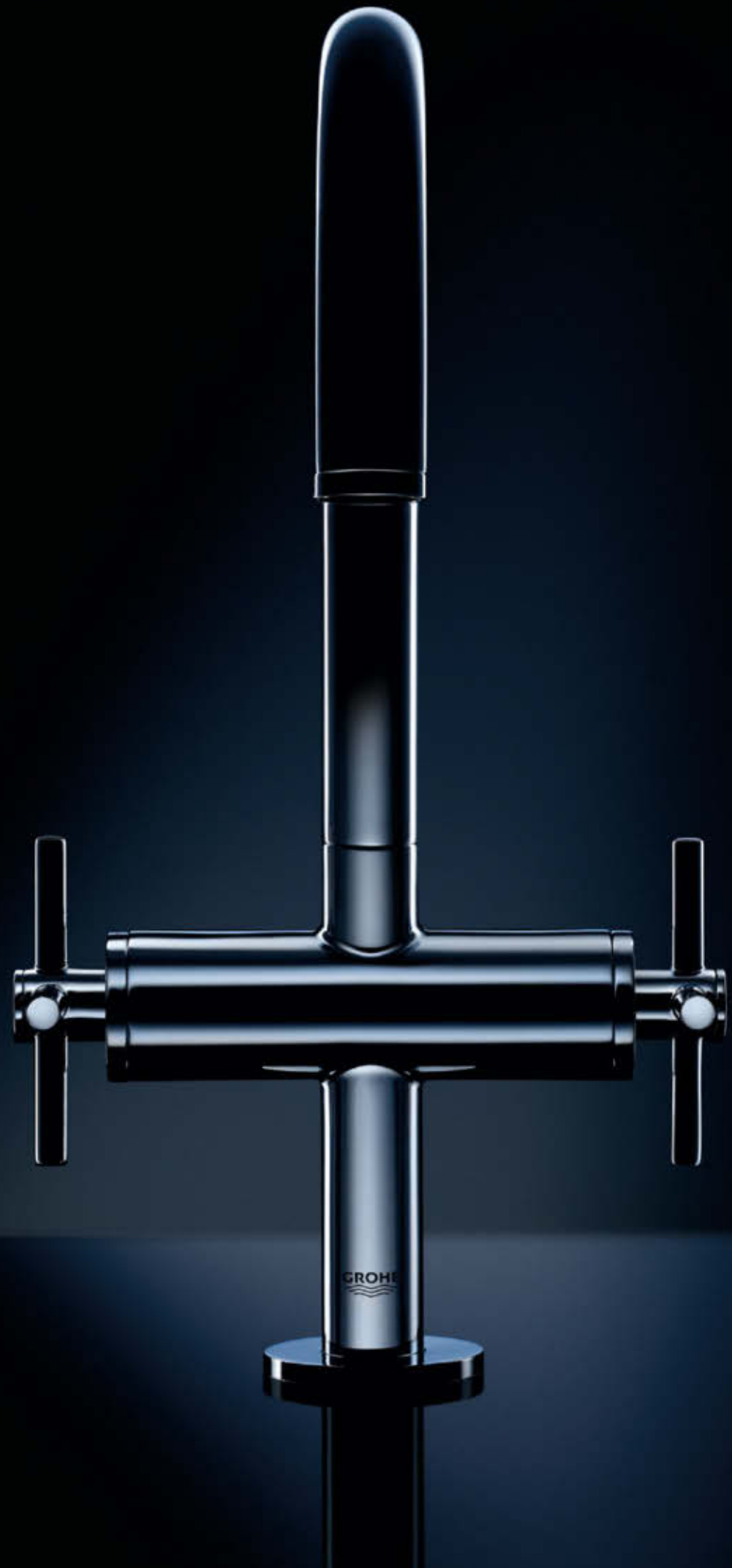

# GAMA DE PRODUCTOS



● ● ●  
**21 019 003 / DC3 / AL3\***  
 Mezclador de lavabo de un agujero  
 Tamaño L



● ● ●  
**21 022 003 / DC3 / AL3\***  
 Mezclador de lavabo de un agujero  
 Tamaño L



● ● ●  
**32 042 003 / DC3 / AL3\***  
 Mezclador de lavabo monomando  
 Tamaño L



● ● ●  
**20 008 003 / DC3 / AL3\***  
 Mezclador de lavabo de tres agujeros



● ● ●  
**20 009 003 / DC3 / AL3\***  
 Mezclador de lavabo de tres agujeros



● ● ●  
**32 043 003 / DC3 / AL3\***  
 Mezclador de lavabo monomando  
 Tamaño M



● ● ●  
**21 044 003 / DC3 / AL3\***  
 Mezclador de lavabo de un agujero  
 Tamaño XL

● ● ●  
**32 647 003 / DC3 / AL3\***  
 Mezclador de lavabo monomando  
 Tamaño XL



● ● ●  
**20 164 003 / DC3 / AL3\***  
 Mezclador de lavabo de tres agujeros  
 montaje en pared  
 kit para montaje final 29 025 000  
 longitud de caño de 180 mm



● ● ●  
**20 169 003 / DC3 / AL3\***  
 Mezclador de lavabo de tres agujeros  
 montaje en pared  
 kit para montaje final 29 025 000  
 longitud de caño de 180 mm



● ● ●  
**19 287 003 / DC3 / AL3\***  
 Mezclador de lavabo de doble agujero  
 con palanca  
 montaje en pared  
 kit para montaje final 23 429 000  
 longitud de caño de 180 mm  
  
**19 918 003 / DC3 / AL3\***  
 longitud de caño de 220 mm



● ● ●  
**24 027 003 / DC3 / AL3\***  
 Mezclador de bidé de un solo agujero



● ● ●  
**32 108 003 / DC3 / AL3\***  
 Mezclador de bidé monomando

Opciones de color: ● 00 | StarLight Chrome ● DC | SuperSteel ● AL | Brushed Hard Graphite

\* Consultar disponibilidad de las referencias acabadas en DC y AL





● ● ●  
**25 010 003 / DC3 / AL3\***  
 Mezclador de bañera  
 montaje en pared



● ● ●  
**32 652 003 / DC3 / AL3\***  
 Mezclador de bañera monomando  
 montaje en pared



● ● ●  
**26 003 003 / DC3 / AL3\***  
 Mezclador de ducha  
 montaje en pared



● ● ●  
**32 650 003 / DC3 / AL3\***  
 Mezclador de ducha monomando  
 montaje en pared



● ● ●  
**13 139 003 / DC3 / AL3\***  
 Caño de bañera  
 montaje en pared



● ● ●  
**19 069 003 / DC3 / AL3\***  
 Parte exterior de válvula empotrada para la válvula  
 empotrada 35 028 000 o 29 032 000 de GROHE



● ● ●  
**19 088 003 / DC3 / AL3\***  
 Parte exterior de válvula empotrada para la válvula  
 empotrada 35 028 000 o 29 032 000 de GROHE



● ● ●  
**25 044 003 / DC3 / AL3\***  
 Mezclador de bañera  
 montaje en suelo  
 kit para montaje final para 45 984 001



● ● ●  
**32 653 003 / DC3 / AL3\***  
 Mezclador de bañera monomando  
 montaje en suelo  
 kit para montaje final para 45 984 001



● ● ●  
**19 923 003 / DC3 / AL3\***  
 Combinación de bañera de cinco agujeros  
 + 29 037 001 parte interior



● ● ●  
**19 922 003 / DC3 / AL3\***  
 Combinación de bañera de cinco agujeros  
 + 29 037 001 parte interior

Opciones de color: ● 00 | StarLight Chrome ● DC | SuperSteel ● AL | Brushed Hard Graphite

\* Consultar disponibilidad de las referencias acabadas en DC y AL



● ● ● ●  
**29 118 000 / DC0 / AL0\***  
 Termostato Grohtherm SmartControl  
 para instalación empotrada  
 con 1 válvula  
 + cuerpo empotrado separado



● ● ● ●  
**26 066 000 / DC0 / AL0\***  
 Juego de ducha de techo Rainshower 310  
 Patrón de un chorro: Rain



● ● ● ●  
**29 119 000 / DC0 / AL0\***  
 Termostato Grohtherm SmartControl  
 para instalación empotrada  
 con 2 válvulas  
 + cuerpo empotrado separado



● ● ● ●  
**26 067 000 / DC0 / AL0\***  
 Juego de ducha de techo Rainshower 310  
 Patrón de un chorro: Rain

**29 120 000 / DC0 / AL0\***  
 con 2 válvulas y soporte de ducha



●  
**26 475 000**  
 Rainshower 310 SmartActive  
 Patrón de dos chorros:  
 GROHE PureRain, ActiveRain



● ● ● ●  
**29 121 000 / DC0 / AL0\***  
 Termostato Grohtherm SmartControl  
 para instalación empotrada  
 con 3 válvulas  
 + cuerpo empotrado separado



●  
**26 477 000**  
 Rainshower 310 SmartActive  
 Patrón de dos chorros:  
 GROHE PureRain, ActiveRain



● ● ● ●  
**29 122 000 / DC0 / AL0\***  
 Grohtherm SmartControl  
 panel de control de caudal triple  
 + cuerpo empotrado separado



Opciones de color: ● 00 | StarLight Chrome ● DC | SuperSteel ● AL | Brushed Hard Graphite

\* Consultar disponibilidad de las referencias acabadas en DC y AL

La ducha de techo de dos chorros en acabado Brushed Hard Graphite es una creación especial.



● ● ● ●  
**40 309 003 / DC3 / AL3\***  
 Toallero  
 600 mm



● ● ● ●  
**40 308 003 / DC3 / AL3\***  
 Toallero  
 489 mm de longitud / 2 piezas



● ● ● ●  
**40 312 003 / DC3 / AL3\***  
 Colgador de albornoz



● ● ● ●  
**40 307 003 / DC3 / AL3\***  
 Toallero argolla



● ● ● ●  
**40 313 003 / DC3 / AL3\***  
 Portarrollos  
 sin tapa



● ● ● ●  
**40 314 003 / DC3 / AL3\***  
 Escobillero de pared  
 modelo de pared



● ● ● ●  
**40 306 003 / DC3 / AL3\***  
 Dispensador de jabón

**40 304 003 / DC3 / AL3\***  
 Soporte para vaso de cristal  
 sin vaso de cristal

**40 254 003**  
 Vaso de cristal



● ● ● ●  
**40 305 003 / DC3 / AL3\***  
 Soporte para jabonera

**40 256 003**  
 Jabonera



Opciones de color: ● 00 | StarLight Chrome ● DC | SuperSteel ● AL | Brushed Hard Graphite

\* Consultar disponibilidad de las referencias acabadas en DC y AL





## DESCUBRE EL MUNDO GROHE

Si estás buscando ideas e inspiración, así como soluciones para baños y cocinas, aquí encontrarás lo que buscas.

**GROHE.ES**

Síguenos



## CALIDAD



## TECNOLOGÍA

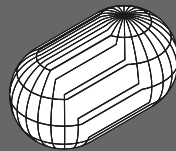

FORTUNE®  
**CHANGE  
THE WORLD**  
2017

## DISEÑO

**300+**  
DESIGN AWARDS

## SOSTENIBILIDAD



From FORTUNE, September 15, 2017. FORTUNE is a registered trademark of Time Inc., used under license. FORTUNE and Time Inc. are not affiliated with, and do not endorse products or services of GROHE.

GROHE España, S.A.  
Avenida de Sarrià,  
106 - 8ª Planta  
Edificio Sarrià Forum  
08017 Barcelona  
Tel. 93 336 88 50  
Fax 93 336 88 51  
grohe@grohe.es

Showroom GROHE Live! Center  
Barcelona  
Avenida de Sarrià,  
106 - Planta Baja  
Atención Técnica Telefónica:  
Tel. 93 336 88 55  
Email: showroom\_ES@grohe.com  
Tel. Showroom: 93 336 88 60

GROHE España, S.A.  
Paseo de la Castellana,  
18 - 7ª Planta  
28046 Madrid