

Pure Freude
an Wasser

GROHE



لراحة ذكية ونظافة فعلية

إليك غطاء المقعد GROHE MANUAL BIDET SEAT لنظافة دون تطاير الرذاذ



نظافة فعلية

بفضل GROHE Manual Bidet Seat، سيتحول المراض إلى مكانك المناسب الذي فيه تحصل على نظافة شخصية مطلقة، وتخوض تجربة تصميمها أنت حسب إعداداتك الخاصة حتى تشعر براحة الاغتسال بلطف. ما عليك سوى الجلوس حتى يحملك GROHE Manual Bidet Seat إلى مكان أكثر نظافة وراحة. الأمر بهذه البساطة!

ما نوع التجربة التي تبحث عنها عندما تدخل الحمام؟ أتريد الراحة والعملية والاستمتاع بعيداً عن الفوضى والقلق بشأن النظافة؟ هذا ما نريده لك أيضاً في GROHE. لذلك، ابتكرنا غطاء المقعد GROHE Manual Bidet Seat، الذي يقدم معياراً جديداً للنظافة الشخصية الناعمة. وسيكون في ذلك حتماً راحة بالكم التامة.

GROHE Manual Bidet Seat مصمم ليتناسب مع كرسي مراضك الحالي، ومجهز برأسي رش منفصلين للتحكم بطريقة الاغتسال. لذا لا خوف من تثار رذاذ المياه في الأثناء أو تلطيخها للأرض، وبالتالي لا حاجة لتنظيف المكان بعد الاستخدام. يمكنك أيضاً ضبط خصائص الرش بما يناسبك، فتكون راحتك ونظافتك الشخصية بين يديك بفضل وظيفة التنظيف هذه.



تصميم يأخذ راحتك على محمل الجدّ

باستطاعة GROHE Manual Bidet Seat تحويل أي مرحاض إلى مكان مريح وصحي حيث العناية والنظافة الشخصية عناصر بديهية. يُرفق المقعد بسيراميك المرحاض ولا يحتاج إلى كهرباء - بل يتم تشغيل وظيفة الرش بواسطة مقبض جانبي يعمل بضغط المياه فقط، مما يمنحك التحكم الكامل لتجربة اغتسال فعّالة إنما لطيفة في الوقت نفسه. لا فوضى ولا بقع ولا عناء بعد الآن. هذا المقعد مصنوع من مادة الديورولاست المتين، وبشكل بحدّ ذاته إضافة أنيقة للحمام.



39 557 SH0
Manual Bidet Seat



غطاء يغلق بلطف

يتمتع كلا من المقعد والغطاء بآلية انغلاق SoftClose اللطيفة والهادئة، مما يعني أنه لا خطر على سلامة أصابعك ولا قلق بشأن إتلاف المقعد والغطاء.

نظافة مثالية مع دش مزدوج



حماية الفوهات

ذراع الرش محميتان بطبقة واقية لنظافته مضاعفة.



رش خلفي

يضمن لك الرش الخلفي تنظيفاً دقيقاً إنما لطيف، وذلك من خلال إمكانية ضبط قوّة الرش لاغتسال لطيف يناسب احتياجاتك



وظيفة التنظيف الذاتي لأذرع الرش

اطمئن! ستبقى ذراع الرش لدينا خاليتان تماماً من الجراثيم بفضل وظيفة التنظيف التلقائي. فيما أنّ رأس الرش مصنوع من مواد مضادة للبكتيريا، يتم تنظيفه قبل وبعد كل استخدام بواسطة مقبض التحكم في المقعد.



دش السيدات

تتميز خاصية دش السيدات المنعش بذراع رش منفصلة كلياً لضمان الحصول على نظافة فائقة. أما نمط الرش الأرق والأوسع فهو المثالي في نعومته للاستخدام على المناطق الأنثوية الحساسة. يمكن كذلك التحكم بقوة الرش للحصول على راحة تامة.

مقبض التحكم بوظائف المقعد

يمكن العثور وبسهولة تامة على مقبض التحكم جانب غطاء Bidet Seat، والذي يتيح لك اختيار وظيفة الرش وتعديل ضغط المياه بما يناسبك. اضغط المقبض الى نصف الأسفل أو ارفعه إلى نصف الأعلى لتفعيل وظيفة التنظيف في أذرع الرش. أما لاستعمال وظيفة الرش الخلفية، فاضغط المقبض إلى أقصى الأسفل، وللاستعمال دش السيدات إرفع المقبض إلى أقصى الأعلى.



وضعية التنظيف الذاتي



وضعية التنظيف الذاتي



المقبض للأعلى: دش السيدات



المقبض للأسفل: دش خلفي

BAU CERAMIC وظائف متعدّدة لحياة عصرية

لقد تمّ تصميم GROHE Manual Bidet Seat ليتناسب مع مجموعة واسعة من المراحيض. ولتناسق مثالي في الشكل والوظيفة، توصي GROHE باختباره مع مجموعة GROHE Bau Ceramic التي تقدم بفضل خطوطها الدائرية الناعمة، مجموعة جّذابة وحديثة فيها كل ما تحتاجه لتصميم حمام أنيق ومعاصر بما في ذلك الأحواض والمراحيض. وتتناسب المجموعة في تناغم جمالي تام مع Manual Bidet Seat، لضمان أقصى درجات الراحة والأداء والأناقة.

تناسق مثالي

في GROHE نؤمن بأنّ الحمام الناجح هو الذي يتميز بتصميم متناسق ضمن مساحة يعمل فيها كل عنصر بتناسق تام مع الآخر، سواء في الوظيفة أو في الشكل. ثقب بأن يكون كل شيء مع GROHE في تناغم مثالي، بدءاً من السيراميك وصولاً إلى الحنفيات وأصغر الملحقات، فحلول الحمامات التي نقدّمها مثالية التنسيق ومميزة التصميم مثل تميّزك تماماً.

خيارات تركيب MANUAL BIDET SEAT

يمكن بسهولة تركيب Manual Bidet Seat عبر نقاط مختلفة لتوصيل المياه.

توصيلها بذراع الرش المفعلة بزناد

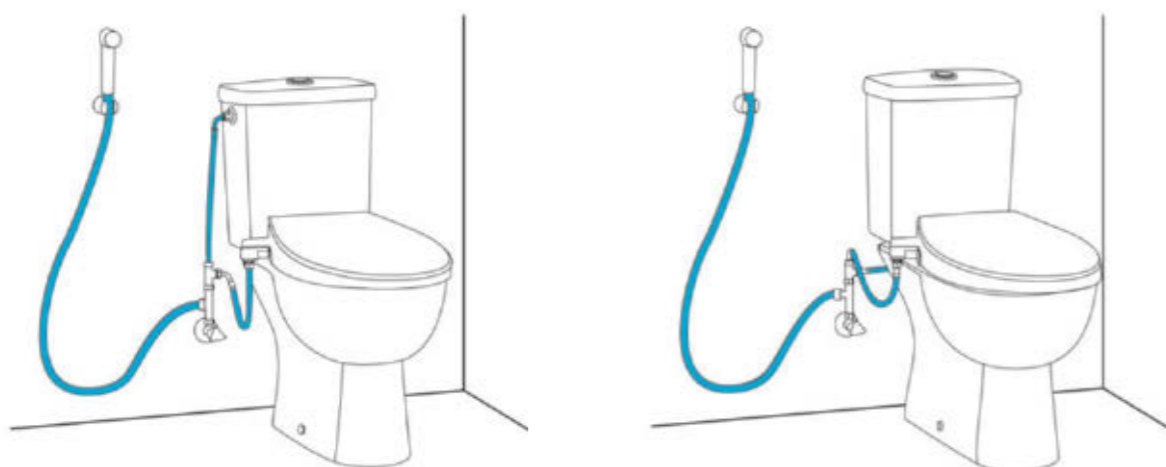

توصيلها بالخرزان لإمدادات المياه

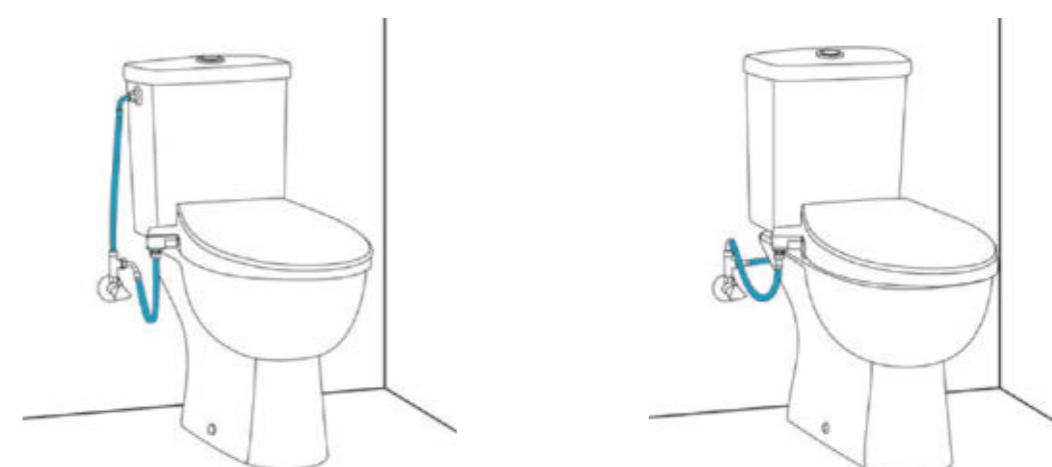

توصيلها بإمدادات المياه داخل الخزان

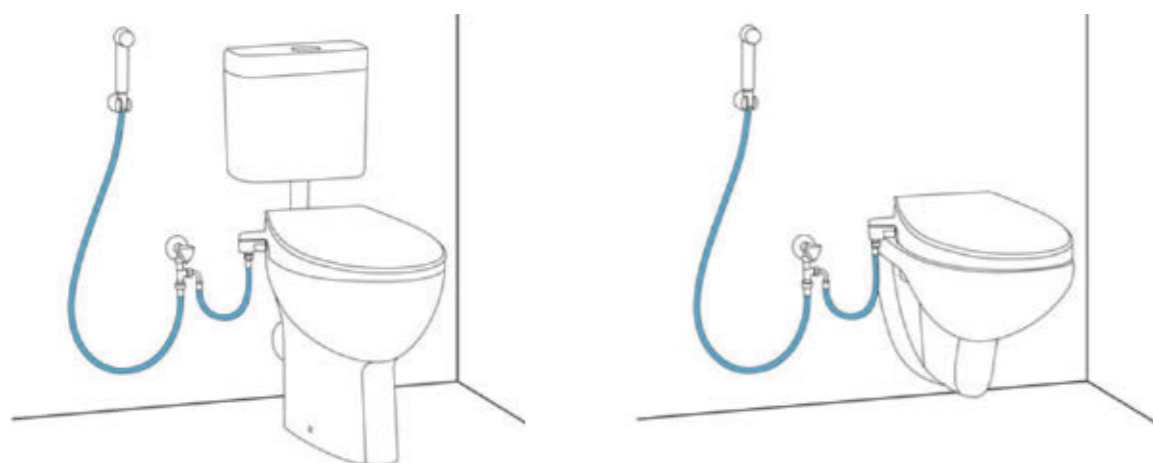

توصيلها خلف الحائط

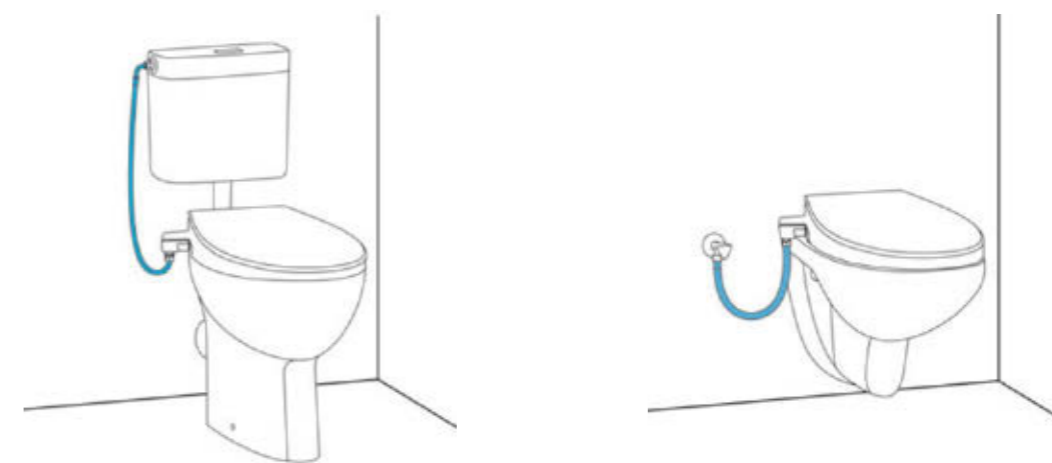

تفاصيل تقنية

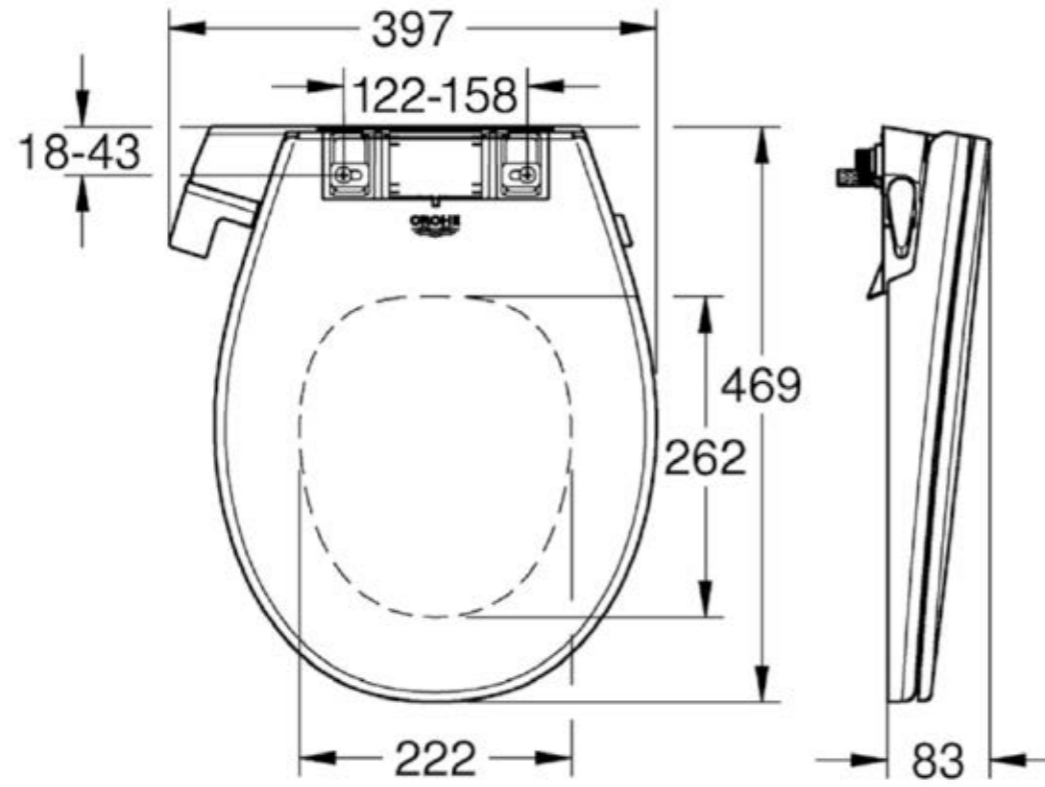

الإمدادات
 ضغط المياه: 0.5 - 10 بار
 أنابيب التوصيل: 3/8" إنش

الوزن
 4.8 كغ

مواد تصنيع المقعد والغطاء
 الديوروبلاست

39 557 SH0
 Manual Bidet Seat



SENSIA ARENA النظافة المطلقة

يقدم مرحاض GROHE Sensia Arena المزود بدش في منتهى الراحة والنظافة والتحكم، فتشعر وكأنّ في الحمام مكاناً خاصاً بك يمنحك تجربة تنظيف تصممها أنت بكل سلاسة حسب احتياجاتك. فقد اخترنا كل تفاصيل التصميم بعناية فائقة حتى نقدّم لك مستويات جديدة من النظافة في كل مرحلة. وبفضل طلاء صبي خاص وقوّة شطف عالية يبقى المرحاض بغاية النظافة في كل وقت، فيما تمنحك أذرع الرش ذاتية التنظيف والمضادة للبكتيريا، راحة بال تامة عند استخدام وظيفة الرش. بذلك، تكون Sensia Arena المعيار الجديد للعناية الشخصية في القرن الحادي والعشرين.



يرجى زيارتنا عبر الإنترنت وعلى شبكات التواصل الإجتماعي

FACEBOOK grohemiddleeastafrika | INSTAGRAM grohemea
TWITTER GROHE | YOUTUBE GROHE | PINTEREST GROHE

تخطينا المليون متابع. إنضموا إلينا على FACEBOOK

إشتركوا بقناتنا على YOUTUBE لتبقوا على إطلاع بأخر فيديوهاتنا وأخبارنا.

قوموا بزيارتنا على موقع GROHE-MIDDLEEAST.COM

اكتشف عالم GROHE

إذا كنت تبحث عن أفكار أو حلول لحمامك ومطبخك، ستجد في تطبيق Grohe Media مصدراً لإلهامك. بإسمها الجديد وتصميمها المستحدث لشهر مارس 2019، يضع هذا التطبيق في متناول يدك أحدث أخبار GROHE من المجلات، مقاطع الفيديو، الكتب والكتيبات. ولا يشكل ذلك سوى مجموعة صغيرة مما يمكن أن يمنحك إياه عالم GROHE: الإضافة المثالية لمنزلك.

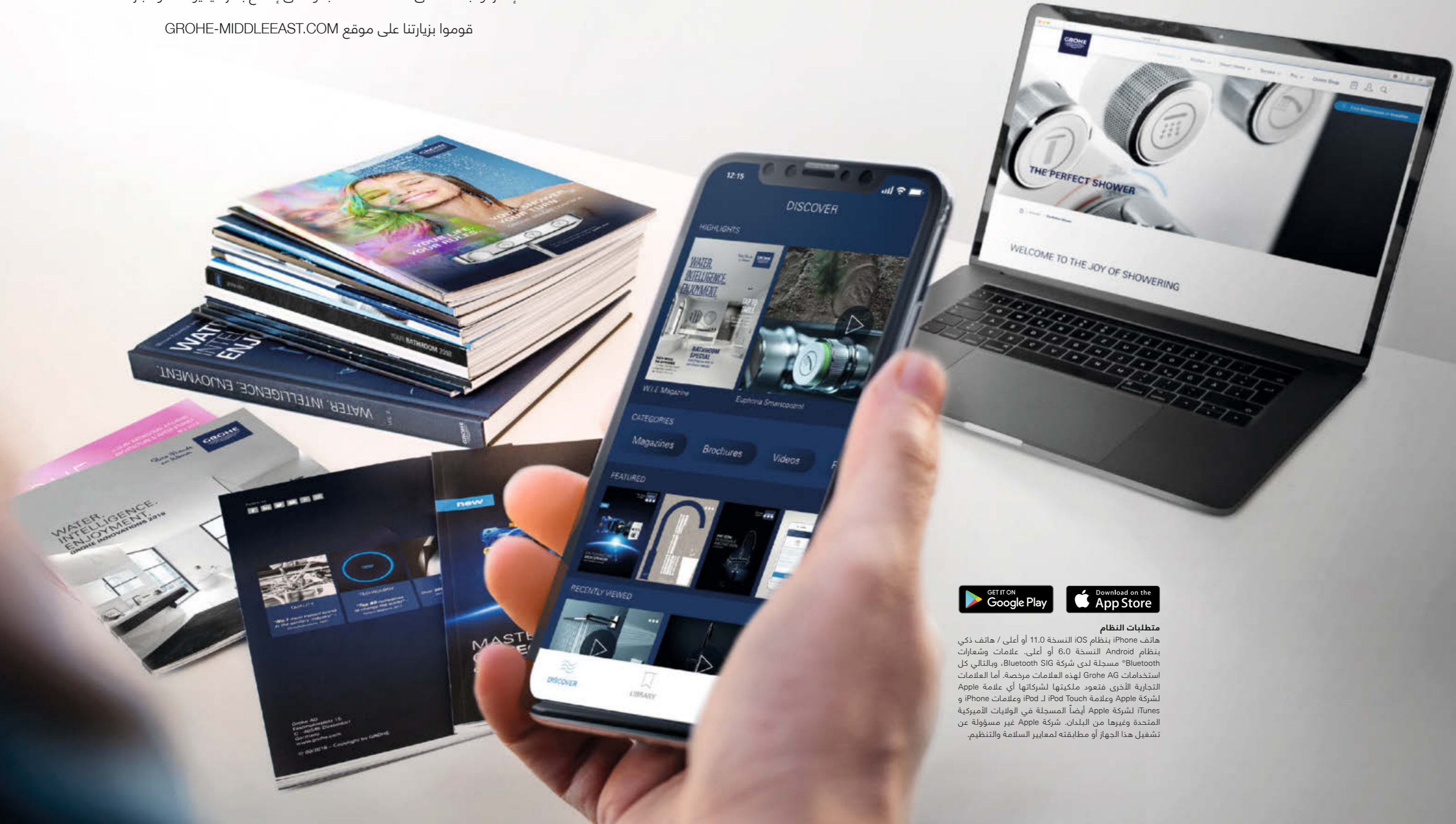

متطلبات النظام

هاتف iPhone بنظام iOS النسخة 11.0 أو أعلى / هاتف ذكي بنظام Android النسخة 6.0 أو أعلى. علامات وشعارات Bluetooth مسجلة لدى شركة Bluetooth SIG، وبالتالي كل استخدامات Grohe AG لهذه العلامات مرخصة. أما العلامات التجارية الأخرى فتعود ملكيتها لشركاتها أي علامة Apple لشركة Apple وعلامة iPod Touch و iPod و علامات iPhone و iTunes لشركة Apple أيضاً المسجلة في الولايات الأمريكية المتحدة وغيرها من البلدان. شركة Apple غير مسؤولة عن تشغيل هذا الجهاز أو مطابقته لمعايير السلامة والتنظيم.



إستدامة

الفائز بجائزة المسؤولية الإجتماعية للشركات من الحكومة الألمانية، 2017



تصميم

أكثر من 350 جائزة للتصميم فزنا بها منذ عام 2003



تكنولوجيا

”في قائمة أول ٥٠ شركة غيرت العالم“ – مجلة Fortune، 2017



جودة

”العلامة التجارية الأولى الحائزة على ثقة المستهلكين في قطاع الأدوات الصحية“ – مجلة الأعمال Wirtschaftswochenzeitung الألمانية، 2017

Grohe AG
Feldmühleplatz 15
D - 40545 Düsseldorf
ألمانيا

GROHE Regional HQ
Middle East, Africa & East Mediterranean
Grome Marketing (Cyprus) Ltd
P.O. Box 27048, CY-1641 Nicosia, Cyprus
Phone: + 357 - 22 - 46 52 00
E-mail: info@grome.com